



Utvalg: Kommunestyret
Møtested: Øksfjord samfunnshus, Øksfjord
Dato: 12.05.2022
Tid: 11:00

Forfall meldes til utvalgssekretær som sørger for innkalling av varamenn. Varamenn møter kun ved spesiell innkalling.

Innkalling er sendt til:

Navn	Funksjon	Representerer
Stein Erland Thomassen	LEDER	AP
Maria Sotkajævi	MEDL	AP
Arve Berntzen	MEDL	AP
Bård Jahr	MEDL	AP
Kim Pedersen	MEDL	AP
Gøril Rydheim Henriksen	NESTL	AP
Barbro Kiil	MEDL	U
Line Enger Posti	MEDL	SP
Hanne Nyheim	MEDL	SP
Thor-Harald Seljevold	MEDL	SP
Ståle Sæther	MEDL	H
Ernst Inge Berge	MEDL	H
Ingvi Luthersson	MEDL	H
Stina Beate Lorentzen Pedersen	MEDL	SV
Cato Kristiansen	MEDL	SV

UTVALGSLEDER: Stein Erland Thomassen
UTVALGSSEKRETÆR: Emil-Johan Olsen

Saksnr	Innhold	Lukket
PS 2022/38	Merknad til innkalling	
PS 2022/39	Merknad til sakliste	
PS 2022/40	Signering av møteprotokoll 12.05.2022	
PS 2022/41	Isvannsaggregat til kjølerom Helsesenter	
PS 2022/42	Aggregat til ventilasjonsanlegg på Helsesenteret	
PS 2022/43	Organisering av politiske utvalg	
PS 2022/44	Valg av representant til Alta Krisesenter	
PS 2022/45	Bredbåndsutbygging for Andsnes, Langfjordhamn og Øksfjordbotn	
PS 2022/46	Forslag til styrekandidater YMBER	
PS 2022/47	Valg av ny vara for forliksrådet	
PS 2022/48	Sammenslåing av Vest-Finnmark kommunerevisjon IKS og Komrev Nord IKS	
RS 2022/21	Protokoll styremøte Vefas IKS 11.3.2022.	
RS 2022/22	Delegert vedtak om fritak fra politiske verv, Ann Johansen	
RS 2022/23	Gjennomgang og ROBEK-vurdering av årsbudsjett 2022 - økonomiplan 2022-2025 for Loppa kommune	
RS 2022/24	FRYDENBØ INDUSTRI ØKSFJORD SØKNAD OM GRUNNLAGSINVESTETERINGER I FORBINDELSE MED PLANLAGT INDUSTRIUTBYGGING	
RS 2022/25	Midlertidig svar på søknad om grunnlagsinvestering	
RS 2022/26	Særutskrift - Avslag på søknad om midler fra bolystfondet	
RS 2022/27	Orientering/Eventuelt	

PS 2022/38 Merknad til innkalling
PS 2022/39 Merknad til sakliste



Dato: 03.05.2022
Arkivref: 2022/295-1 /

Emil-Johan Olsen
emil.olsen@loppa.kommune.no

Saksnr	Utvalg	Møtedato
2022/40	Kommunestyret	12.05.2022

Signering av møteprotokoll 12.05.2022

Sammendrag

Kommunestyret gis en frist på tre døgn til å komme med eventuelle merknader til protokollen.

—

Administrasjonssjefens forslag til vedtak:

Kommunestyret velger to medlemmer til å signere protokollen.

Saksutredning:

I henhold til kommuneloven § 11-4 skal det føres møtebok (protokoll) over forhandlingene i kommunestyret.

I møteboken føres inn møtested og tid, hvordan og når innkallingen er skjedd og liste over møtende og fraværende medlemmer og møtende varamedlemmer. Trer noen fra eller trer noen til under forhandlingene, føres dette i møteboken slik at denne sammenholdt med medlemsfortegnelsen viser hvem som har tatt del i behandlingen av hver sak. For øvrig føres i møteboken det som må til for å vise gangen i forhandlingene og at vedtak er truffet på formelt riktig grunnlag og etter rett framgangsmåte. Sakene føres fortløpende for kalenderåret og slik at en kan se hva hver sak gjelder. Under hver sak føres de forslag som blir satt fram, samt avstemmingsresultatet og vedtak. Ved dissens skal det fremgå hvor mange medlemmer fra partiene som har stemt på de ulike alternativene.

Etter møtet sendes forslag til protokoll elektronisk til kommunestyrets møtende medlemmer og varamedlemmer.

Kommunestyret gis en frist på tre døgn til å komme med eventuelle merknader til protokollen. Møteprotokollen godkjennes og underskrives av ordfører og minst to andre medlemmer på vegne av kommunestyret.



Dato: 20.04.2022
Arkivref: 2022/269-2 /

Silje Helen Johansen

Saknsnr	Utvalg	Møtedato
2022/19	Teknisk Plan og Næring	28.04.2022
2022/17	Loppa formannskap	28.04.2022
2022/41	Kommunestyret	12.05.2022

Isvannsaggregat til kjølerom Helsesenter

Kommunedirektørens forslag til vedtak:

Teknisk plan og næring vedtar å bevilge 195 000 kr til nytt isvannsaggregat til kjølerommene på Helsesenteret, finansieres av fritt disposisjonsfond 2565009.

Vedtak i Teknisk Plan og Næring - 28.04.2022

Loppa kommune vedtar å bevilge 195 000 kr til nytt isvannsaggregat til kjølerommene på Helsesenteret, finansieres av fritt disposisjonsfond 2565009.
Enstemmig vedatt.

Behandling i Teknisk Plan og Næring- 28.04.2022

Odfører: Endre til Loppa kommune, ike stå TPN
Ingvi: kom dette med i investeringsbudsjettet?
Admin: var ikke tatt med budsjette.
Gøril: Følges innkjøpsreglementet?
Ordfører: admin følger de innkjøpsregelemnet.

Vedtak i Loppa formannskap - 28.04.2022

Enstemmig vedatt.

Behandling i Loppa formannskap- 28.04.2022

Enstemmig vedatt.

Vedlegg:

Andre saksdokumenter (ikke vedlagt):

Faktura 1407363 – høy temperatur isvann, lekkasje

Faktura 1401607 – høy temperatur kjølerom, alarm på meierirom, lekkasje

Faktura 1329710 – høy temperatur kjølerom, lekkasje

Saksutredning:

Isvannsaggregatet som er der i dag er rundt 20 år gammel og er godt over sin levetid.

Isvannsanlegget må ikke byttes, men det må vurderes med tanke på alder, material tretthet og fremtidig servicekostnader.

I 2021 har det vært flere lekkasjer av kjølevæske som har blitt reparert. Ved lekkasje på anlegget vil temperaturen på kjølerommene stige, slik at maten som er lagret her vil kunne bli ødelagt om temperaturen er for høy over lengre tid. På grunn av alderen så er det høy sannsynlighet for at det vil komme flere lekkasjer. Hver lekkasje koster rundt 33 000 kr å fikse, det kan bli høye driftskostnader over tid. Derfor vil det være mer hensiktsmessig å kjøpe et nytt anlegg, som vil føre til lavere driftskostnader.

Vi har mottatt tilbud fra GK Norge som vi har serviceavtale med på 195 000 eks. mva. Prisen er komplett montert og igangkjørt, med deponering av den gamle. Tilbudet er ekskludert byggetekniske eller elektrisk arbeid.

Vurdering:

På grunn av alderen til isvannsaggregatet er det stor sannsynlighet for at det vil oppstå nye lekkasjer som må utbedres. Det er og en del eldre slitasjedeler som snart må byttes ut, og driftskostnadene vil være høye. Det er uvisst hvor mange år isvannsaggregatet har igjen før det legger helt ned. Et nytt aggregat vil og gi en mer trygghet i driften, det at man vet at det ikke er stor fare for lekkasjer eller andre feil og problemer. Kjølerommet til Helsesenteret er svært viktig og det anbefales at man skifter ut denne før det oppstår større problemer.



Loppa Kommune

9520 Kautokeino

Deres Ref.: Nils Oskar Rydheim

25.2.2022

Tilbud isvannsaggregat Kjølerom

Hei viser til samtaler og service på deres kjøleanlegg på Øksfjord Sykehjem. Og kan herved komme med tilbud på utskifting av deres isvannsanlegg til kjølerommene tilknyttet kjøkkenet.

Aermec isvannsaggregat 13,8kW

Isvannsaggregat -8/-4°C isvann

Med 100l tank og innebygget isvannspumpe

Tilførsel 400V/3/50Hz 7,1kW

Vi forlenger rørene til ny avtalt plassering

Pris levert og montert

kr. 195.000,- eks. mva.

Prisen er komplett levert montert og igangkjørt. vi tar med det gamle anlegget og deponerer den

Ekskl. byggtekniske og elektriske arbeider

Dersom det er noen uklarheter eller dere har noen spørsmål kan dere kontakte undertegnede

Tilbudets gyldighet: 2 mnd
Lev/bet Bet: NLM19
Lev. Tid: 6 uker

Med vennlig hilsen

Thorbjørn Isaksen

Thorbjørn Isaksen

Direkte tlf: 909 66 669

e- post: thorbjorn.isaksen@gk.no

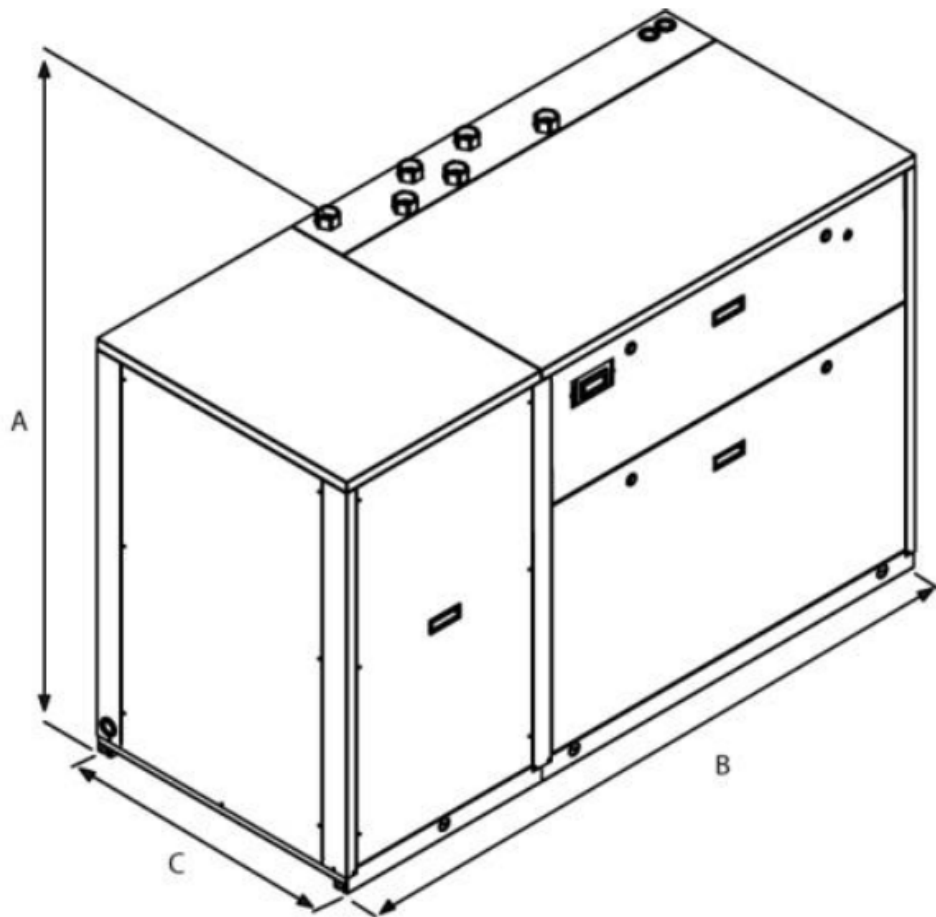

WRL A med tank	Mod	101
Høyde A	mm	1126
Bredde B	mm	1757
Dybde C	mm	798
Vekt	Kg	340



Dato: 20.04.2022
Arkivref: 2022/269-1 /

Silje Helen Johansen

Saknsnr	Utvalg	Møtedato
2022/20	Teknisk Plan og Næring	28.04.2022
2022/16	Loppa formannskap	28.04.2022
2022/42	Kommunestyret	12.05.2022

Aggregat til ventilasjonsanlegg på Helsesenteret

Kommunedirektørens forslag til vedtak:

Teknisk plan og næring vedtar å bevilge 279 300 kr til nytt aggregat til ventilasjonsanlegg på Øksfjord Helsesenter, finansieres av fritt disposisjonsfond 2565009.

Vedtak i Teknisk Plan og Næring - 28.04.2022

Teknisk plan og næring vedtar å bevilge 279 300 kr til nytt aggregat til ventilasjonsanlegg på Øksfjord Helsesenter, finansieres av fritt disposisjonsfond 2565009.

Ensetmmig vedatt.

Behandling i Teknisk Plan og Næring- 28.04.2022

Ordfører: endre til Loppa kommune ikke tpn.

Vedtak i Loppa formannskap - 28.04.2022

Ensetmmig vbedatt.

Behandling i Loppa formannskap- 28.04.2022

Vedlegg:

Tilbud Bytte aggregat

Andre saksdokumenter (ikke vedlagt):

Saksutredning:

Aggregatet til ventilasjonsanlegget er fra 2003 og har passert sin levetid. I løpet av 2021 har vi hatt en del problemer med ventilasjonsanlegget. I begynnelsen av 2021 gikk alarmen på kjøkkenaggregatet, motoren var brent og måtte byttes. Det var ikke mulig å få tak i deler for og bytte motoren, og det var heller ikke mulig å bygge om den. Derfor måtte man skifte hele aggregatet på kjøkkenet. Det var da snakk om å bytte dette anlegget også, men på grunn av at det ikke var rom for dette i budsjettet ble det ikke byttet.

Gjennom hele 2021 har vi hatt jevnlige problemer med dette ventilasjonsanlegget.

Etter en gjennomgang av anlegget med GK Norge, som vi har serviceavtaler med, var konklusjonen at anlegget er brannfarlig og for å unngå større skader på resten av anlegget anbefales det å få byttet denne så snart som mulig. Vi har mottatt tilbud for bytte av aggregat 36.04 fra GK Norge, hvor prisen er satt til 276 300 kr ekskl. mva.

Vurdering:

Aggregatet anses å være brannfarlig og er i et bygg hvor brukerne er i risikoklasse 6 etter TEK17. Dette er den høyeste risikoklassen som er, hvor det er beregnet for fast personopphold med overnatting og hvor brukerne har vanskeligheter med å selv komme seg til rømningsveier og bringe seg selv i sikkerhet. Vi vurderer det slik at det i forhold til brannsikkerhet må vurderes å bytte aggregatet før det kan føre til situasjoner som går løs på liv og helse.

Andre vurderinger som vektlegges er at det er svært vanskelig å skaffe deler til denne. Som kan føre til at vi må skifte aggregatet før eller senere. Men på grunn av den faren den utgjør så bør den byttes ut før.



Loppa Kommune
Fakturamottak
Parkveien 1-3
9550 ØKSFJORD

v/ Nils Rydheim

Deres referanse:
Nils Rydheim

Vår referanse:
1-FF5CZ2

Dato:
Alta, 23.02.2022

Vedr: Parkveien 1-3

Sak: Øksfjord Helsesenter - Bytte aggregat

INNLEDNING

Vi viser til vårt tilbud 23.02.2022 vedr. ovennevnte bygg og har herved gleden av å tilby dem følgende:

Post		Pris
Aggregatskift 36.04 – 1 500m ³ /h Kryssplateveksler IV-produkt	kr	276 300,00
Totalpris ekskl. mva	kr	276 300,00
Mva 25%	kr	69 075,00
Totalpris inkl. mva	kr	345 375,00

Leveransen omfatter:

- Demontering av eksisterende aggregat
- Montering av nytt aggregat med luftmengde 1 500 m³/h
- Tilpasningsdeler rektangulært/sirkulært
- Isolering kald side aggregat (Gjelder kun supplering av eksisterende isolasjon som må erstattes pga. ombygging aggregat)
- 2 turer for montasjen (Demontering/montering) + utmåling av overganger til aggregat.
- Igangkjøring aggregat
- Innregulering av hovedluftmengde nytt aggregat
- Benytter eksisterende varmebatteri og aggregatlydfeller.

Leveransen omfatter ikke:

- Elektriske arbeider
- Bygningsmessige arbeider
- Deponering av eksisterende utstyr som fjernes ut av bygg

**BETINGELSER**

Tilbudets gyldighetstid: 30 dager fra tilbudsdato
Leveringstid/-dato: Våren 2022
Leveringsbetingelser: NLM19

Vi håper dette er i henhold til deres forventninger, og vi ser frem til et godt samarbeid. Vi ber dem vennligst om å returnere vedlagte eksemplar av tilbudet i undertegnet stand.

Med vennlig hilsen

GK INNEKLIMA AS

Remi Hansen
Avdelingsleder

E-post: remi.hansen@gk.no
Tlf: 90099153

Brynjar Hykkerud
Prosjektleder

E-post: brynjar.hykkerud@gk.no
Tlf: 48024907

Vedlegg:

NLM19 Almennelige betingelser for levering med montering av maskiner og annet mekanisk elektrisk og elektronisk utstyr.

Aggregatkjøring IV-produkt plateveksler



Dato: 07.02.2022
Arkivref: 2022/119-1 / 033

Madeleine Viken
madeleine.viken@loppa.kommune.no

Saksnr	Utvalg	Møtedato
2022/43	Kommunestyret	12.05.2022

Organisering av politiske utvalg

Sammendrag

Folkevalgte organer skal opprettes etter bestemmelsene i kommuneloven eller etter bestemmelser om slike organer i andre lover.

I henhold til kommuneloven §5-5. velges kommunestyrets medlemmer etter regler som er fastsatt i lov. Kommunestyret fastsetter selv medlemstallet sitt. Medlemstallet skal være oddetall, og det skal oppfylle følgende krav til minst antall medlemmer:

- a) Kommunestyret skal ha minst 11 medlemmer i kommuner som ikke har over 5000 innbyggere.

Hvis kommunestyret vil endre medlemstallet, må de selv vedta dette innen utgangen av desember i nest siste år av valgperioden. Endringen gjelder fra neste valgperiode jf. kommuneloven § 5-5.

I henhold til kommuneloven § 5-6. velger kommunestyret selv formannskap med minimum 5 medlemmer. Medlemmer og varamedlemmer til formannskapet velges for fire år.

Kommunestyret kan selv opprette utvalg for kommunale formål og for deler av den kommunale eller kommunale virksomheten. Kommunestyret kan selv også opprette utvalg med ansvar for en geografisk del av kommunen (kommunedelsutvalg). Utvalg etter denne paragrafen skal ha minst tre medlemmer.

Administrasjonssjefens forslag til vedtak:

Ingen.

Vedlegg:

Reglement for Loppa kommunestyre

Andre saksdokumenter (ikke vedlagt):

Saksutredning:

I henhold til kommuneloven § 5-7 og § 5-9, jf. § 5-1 kan kommuner opprette politiske utvalg og kommunestyrekomiteer med bestemte oppgaver og ansvar, som enten forbereder saker for kommunestyret og, dersom de har delegert myndighet, ferdigbehandler tildelte saker. Det aller vanligste er å ha utvalg etter § 5-7, som etter loven må hete utvalg. Det er fremdeles mulig med kommunestyrekomiteer etter § 5-9, men disse organene er kun saksforberedende og kan dermed ikke få myndighet til å treffe avgjørelser. Politiske utvalg under kommunestyret er ikke obligatoriske politiske organer.

Å opprette politiske utvalg kan være hensiktsmessig fordi det gjerne vil være behov for en viss arbeidsdeling og spesialisering. Andre hensyn som taler for etablering av politiske utvalg og komiteer under kommunestyret, er at det legger til rette for en bredere og dypere deltakelse i politiske beslutningsprosesser. For innbyggerne vil utvalg kunne gi flere kontaktpunkter til kommuneorganisasjonen og den enkelte folkevalgte. Innbyggere som ikke har plass i kommunestyret, kan i også rekrutteres som medlemmer til utvalg så lenge de oppfyller valgbarhetsbestemmelsene i kommuneloven kapittel 7. Slik kan flere interesser og synspunkt i kommunepolitikken synliggjøres, de folkevalgtes ombudsrolle kan styrkes og i noen tilfeller kan det føre til ny rekruttering inn i kommunepolitikken. Samtidig kan etablering av politiske utvalg og komiteer også representere styrings- og demokrati-utfordringer. Et stort antall politiske organer med ulike ansvarsområder kan gi en mer fragmentert kommuneorganisasjon med større koordineringsbehov, ansvarsuklarhet og redusert styrings- og beslutningseffektivitet.

Når kommuner vurderer om, og i så fall hvilke typer utvalg, som skal etableres under kommunestyret, er det noen hovedproblemstillinger som kan drøftes:

- Er det mest hensiktsmessig med faste utvalg eller ad-hoc utvalg til å behandle enkelte spørsmål eller konkrete oppgaver?
- Hvordan kan disse utvalg sammensettes?
- Hvor omfattende beslutningsmyndighet kan de tildeles? Skal de kun forberede saker for kommunestyret?
- Hvor mange utvalg er det hensiktsmessig å opprette, hva er en hensiktsmessig fordeling av arbeidsområder mellom utvalgene og hvilke inndelingsprinsipp kan benyttes?

Hver for seg og samlet kan de valgene som gjøres ha implikasjoner for politikernes styringsrolle og ombudsrolle, for ansvarsklarhet og styringseffektivitet og for innbyggernes mulighet til å engasjere seg i og påvirke kommunepolitikken.

Vurdering:



LOPPA KOMMUNE

Administrasjonssjef

Saksframlegg

Dato: 03.05.2022
Arkivref: 2022/292-2 /

Remi Nilsen
remi.nilsen@loppa.kommune

Saksnr	Utvalg	Møtedato
2022/44	Kommunestyret	12.05.2022

Valg av representant til Alta Krisesenter

Kommunedirektøren sitt forslag til vedtak:

Kommunedirektøren har ikke noe forslag til vedtak.

Saksutredning:

Loppa kommune skal ha et styremedlem i Alta Krisesenter noe vi per i dag ikke har. Vi har fått purring på at det haster å finne en representant da Loppa har nestlederen i styret. Det er opplyst om at det vil bli gjennomført ett til to møter i året, og noen av møtene vil bli gjennomført på teams.

Det er ønsket å gjennomføre et møte i nærmeste fremtid.

Vurdering:

Krisesenteret er et viktig tilbud til Loppa kommune sine innbyggere. Kommunedirektøren har derimot ikke noen opplagte forslag til representanter. Hovedprinsippet er at styremedlemmer skal være politikere, det blir derfor ikke lagt frem forslag til vedtak.



Dato: 02.05.2022
Arkivref: 2022/209-40 / 542

Katrine Kleppe

katrine.kleppe@loppa.kommune.no

Saksnr	Utvalg	Møtedato: 12.05.2022
2022/45	Kommunestyret	12.05.2022

Bredbåndsutbygging for Andsnes, Langfjordhamn og Øksfjordbotn

Sammendrag

Troms og Finnmark fylkeskommune har fått tilskuddsmidler fra staten til bredbåndsutbygging på steder hvor det ikke kan bygges ut kommersielt. Disse midlene kan kommuner søke på. Fristen for å søke er 1 juni 2022. Administrasjonen ønsker å søke om midler for bredbåndsutbygging på Andsnes, Langfjordhamn og Øksfjordbotn. Det er mulig å få til mobilt bredbånd på Andsnes og Langfjordhamn og fiber i Øksfjordbotn.

Kommunedirektørens forslag til vedtak:

Kommunestyret vedtar å søke bredbåndsmidler fra Troms og Finnmark fylkeskommune og stiller med inntil 3 081 000 kroner i egenkapital ved en eventuell utbygging. Totalramme er maksimalt 10 300 000 kroner.

Kommunestyret vedtar å finansiere egenandelen gjennom opptak av 3 081 000 kroner i lån.

Vedlegg:

Saksutredning:

Loppa kommune har hatt møte med fylkeskommunen om mulig utbygging av bredbånd på Øksfjordbotn, Langfjordhamn og Andsnes. Loppa kommune må stille med ca 30 % egenkapital av byggekostnadene for de tre områdene å kunne søke om midlene og før en potensiell utbygger har kommet med tilbud.

Fylkeskommunen var positiv til en søknad fra kommunen. Bredbåndsfylket kan bistå Loppa kommune med utarbeiding av søknaden. Fylkeskommunen oppfordret kommunen til å inngå samarbeid om bredbåndutbygging med Kvæningen kommune på Andsnes/Seglvik. Planen er å sende inn en felles søknad for områdene Seglvik og Andsnes, slik at det blir billigere og mer attraktivt for en potensiell aktør å bygge ut. Forutsetningen for dette er at Kvæningen kommune ønsker samarbeidet og stiller med egenkapital.

Loppa kommune har sendt mail til ordføreren i Kvæningen kommune på vegne av vår egen ordfører, om et mulig bredbåndssamarbeid. Ordførerne har hatt telefonkontakt og ordføreren i Kvæningen er positiv til samarbeidet.

Økonomi

Oversikt over kommunespesifikk informasjon			Økonomisk ramme:					
Kommune	Område	Navn	Sum søknad NKOM og fylkeskommunen	Sum offentlig tilskudd fra kommune	Ligg tilskuddet fra kommunen i vedtatt budsjett	Totalt anslått lokale finansielle midler	Har kommunen satt ei ramme for lokale private finansielle midler per bolig. I så fall hva?	Skal kommune eller leverandør kreve inn lokale private finansielle midler
Loppa								
	1	Øksfjordbotn	1 864 800	799 200		849 200	1 990	Leverandør
	2	Langfjordhamn	3 318 000	1 422 000		1 472 000	1 990	Leverandør
	3	Andsnes	2 465 000	709 500		759 500	3 600	Leverandør

Totalt er forventet totalramme på ca. 10 300 000 kroner der kommunal andel er anslått av Bredbåndsfylket til 3 081 000 kroner.

Bredbåndsfylket vil stå for søknaden og en eventuell prosjektledning.

Vurdering:

I dag er bredbånd like elementær infrastruktur som strøm og vann. Skal de bo mennesker i de ytre distriktene i Loppa kommune må det tilrettelegges for dette. Etter kommunedirektørens syn taper Loppa kommune ingenting på å søke midler for å skaffe bredbånd til ytterdistriktene i kommunen. Dersom vi får avslag fra fylkeskommunen, kan man eventuelt søke på nytt. Om ingen ønsker å bygge ut bredbånd på Andsnes, Øksfjordbotn eller Langfjordhamn, går midlene automatisk tilbake til fylkeskommunen. Å søke midler innebærer derfor ingen risiko for oss.

Det kan være at en aktør er interessert å bygge ut mobilt bredbånd i Langfjordhamn fordi det er fastboende der, en landhandel og Grieg Seafood Finnmark As har to oppdrettsanlegg i Langfjorden som trenger stabil bredbåndstilknytning. Kravet for at en utbygger skal få dekket utbyggingskostnadene gjennom tilskudd som kommunen søker, er at det er fastboende på utbyggingsstedet.

Kommunedirektøren ønsker og planlegger å inngå et samarbeid med Kvæningen kommune for bredbåndutbygging på Selgvik og Andsnes. Tanken er at dersom disse to områdene slås sammen vil det være enda mer attraktivt for en aktør å bygge ut, og kommunene vil spare penger på en felles utbygging.

For områdene Langfjordhamn og Andsnes/Selgvik blir den aktuelle løsningen mobilt bredbånd. En slik løsning egner seg best for mennesker som bor på steder med få folk og noe spredt bosetning. Loppa kommune har nylig hatt suksess med å skaffe Telenor som utbygger for mobilt bredbånd i Bergsfjord, Sandland og Sør-Tverrfjord, og håper på å kunne gjenta prosessen med like vellykket resultat.

Når det gjelder Øksfjordbotn har Alta kraftlag alt signalisert at de ønsker å bygge ut fiber dersom de får tilskudd for å gjøre det. Det vurderes derfor som stor sannsynlighet for å få en aktør til å bygge ut i Øksfjordbotn.

Det må tas stilling til om kommunen skal søke om bredbåndsstøtte fra støtteordningen i 2022. Kravet fra fylkeskommune er at kommunen kan stille med medfinansiering av minimum 30 % av tilskuddskravet. Det bør foreligge ett kommunalt vedtak om medfinansiering før søknadsfristen 1. juni 2022.

Det er mulig å søke om bredbåndsstøtte selv om det jobbes med å fremskaffe nødvendig finansiering, men det skal være en politisk forankring om at det skal jobbes med å få til en løsning innen prosjektene som fikk støtte i 2022 lyses ut på DOFFIN i oktober/november 2022.

Andsnes får bedre mobildekning i år ihht. Telenor sine utbyggingsplaner, se blå prikk i bilde under

Andsnes (Loppa) / Vågen (Kvænangen):



Her bygger vi en ny mobilstasjon som er planlagt driftsatt senhøstes.

Det vil ikke være mulig å få ett høyhastighetsnett på minimum 100 Mbit/s uten å gjøre tiltak.

Tilbakemeldingen fra Telenor er at det må etableres en ny mobilstasjon på Andsnes og en i Seglvik hvis det skal leveres hastigheter over 30 Mbit/s.

Fylkeskommunen har sagt at de ønsker en felles søknad fra Loppa kommune og Kvænangen kommune hvis de skal vurdere tilskudd til et høyhastighetsnett for innbyggerne i dette området.

Innbyggertallet i Andsnes og i Seglvik må kontrolleres av kommunene. Det er mulig å sammenlikne listene fra matrikkelen som fylkeskommunen har tatt ut, med kommune sine egne lister på renovasjon eller tilsvarende.

Kostnadsestimatet er basert på at det er fastboende i de husene som er registrert som bolig.

	Andsnes	Seglvik
Enebolig	8	4
Hus for dyr	1	1
Våningshus	1	8
Samfunnshus	1	1
Udefinert bygning	3	4
Fritidsbygg	3	3

Loppa kommune Kostnadsoverslag bredbåndsutbygning basert på NKOM støtte i 2022

Område	Strekning målt langs veiene	Lengde	Antall	Estimert Byggekostnad	Andel fra TFFK tildeling 2022	Andel Loppa kommune ink. prosjekt kostnader	Tilbyders andel	Andel tilbyder per bolig	Andel tilbyder per bolig hensyntatt dekningsgrad
Område 3	Fiber til ny mobilstasjon	1700	8	465 000,00	1 655 500,00	759 500,00	100 000,00	12 500	17 857
Andsnes	Ny mobilstasjon			1 500 000,00					
	Kraft			500 000,00					
	Sumlinje		8	2 465 000,00	1 655 500,00	759 500,00	100 000,00		
	Krav til lokale kommunale midler			709 500,00					
	Loppa kommune - prosjektledelse innleide og interne ressurser			50 000,00					
	Andel Loppa kommune (bevilgning)			759 500,00					
Variable									
	Byggepris stamnett per meter			250					
	Byggepris per aksess/husstand			5 000					
	Tilkoblingsavgift per husstand som kobler seg på			1 990					
	Antatt dekningsprosent			70 %					
	NKOM støtte i % av tilskuddskrav			70 %					
Finansieringsplan									
Finanieringspost				Beløp					
Loppa kommunes andel investering				759 500,00					
Bredbåndsstøtte fra Troms og Finnmark fylkeskommune				1 655 500,00					
Inntekter tilkoblingsavgift				11 144,00					
Tilbyders andel				100 000,00					
SUM finansiering				2 526 144,00					

Kvænangen kommune Kostnadsoverslag bredbåndsutbygning basert på NKOM støtte i 2022

Område	Strekning målt langs veiene	Lengde	Antall	Estimert Byggekostnad	Andel fra TFFK tildeling 2022	Andel Kvænangen kommune ink. prosjekt kostnader	Tilbyders andel	Andel tilbyder per bolig	Andel tilbyder per bolig hensyntatt dekningsgrad
Område 3	Fiber til ny mobilstasjon	2000	4	520 000	1 589 000	731 000	50 000	12 500	17 857
Seglvik	Ny mobilstasjon			1 500 000					
	Kraft			300 000					
	Sumlinje		4	2 320 000	1 589 000	731 000	50 000		
	Krav til lokale kommunale midler			681 000					
	Kvænangen kommune - prosjektledelse innleide og interne ressurser			50 000					
	Andel Kvænangen kommune (bevilgning)			731 000					
Variable									
	Byggepris stamnett per meter			250					
	Byggepris per aksess/husstand			5 000					
	Tilkoblingsavgift per husstand som kobler seg på			1 990					
	Antatt dekningsprosent			70 %					
	NKOM støtte i % av tilskuddskrav			70 %					
Finansieringsplan									
Finanieringspost				Beløp					
Kvænangen kommunes andel investering				731 000					
Bredbåndsstøtte fra Troms og Finnmark fylkeskommune				1 589 000					
Inntekter tilkoblingsavgift				5 572					
Tilbyders andel				50 000					
SUM finansiering				2 375 572					

Innbyggertallet i Langfjordhamn må kontrolleres av kommunene. Det er mulig å sammenlikne listene fra matrikkelen som fylkeskommunen har tatt ut, med kommune sine egne lister på renovasjon eller tilsvarende.

Kostnadsestimatet er basert på at det er fastboende i de husene som er registrert som bolig.

	Langfjordhamn
Enebolig	13
Hus for dyr	0
Våningshus	0
Samfunnshus	1
Udefinert bygning	8
Fritidsbygg	0

Loppa kommune Kostnadsoverslag bredbåndsutbygning basert på NKOM støtte i 2022										
Område	Strekning målt langs veiene	Lengde	Antall	Estimert Byggekostnad	Andel fra TFFK tildeling 2022	Andel Loppa kommune ink. prosjekt kostnader	Tilbyders andel	Andel tilbyder per bolig	Andel tilbyder per bolig hensyntatt dekninggrad	
Område 2	Fiber inn i området	12000	8	3 040 000	3 318 000	1 472 000	100 000	12 500	17 857	
Langfjordhamn	Ny mobilstasjon			1 500 000						
	Kraft			300 000						
	Sumlinje		8	4 840 000	3 318 000	1 472 000	100 000			
	Krav til lokale kommunale midler			1 422 000						
	Loppa kommune - prosjektledelse innleide og interne ressurser			50 000						
	Andel Loppa kommune (bevilgning)			1 472 000						
Variable										
	Byggepris stamnett per meter			250						
	Byggepris per aksess/husstand			5 000						
	Tilkoblingsavgift per husstand som kobler seg på			1 990						
	Antatt dekningsprosent			70 %						
	NKOM støtte i % av tilskuddskrav			70 %						
Finansieringsplan										
Finanieringspost				Beløp						
	Loppa kommunes andel investering			1 472 000						
	Bredbåndsstøtte fra Troms og Finnmark fylkeskommune			3 318 000						
	Inntekter tilkoblingsavgift			11 144						
	Tilbyders andel			100 000						
	SUM finansiering			4 901 144						

Det må tas stilling til om kommunen skal søke om bredbåndsstøtte fra støtteordningen i 2022. Kravet fra fylkeskommune er at kommunen kan stille med medfinansiering av minimum 30 % av tilskuddskravet. Det bør foreligge ett kommunalt vedtak om medfinansiering før søknadsfristen 1. juni 2022.

Det er mulig å søke om bredbåndsstøtte selv om det jobbes med å fremskaffe nødvendig finansiering, men det skal være en politisk forankring om at det skal jobbes med å få til en løsning innen prosjektene som fikk støtte i 2022 lyses ut på DOFFIN i oktober/november 2022.

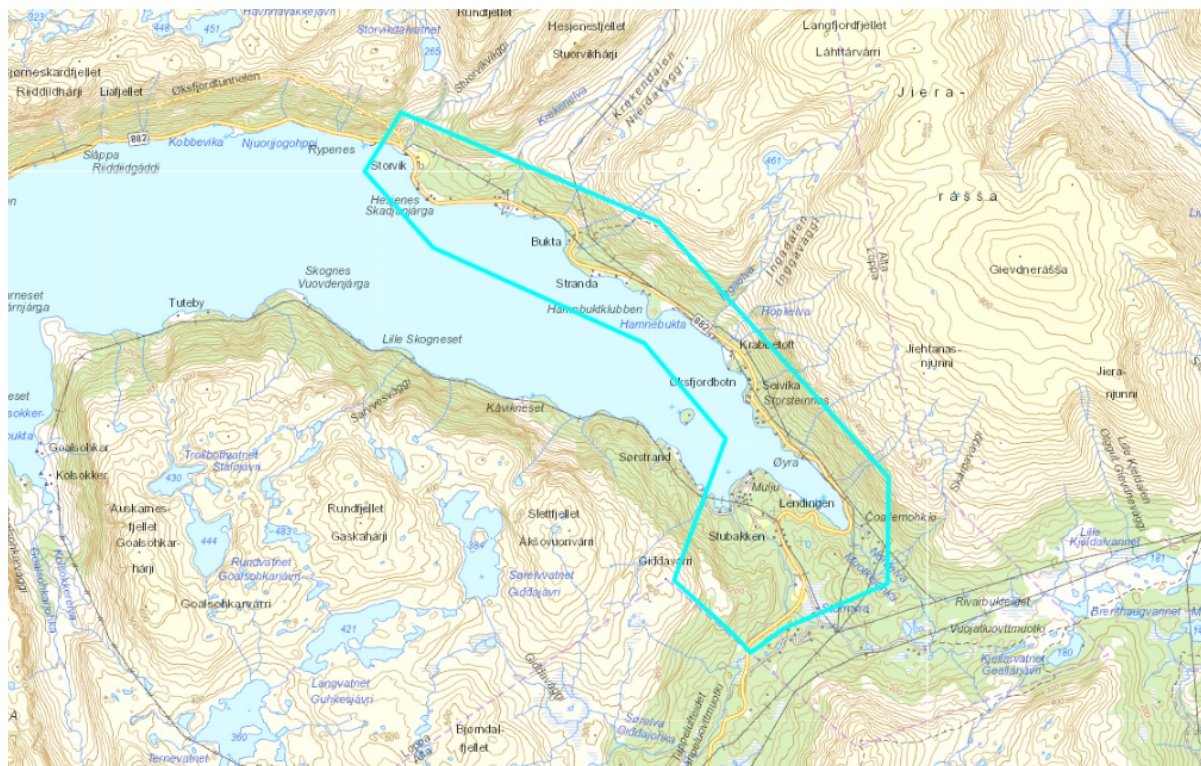

I Øksfjordbotn er det mulig å få ett høyhastighetsnett ved en forlengelse av det fibernettet som Alta kraftlag har i området øst for Øksfjordbotn. Avgrensningen av området er tatt utenom Gammelveien, da det skal det være et fredningsvedtak ..., og ut fra de opplysninger som ligger i matrikkelen er det kun fritidsboliger i området utenfor avgrensningen.

Tilbakemeldingen fra Telenor er at det skal gjøres en oppgradering av eksisterende mobilstasjon, tiltak for å levere 100 Mbit/s vil kreve fiber inn i området, dette vil koste noen millioner. I tillegg bør det være fri sikt til en av de to mobilstasjonene. Ikke alle vil få det. Se blå prikk for plassering av en eventuell ny stasjon.



Innbyggertallet i Øksfjordbotn må kontrolleres av kommunene. Det er mulig å sammenlikne listene fra matrikkelen som fylkeskommunen har tatt ut, med kommune sine egne lister på renovasjon eller tilsvarende.

Kostnadsestimatet er basert på at det er fastboende i de husene som er registrert som bolig og mulige næringsbygg.

	Øksfjordbotn
Enebolig	21
Sekundærbolig reindrift	1
Lagerbygning	1
Skolebygning	1
Udefinert bygning	27
Fritidsbygg	29
Gammelveien	1 enebolig (Gnr23/Bnr34), 8 fritidsbygg, og 5 udefinerte bygg

Beregningen er basert på høyhastighetsnett fra en leverandør som har forsyning i området.

A	B	C	D	E	G	K	L	N	O
Område	Strekning målt langs veiene	Lengde	Antall	Estimert Byggekostnad	Andel fra TFFK tildeling 2022	Andel Loppa kommune ink. prosjekt kostnader	Tilbyders andel	Andel tilbyder per bolig	Andel tilbyder per bolig hensyntatt dekningsgrad
Område 1	Øksfjordbotn	9000	24	2 994 000,00	1 864 800,00	849 200,00	330 000,00	13 750	19 643
	Sumlinje		24	2 994 000,00	1 864 800,00	849 200,00	330 000,00		
	Krav til lokale kommunale midler			799 200,00					
	Loppa kommune - prosjektledelse innleide og interne ressurser			50 000,00					
	Andel Loppa kommune (bevilgning)			849 200,00					
Variable									
	Byggepris stamnett per meter	290,00							
	Byggepris per aksess/husstand	16 000,00							
	Tilkoblingsavgift per husstand som kobler seg på	3600							
	Antatt dekningsprosent	70 %							
	NKOM støtte i % av tilskuddskrav	70 %							
Finansierungsplan									
Finanieringspost				Beløp					
Loppa kommunes andel investering				849 200,00					
Bredbåndsstøtte fra Troms og Finnmark fylkeskommune				1 864 800,00					
Inntekter tilkoblingsavgift				60 480,00					
Tilbyders andel				330 000,00					
SUM finansiering				3 104 480,00					



Dato: 02.05.2022
Arkivref: 2022/289-1 /

Emil-Johan Olsen
emil.olsen@loppa.kommune.no

Saksnr	Utvalg	Møtedato
2022/46	Kommunestyret	12.05.2022

Forslag til styrekandidater YMBER

Sammendrag

Forslag til kandidater til styret i YMBER, en mann og en kvinne.

Administrasjonssjefens forslag til vedtak:

Da saken er av politisk karakter legges denne frem uten innstilling.

Vedlegg:

Andre saksdokumenter (ikke vedlagt):

Saksutredning:

Vurdering:



Dato: 03.05.2022
Arkivref: 2022/293-1 /

Emil-Johan Olsen
emil.olsen@loppa.kommune.no

Saksnr	Utvalg	Møtedato
2022/47	Kommunestyret	12.05.2022

Valg av ny vara for forliksrådet

Sammendrag

Loppa kommunestyre vedtok 24/02/2016 med saksnr.06/16 at det ble opprettet ett felles forliksråd for Loppa kommune og Alta kommune. Med navnet «forliksrådet i Alta og Loppa»

Sekretariatet for Forliksrådet i Alta og Loppa ble lagt til Alta lensmannskontor.

Loppa kommunes representant Ann Heggeskog Johansen har ett ønske om å avtre sin rolle som vara i Forliksrådet Alta og Loppa for perioden 01.05.2022 til 01.09.2022

Loppa kommunestyre må velge nytt varamedlem IHHT domstolloven § 56 med følge vilkår:

- Vedkommende må ha fylt 25 år.
- Vedkommende må være under 70 år ved valgperiodens start, jf. § 70 nr. 1.
- Som forliksrådsmedlemmer skal bare velges personer som anses særskilt egnet til oppgaven, og som behersker norsk skriftlig og muntlig godt.

- Den som ikke bor i kommunen kan nekte å ta imot valg.

Administrasjonssjefens forslag til vedtak:

Saken er av politisk karakter og legges frem for kommunestyret uten innstilling.

Vedlegg:

Andre saksdokumenter (ikke vedlagt):

Saksutredning:

Vilkår for å kunne velges til forlikradsmedlem:

Forlikradsmedlemmer er dommere, og domstoloven § 53 gjelder derfor også for dem: forlikradsmedlemmer må være norske statsborgere – menn eller kvinner – som er vederheftige og som ikke er fradømt stemmerett i offentlige anliggender. I tillegg oppstiller domstoloven § 56 visse vilkår for å kunne velges til forlikradsmedlem:

- Vedkommende må ha fylt 25 år.
- Vedkommende må være under 70 år ved valgperiodens start, jf. § 70 nr. 1.
- Som forlikradsmedlemmer skal bare velges personer som anses særskilt egnet til oppgaven, og som behersker norsk skriftlig og muntlig godt.
- Den som ikke bor i kommunen kan nekte å ta imot valg.

Etter § 74 kan en person kreve seg fritatt fra valg dersom helsetilstand eller andre særlige grunner tilsier det, eller vedkommende har vært medlem av forlikrådet i to perioder tidligere.

Digitaliseringen av publikumstjenester innen den sivile rettspleie på grunnplanet vil få stor betydning for forlikrådene. Etter planen skal løsningen for forlikrådene implementeres høsten 2020. Den digitale løsningen vil blant annet innebære at forlikrådets medlemmer skal logge seg på en portal for å lese saker samt signere rettsbøker. Det vil derfor være en stor fordel om de forlikradsmedlemmene som velges har god digital kompetanse.

Departementet understreker at valg av forlikråd ikke er et valg av politisk råd eller utvalg, og at en ved valget tar hensyn til personlige forutsetninger og egenskaper hos dem som blir valgt. Videre er det viktig å bevare kontinuiteten i forlikrådet.

Kommunestyret bør være tilbakeholden med å skifte ut hele forlikrådet på en gang.

Vurdering:



Dato: 03.05.2022
Arkivref: 2021/540-8 / 033

Remi Nilsen

remi.nilsen@loppa.kommune

Saksnr	Utvalg	Møtedato
2022/48	Kommunestyret	12.05.2022

Sammenslåing av Vest-Finnmark kommunerevisjon IKS og KomRev Nord IKS

Kommunedirektøren sitt forslag til vedtak:

Kommunestyret godkjenner at Vest-Finnmark kommunerevisjon IKS og KomRev Nord IKS slås sammen til ett selskap fra 1.7.2023.

Kommunestyret vedtar at KomRev Nord IKS overtar Vest-Finnmark kommunerevisjon IKS gjennom en virksomhetsoverdragelse.

Kommunestyret godkjenner at Vest-Finnmark kommunerevisjon IKS starter prosessen med å avvikle selskapet i tråd med §34 i IKS-loven.

Kommunestyret vedtar å skyte inn 30 000 kroner i KomRev Nord IKS finansiert gjennom bruk av ubundne investeringsfond (art 2535000).

Vedlegg:

Saksutredning:

Representantskapet til Vest-Finnmark kommunerevisjon (VEFIK) har gjennom sitt vedtak 14/21 av 13. oktober 2021, bedt styret i VEFIK legge til rette for en prosess som skal føre til en virksomhetsoverdragelse hvor alle nåværende eierkommuner i VEFIK blir en del av KomRev NORD IKS.

Vedtaket lyder slik:

Representantskapet er positiv til en virksomhetsoverdragelse med Komrev Nord IKS.

Representantskapet gir styret fullmakt til å arbeide videre med virksomhetsoverdragelsen ved å opprette et arbeidsutvalg som fremlegger et fusjonsforslag for eierne i løpet av 1. mars 2022.

Det ble utarbeidet en prosjektrapport «Fremtidens kommunerevisjon 2023» på bakgrunn av vedtaket. Konklusjonen til rapporten er som følger:

Ved en virksomhetsoverdragelse av VEFIK IKS til KomRev NORD IKS vil det etableres et sterkt interkommunalt revisjonsselskap som kan betjene kommunene med en bred kompetanse i egenregi. Ved virksomhetsoverdragelsen opprettholdes kontorene i Alta, Porsanger og Hammerfest, og de ansatte tilbys stillinger i KomRev NORD IKS. På den måten blir kompetansearbeidsplassene værende i Finnmark.

Saken har ikke vært innom kontrollutvalget og viser derfor til KUSEK sitt notat og Vefik IKS sitt svar på dette. På bakgrunn av Vefik IKS sin tilbakemelding er ikke saken meldt opp til kontrollutvalget.

Økonomi

Sammenslåingen ligger opp til at Loppa kommune får en eierandel på 0,38% og må tilføre KomRev NORD IKS 30 000 kroner i kapitalinnskudd.

Loppa kommune får ett medlem i representantskapet på bakgrunn av eierandel. Eiere med over 10% eierandel vil ha rett på 2 medlemmer.

Driftsutgiftene til Loppa kommune knyttet til revisjon er forventet å reduseres med rundt 170 000 kroner fra 2022 budsjettet til 2023. Årsaken til reduksjonen er i all hovedsak reduserte tjenester knyttet til forvaltningsrevisjon.

Antatt budsjett i 2023 er 505 000 kroner i 2023

Vurdering:

Kommunedirektøren har ingen motforestillinger mot sammenslåingen og ser ikke at avtalen vil forringe kommunen sine tjenester i forhold til i dag. Det er beklagelig at kontrollutvalget ikke har vært involvert i denne prosessen da revisjonsselskapet er en viktig samarbeidspartner for dem. Kommunedirektøren håper derfor at kontrollutvalget i fremtiden blir mer involvert i slike prosesser for å sikre at deres behov blir dekket.

SAKSFRAMLEGG

Saksbehandler: xx
Saksnummer: xx/xxxx

SAMMENSLÅING AV VEST-FINNMARK KOMMUNEREVISJON IKS OG KOMREV NORD IKS

Et enstemmig representantskap ber eierkommunene til Vest-Finnmark kommunerevisjon IKS fatte følgende vedtak:

Representantskapets vedtak:

«Vest-Finnmark kommunerevisjon IKS og KomRev NORD IKS slås sammen til ett selskap fra 1.7.2023.

Representantskapet ber alle eierkommunene, ved de respektive kommunestyrene, vedta en virksomhetsoverdragelse til KomRev NORD IKS.

Vest-Finnmark kommunerevisjon starter prosessen med å avvikle selskapet i tråd med § 34 i IKS-loven.»

Med bakgrunn i det enstemmige vedtaket til representantskapet i Vest-Finnmark kommunerevisjon IKS ber vi kommunestyret fatte følgende vedtak:

Kommunestyret vedtar at Vest-Finnmark kommunerevisjon IKS og KomRev NORD IKS slås sammen til ett selskap fra 1.7.2023. Dette innebærer en virksomhetsoverdragelse til KomRev NORD IKS.

Kommunestyret ber Vest-Finnmark kommunerevisjon starte prosessen med å avvikle selskapet i tråd med § 34 i IKS-loven.

Vedlegg:

Utskrift av møteprotokollen representantskapsmøte 6.4.22 Vest-Finnmark kommunerevisjon IKS
Rapport som omhandler sammenslåingen, «Fremtidens kommunerevisjon 2023»
Notat – Vedrørende sammenslåing av Vest-Finnmark kommunerevisjon og KomRev NORD
Avtale om kjøp av revisjonstjenester fra KomRev NORD IKS
Gjeldende selskapsavtale KomRev NORD IKS (ny selskapsavtale utarbeides etter en eventuell virksomhetsoverdragelse)



Tore Grøtte

Leder representantskapet Vest-Finnmark kommunerevisjon IKS



Vest-Finnmark kommunerevisjon IKS / Oarje-Finnmárkku suohkanreivišuvdna SGO

Fra: Vest-Finnmark kommunerevisjon IKS	Saksbehandler: Aud Opgård
Sak: Sammenslåing av Vest-Finnmark kommunerevisjon IKS og KomRev NORD IKS	

Vedrørende sammenslåing av Vest-Finnmark kommunerevisjon IKS og KomRev NORD IKS

Kontrollutvalgssekretariatet i Vest-Finnmark IKS sendte den 7.4.2022 brev til kommunestyrene i Vest-Finnmark vedrørende sammenslåing av Vest-Finnmark kommunerevisjon IKS og KomRev NORD IKS.

Det redegjøres i notatet for at kontrollutvalget har innstillingsrett til kommunestyret ved valg av revisjonsordning og valg av revisor. Dette underbygges med å henvise til kommuneloven § 24-1, kommentarutgaven til kommuneloven, Prop. 45 L (2017-2018) og NKRF sin veileder om utredning om og valg av revisjonsordning m.m.

Utgangspunktet for Vest-Finnmark kommunerevisjon IKS, er at et enstemmig representantskap har vedtatt en sammenslåing av Vest-Finnmark kommunerevisjon IKS og KomRev NORD IKS. Saken om sammenslåing av Vest-Finnmark Kommunerevisjon IKS og KomRev NORD IKS er ikke en sak som gjelder valg av ny revisjonsordning - ved en sammenslåing vil kommunene fortsette ha interkommunalt samarbeid som revisjonsordning. Kommuneloven § 24-1 er derfor ikke relevant i dette tilfellet. Saken om sammenslåing av de to selskapene er en sak om kommunestyrets utøvelse av eierskap, og ligger dermed utenfor kontrollutvalgenes myndighetsområde.

Konklusjonen fra Kontrollutvalgssekretariatet i Vest-Finnmark IKS om at kontrollutvalget skal innstille i en virksomhetsoverdragelse, blir dermed ikke riktig. I brevet er det ikke vist til forskrift om revisjon og kontrollutvalg § 13 «*Overføring av revisjonsoppdrag ved sammenslutning eller omorganisering av revisors virksomhet*», som er den gjeldende bestemmelsen i dette tilfellet.

Denne bestemmelsen slår fast at hvis flere revisjonsselskap slår seg sammen, viderefører det nye selskapet de revisjonsoppdragene som selskapene hadde før sammenslutningen. Virksomhetsoverdragelsen er således en videreføring av nåværende revisjonsordning for alle de berørte kommunene i både Vest-Finnmark kommunerevisjon IKS og KomRev NORD IKS.

Vi er enige i at kontrollutvalgene er en sentral del av kommunenes egenkontroll, og vi mener det er viktig at kontrollutvalgene holdes orientert om prosessen og de valgene eierne av Vest-Finnmark kommunerevisjon tar når det gjelder eierstyring. Vi har derfor sendt informasjon til kontrollutvalgene v/ Kontrollutvalgssekretariatet i Vest-Finnmark IKS om en mulig sammenslåing av Vest-Finnmark kommunerevisjon IKS og KomRev NORD IKS. Det var nødvendig at representantskapsmøtene i Vest-Finnmark kommunerevisjon (avholdt 6.4.22) og KomRev NORD IKS (avholdt 22.4.22) fattet vedtak, før kontrollutvalgene kunne bli orientert om saken.

I den tilsendte rapporten «Fremtiden kommunerevisjon 2023» side 7 siteres fra forskrift om revisjon og kontrollutvalg § 13. Videre siteres det til tilsvarende ordlyd i revisorloven. Vi oppfatter derfor at

alle involverte parter er tilstrekkelig orientert om virksomhetsoverdragelsen og at det blir korrekt at kommunestyrene behandler saken om virksomhetsoverdragelse.

Vedlagt følger to uttalelser fra Kommunaldepartementet om tilsvarende problemstillinger. I brev datert 25.06.2014 skriver Kommunal og Moderniseringsdepartementet følgende:

«Departementet antar på bakgrunn av dette at kontrollutvalget ikke har en lovfestet rett til å innstille til kommunestyret i saker hvor det skal opprettes et nytt IKS for kommunerevisjon eller gjøres endringer i eksisterende IKS'ers selskapsavtaler.»

Vedlegg:

Utskrift av møteprotokollen representantskapsmøte 6.4.22 Vest-Finnmark kommunerevisjon IKS
Brev av 14.5.2014 fra Kommunal og moderniseringsdepartementet
Brev av 25.06.2014 fra Kommunal og moderniseringsdepartementet
Rapport «Fremtidens kommunerevisjon 2023»

Alta 26.4.2022

Kristin Jensen

Styreleder
Vest-Finnmark kommunerevisjon IKS

Aud Opgård

Daglig leder
Vest-Finnmark kommunerevisjon IKS



DET KONGELIGE KOMMUNAL-
OG MODERNISERINGSDEPARTEMENT

Lørenskog kommune
Postboks 304
1471 LØRENSKOG

Deres ref

Vår ref

Dato

14/844-4

25.06.2014

Kommunelovens § 78 nr. 3 - Kontrollutvalgets innstillingsrett og ansvar for saksutredning ved etablering og endring av revisjonsordning som IKS

Vi viser til deres henvendelse av 5. juni 2014 vedrørende betydningen av kommuneloven § 78 nr. 3 for kontrollutvalgets innstillingsrett i forbindelse med etablering og endring av revisjonsordning som IKS når selskapsavtalen til det nye selskapet inneholder bestemmelser som i realiteten innebærer valg av revisor.

Ordlyden i kommuneloven § 78 nr. 3 tilsier at kontrollutvalget skal innstille på hva slags revisjonsordning kommunen skal ha, jf. vår uttalelse av 14. mai 2014. Det er altså ved valg av revisjonsordning kontrollutvalgets rett til å innstille trer inn, og ikke ved endringer innenfor en og samme ordning. I uttalelsen heter det blant annet:

Departementet antar på bakgrunn av dette at kontrollutvalget ikke har en lovfestet rett til å innstille til kommunestyret i saker hvor det skal opprettes et nytt IKS for kommunerevisjon eller gjøres endringer i eksisterende IKS'ers selskapsavtaler.

Etter departementets oppfatning gjelder dette også i de tilfeller selskapsavtalen inneholder bestemmelser om deltakerkommunenes plikt til å kjøpe revisjonstjenester fra IKS'et. Vi viser til at en slik avtalebestemmelse ikke endrer revisjonsordningen som sådan, og utløser derfor heller ikke innstillingsrett.

Med hilsen

Postadresse
Postboks 8112 Dep
NO-0032 Oslo
postmottak@kmd.dep.no

Kontoradresse
Akersg. 59
<http://www.kmd.dep.no/>

Telefon*
22 24 90 90
Org no.
972 417 858

Kommunalavdelingen

Saksbehandler
Elisabeth Torkildsen

Siri Halvorsen (e.f.)
avdelingsdirektør

Elisabeth Torkildsen
rådgiver

Dette dokumentet er elektronisk godkjent og sendes uten signatur.



DET KONGELIGE KOMMUNAL-
OG MODERNISERINGSDEPARTEMENT

Nedre Romerike distriktsrevisjon
Postboks 313
2001 LILLESTRØM

Deres ref

Vår ref

Dato

14/844-

14.05.2014

Kommuneloven § 78 nr. 3 - Kontrollutvalgets innstillingsrett og ansvar for saksutredning ved etablering og endring av revisjonsordning som IKS

Vi viser til henvendelse 16. september 2013 vedrørende betydningen av kommuneloven § 78 nr. 3 for kontrollutvalgets innstillingsrett og ansvar for saksutredning i forbindelse med etablering og endring av revisjonsordning som IKS.

Kommunal- og moderniseringsdepartementet beklager den lange saksbehandlingstiden.

Kommuneloven § 78 nr. 3 lyder:

Kommunestyret eller fylkestinget avgjør selv om kommunen eller fylkeskommunen skal ansette egne revisorer, delta i interkommunalt samarbeid om revisjon, eller inngå avtale med annen revisor. Vedtaket treffes på grunnlag av innstilling fra kontrollutvalget.

Kommuneloven § 78 nr. 4 lyder:

Kommunestyret eller fylkestyret velger selv revisor. Vedtaket treffes på grunnlag av innstilling fra kontrollutvalget.

Ordlyden i § 78 nr. 3 tilsier at valget av revisjonsordning for kommunen eller fylkeskommunen skal treffes på grunnlag av innstilling fra kontrollutvalget. Videre fastsetter § 78 nr. 4 at kontrollutvalget skal innstille på valg av revisor.

Av henvendelsen 16. desember fremkommer det at selskapsavtalen som utarbeides av interimsstyret i forbindelse med etablering av nytt IKS, i noen kommuner går via

Postadresse
Postboks 8112 Dep
NO-0032 Oslo
postmottak@kmd.dep.no

Kontoradresse
Akersg. 59
<http://www.kmd.dep.no/>

Telefon*
22 24 90 90
Org no.
972 417 858

Kommunalavdelingen

Saksbehandler
Elisabeth Torkildsen

formannskapet som saksforberedende organ til kommunestyret, mens det i andre går via kontrollutvalget i stedet.

Kommunelovens ordlyd tilsier kun at kontrollutvalget skal innstille på hva slags revisjonsordning kommunen/fylkeskommunen skal ha og hvem som eventuelt skal tildeles oppdraget. Ordlyden tilsier ikke at kontrollutvalget skal behandle selskapsavtalen i nytt IKS som saksforberedende organ, så lenge dette er en videreføring av å benytte IKS som en form for revisjonsordning. Ordlyden tilsier heller ikke at kontrollutvalget skal innstille på endringer i selskapsavtalen i et allerede eksisterende IKS.

Forarbeidene drøfter ikke problemstillingen som er skissert. Departementet ser at reelle hensyn kan tilsi en utvidende tolkning av lovens ordlyd. Det kan hevdes at de hensynene som ligger til grunn for kontrollutvalgets innstillingsrett når det gjelder valg av revisjonsordning, også gjør seg gjeldende når det skal etableres et nytt IKS eller gjøres endringer i selskapsavtalen til et nytt IKS. Departementet mener imidlertid at disse reelle hensynene ikke er tilstrekkelig til å fravike en forholdsvis klar lovtekst.

Departementet antar på bakgrunn av dette at kontrollutvalget ikke har en lovfestet *rett* til å innstille til kommunestyret i saker hvor det skal opprettes et nytt IKS for kommunerevisjon eller gjøres endringer i eksisterende IKS'ers selskapsavtaler. Derimot ser departementet ingen hindring for at slike saker kan legges til kontrollutvalget dersom kommunestyret ønsker det.

Med hilsen

Siri Halvorsen (e.f.)
avdelingsdirektør

Elisabeth Torkildsen
rådgiver

Dette dokumentet er elektronisk godkjent og sendes uten signatur.

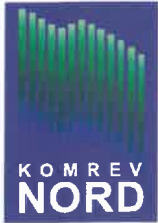

KomRev NORD

Interkommunalt selskap

Vi skaper trygghet

Prosjektrapport

«Fremtidens kommunerevisjon 2023»



Innledning	3
Fremtidens KomRev NORD/ Et sammenslått selskap	4
Kompetanse	4
Oppgaveløsning for selskapet	5
Kontorstruktur	5
Kapitalinnskudd og eierandel	5
Representantskapet og styret	6
Revisjonshonorar 2023	6
Forvaltningsrevisjon	8
Regnskapsrevisjon	9
Taushetsplikt	10
Avslutning	10
Vedlegg	11

Innledning

Representantskapet til Vest-Finnmark kommunerevisjon (VEFIK) har gjennom sitt vedtak 14/21 av 13. oktober 2021, bedt styret i VEFIK legge til rette for en prosess som skal føre til en virksomhetsoverdragelse hvor alle nåværende eierkommuner i VEFIK blir en del av KomRev NORD IKS. Vedtaket lyder slik:

Representantskapet er positiv til en virksomhetsoverdragelse med Komrev Nord IKS.

Representantskapet gir styret fullmakt til å arbeide videre med virksomhetsoverdragelsen ved å opprette et arbeidsutvalg som fremlegger et fusjonsforslag for eierne i løpet av 1. mars 2022.

Vedtaket legger opp til en virksomhetsoverdragelse. Ved en virksomhetsoverdragelse vil virksomheten Vest-Finnmark kommunerevisjon IKS bli en del av KomRev NORD IKS. Dette medfører at virksomheten blir overført fra én arbeidsgiver til en annen. Ansattes arbeidsforhold overføres til KomRev NORD IKS. Samtlige kommuner tilsluttet VEFIK blir da deltakerkommuner i KomRev NORD.

På bakgrunn av representantskapets vedtak ble det satt sammen en arbeidsgruppe og en styringsgruppe på tvers av de to selskapene.

Arbeidsgruppen har bestått av:

Fra VEFIK IKS:

Daglig leder og revisjonssjef Aud Opgård
Regnskapsrevisor og ansattes representant i styret Rune Stien
Forvaltningsrevisor Ranveig Olaussen

Fra KomRev NORD IKS:

Administrerende direktør Lars-André Hanssen
Assisterende direktør Alf-Erlend Vaskinn
Ansattes fellestillitsvalgt Tone Jæger Karlstad

Styringsgruppe som har bestått av nestleder i styret til VEFIK Kristin Jensen, nestleder i styret til KomRev NORD Sølvi Jensen, samt arbeidsgruppen.

Målet med arbeidet i arbeids- og styringsgruppen har vært å lage et fundament hvor de to selskapene slår seg sammen gjennom en virksomhetsoverdragelse. En forutsetning for virksomhetsoverdragelsen er at alle dagens eierkommuner i VEFIK beslutter, gjennom vedtak i sine kommunestyrer, å bli en del av KomRev NORD IKS.

I det følgende presenteres relevante forhold ved virksomhetsoverdragelsen samt en presentasjon av KomRev NORD IKS som selskap.

Fremtidens KomRev NORD/ Et sammenslått selskap

Kommunens rolle er i stadig endring. Kommunal sektor er blitt stadig mer kompleks, og kompetansen ute i kommunene øker. Da er det viktig at revisjonen har god og riktig kompetanse både innenfor regnskapsrevisjon, forvaltningsrevisjon og eierskapskontroll.

Et sammenslått selskap vil gi samtlige eiere et styrket og helhetlig tilbud innen kommunal revisjon. Selskapet vil i tillegg bli mindre sårbart for endringer og fravær, og vil i enda større grad kunne levere de tjenestene som oppdragsgiverne etterspør. Ved å slå sammen Vest-Finnmark kommunerevisjon IKS med KomRev NORD IKS får man et sterkt interkommunalt revisjonsselskap som kan betjene kommunene med en bred kompetanse i egenregi.

KomRev NORD har en etablert struktur og en kultur (se vedlegg 1) som vi ønsker at kommunene skal bli en del av. Vi ønsker også at nye ansatte skal inn i eksisterende organisasjonsstrukturer og således bli en del av vår etablerte organisasjonskultur. For å få til dette på en mest mulig effektiv måte mener vi det er viktig at de ansatte som blir med inn i KomRev NORD blir en del av den etablerte teamstrukturen i selskapet (se vedlegg 2).

Kompetanse

En sammenslåing vil gi det nye selskapet godt over 50 medarbeidere spredt over store deler av Nord-Norge. Dette vil gi muligheter for de ansatte til å kunne spisse sin kompetanse ytterligere. En fortsatt desentralisert struktur vil gi lokal tilhørighet og god kunnskap om lokale og regionale forhold.

KomRev NORD har ansatte med ulik utdanningsbakgrunn: master og bachelor i revisjon, juss, statsvitenskap, sosiologi, samfunnsøkonomi, barnevern m.m. Selskapet har ansatte med lang erfaring fra kommunesektoren, hvor hovedoppgaven har vært innen kommunal økonomistyring, regnskap, revisjon og sektordrift. Vi har også ansatte med bakgrunn fra privat virksomhet og utdanningsinstitusjoner. Ved en virksomhetsoverdragelse hvor de ansatte i VEFIK tar med seg sin formelle utdanning, erfaring og realkompetanse inn i det nye selskapet, vil den samlede kompetansen i selskapet bli ytterligere forsterket til det beste for eierkommunene. Kompetansen i selskapet vil kjennetegnes av:

- Allsidighet og bredde
- Solid og uavhengig kompetanse om offentlig sektor
- Nærhet til kundene
- Fokus på høy kvalitet i det vi gjør
- Godt omdømme
- God intern kvalitetskontroll
- Ekstern kvalitetskontroll

Selskapet har gjennom flere år bygget ulike spesialistgrupper. Formålet med spesialistgruppene er at ansatte skal bygge særskilt kompetanse slik at vi kan bistå våre oppdragsgivere på en best mulig måte.

Følgende 15 spesialistgrupper er etablert:

Lønn/pensjoner Selvkost IDEA/IT-revisjon Avgiftsrett - Merverdiavgift Finansforvaltning	Misligheter Offentlige anskaffelse Descartes Investeringsprosjekter Eierskapskontroll	Ressurskrevende brukere Kirkelige fellesråd/menighetsråd Pasientregnskaper Kommunale foretak inkl. havner KOSTRA
---	---	--

KomRev NORD har gjennomført forvaltningsrevisjonsprosjekter innenfor alle områder i kommunesektoren. Kommunalkunnskap er vår styrke. Våre regnskapsrevisorer har i gjennomsnitt 10 års erfaring med å revidere kommuneregnskap. Vi benytter oss av moderne revisjonsmetoder i henhold til kommunelovens bestemmelser, internasjonale revisjonsstandarder og rammeverk. Vårt medlemskap i Norges kommunerevisorforbund medvirker til å sikre at vi arbeider i henhold til disse reglene. I vårt revisjonsarbeid benytter vi moderne revisjonsverktøy som Descartes, Idea og SurveyXact.

Selskapet fokuserer på å ha en effektiv drift, levere gode tjenester samt rekruttere/beholde kvalifiserte medarbeidere. På bakgrunn av dette jobber selskapet aktivt med effektivisering og digitalisering av revisjonsarbeidet.

Oppgaveløsning for selskapet

Det sammenslåtte selskapet vil kunne utføre oppgaver for:

- Kommunene
- Kommunale foretak
- Interkommunale selskaper
- Stiftelser
- Pasientregnskap
- Kirkelige fellesråd og menighetsråd

Kontorstruktur

I KomRev NORD er vi opptatt av en desentralisert kontorstruktur, noe som har medført at vi i dag har ni kontorsteder i Nord-Norge. Ved en eventuell virksomhetsoverdragelse ønsker vi å beholde dagens kontorstruktur i VEFIK med avdelingskontorer i Alta, Hammerfest og Porsanger. Ved fremtidig rekruttering til selskapet vil det være mulig å søke seg til alle de etablerte kontorstedene som selskapet har, og det vil fra selskapets side være ønskelig å styrke tilstedeværelsen ved de allerede etablerte kontorene i Alta, Hammerfest og Porsanger. I tillegg har vi en målsetting om å etablere kontorer i Øst-Finnmark, herunder Vadsø og/eller Kirkenes.

Kapitalinnskudd og eierandel

De nye deltakerkommunene i et sammenslått selskap vil måtte betale inn et kapitalinnskudd. Dette innskuddet er basert på kommunestørrelse. Etter dagens situasjon vil følgende eierandeler gjøre seg gjeldende:

Tabell: Kapitalinnskudd og eierandel i KomRev NORD IKS per 1.7.2023

Kommuner	Eierandel	Kapitalinnskudd ¹	Innbyggertall ²
Alta - 5403	4,03 %	315 000	20 910
Hammerfest - 5406	2,56 %	200 000	11 316
Vadsø - 5405	1,41 %	110 000	5 589
Porsanger - 5436	0,90 %	70 000	3 890
Nordkapp - 5435	0,83 %	65 000	3 009
Kautokeino - 5430	0,83 %	65 000	2 891
Karasjok - 5437	0,77 %	60 000	2 616
Båtsfjord - 5443	0,64 %	50 000	2 165
Måsøy - 5434	0,45 %	35 000	1 172
Hasvik - 5433	0,38 %	30 000	975
Loppa - 5432	0,38 %	30 000	859

En slik eierandel vil gi ett medlem i representantskapet til KomRev NORD og vil gi anledning til påvirkning på driften og utviklingen av selskapet. Alle eiere med mer enn 10 prosent eierandel vil ha rett til to medlemmer i representantskapet.

Representantskapet og styret

Alle eierkommuner i KomRev NORD velger ett medlem til selskapets representantskap. Ved en eventuell innlemmelse i KomRev NORD vil samtlige kommuner som i dag er tilknyttet VEFIK møte med hver sin representant i representantskapet. Representantskapet er selskapets øverste organ og er det organet som velger selskapets styre.

Styret i KomRev NORD består av syv styremedlemmer, hvor ett medlem er valgt fra de ansatte. Første varamedlem møter også fast i styremøtene.

Revisjonshonorar 2023

Foreløpig regnskap for VEFIK for 2021 ser ut til å bli avlagt med et merforbruk på i overkant av kr 500 000. Budsjettet for 2022 legger opp til bruk av fondsmidler pålydende kr 1 259 000. Nedenstående tabell viser budsjett per 2022 samt budsjett for 2023 ved en eventuell inntreden i KomRev NORD IKS. Budsjett 2023 gir uttrykk for størrelsen på revisjonshonoraret per kommune ved en eventuell inntreden i KomRev NORD 1.7.2023³.

¹ Totalt for alle 11 kommunene kr. 1 030 000. Innskutt kapital i Vest-Finnmark kommunerevisjon utgjør kr. 624 000. Innskutt kapital i Vest-Finnmark kommunerevisjon kan overføres til KomRev NORD.

² SSB – 3 kvartal 2021.

³ Se vedlegg 1 for finansieringsmodell

Tabell: Budsjett 2022 og budsjett 2023 ved en inntreden i KomRev NORD IKS.

Kommuner	Vedtatt budsjett 2022 -VEFIK	Oppr. budsjett 2022 - VEFIK	Budsjett 2023 - VEFIK ⁴	Budsjett 2023 – KRN ⁵
Alta	2 525 300	2 793 300	2 877 099	2 090 000
Båtsfjord	768 900	850 500	876 015	620 000
Hammerfest	1 880 500	2 080 100	2 142 503	1 525 000
Hasvik	672 100	743 500	765 805	605 000
Karasjok	820 800	907 900	935 137	725 000
Kautokeino	855 000	945 900	974 277	735 000
Loppa	677 500	749 500	771 985	505 000
Måsøy	705 100	779 900	803 297	605 000
Nordkapp	875 200	968 200	997 246	755 000
Porsanger	932 300	1 031 300	1 062 239	770 000
Vadsø	1 147 300	1 269 100	1 307 173	925 000
Sum	11 860 000	13 119 200	13 512 776	9 860 000

En eventuell virksomhetsoverdragelse vil finne sted fra 1.7.2023. Revisjonshonoraret for 2023 vil følgelig justeres i tråd med dette. Budsjett for 2023 ved en eventuell inntreden i KomRev NORD medfører en total reduksjon i revisjonshonoraret for de elleve kommunene på rundt 3,6 millioner kroner.

I honoraret ligger følgende revisjonstjenester:

- Regnskapsrevisjon,
 - Revisjon av kommunens regnskap – interims revisjon og årsoppgjørrevisjon
 - MVA-kompensasjon
 - Revisjon av pasientregnskap
 - Eksempler på andre attestasjonsoppdrag
 - Ressurskrevende tjenester
 - Telling PU
 - Attestasjon av STUI-regnskap etc.
 - Forenklet etterlevelseskontroll

⁴ Hvis det legges inn en økning med kommunal deflator (3 prosent) fra opprinnelig budsjett i 2022.

⁵ Vårt honorar vil for de kommende årene justeres for kommunal deflator slik det også har vært gjort for eierkommunene i VEFIK. Budsjettet vil være gjeldende fra 1.7.2023.

o Budsjettkontroll

- Forvaltningsrevisjon og eierskapskontroll – basert på modell
- Oppmøte i kontrollutvalget når revisjonens saker behandles, eventuelt etter avtale med kontrollutvalget
- Oppmøte i kommunestyret ved behov og ønsker
- Rådgivning i regnskapsspørsmål og løpende rådgivning knyttet til fortolkning av lovverk, forskriftsverk

Revisjon av kommunale foretak og kirker faktureres særskilt. Dette er i tråd med våre avtaler med alle eierkommunene i KomRev NORD.

Vi forutsetter at kommunene har gode rutiner og leverer etterspurt dokumentasjon rettidig. Nærmere detaljer vil avklares i en eventuell avtale med kommunene (se vedlegg 3).

Forvaltningsrevisjon

Kommuneloven stiller krav om at revisjonsarbeidet skal omfatte forvaltningsrevisjon. Vi gjennomfører og rapporterer forvaltningsrevisjon i henhold til god kommunal revisjonsskikk, som er en rettslig standard. Fordelingen av ressursene til de ulike eierkommunene gjøres etter følgende modell:



Det sammenslåtte selskapet vil bestå av rundt 18 forvaltningsrevisorer. Disse vil ha en bred kompetanse innen juridiske-, samfunnsfaglige og økonomiske fagretninger. I tillegg har forvaltningsrevisorene god kompetanse på prosjektgjennomføring og kunnskap om kommunal sektor.

Eierkommunenes ressurstilgang innen forvaltningsrevisjon styres over en 4-års periode og inneholder én fast andel på 100 timer per år og én andel som fastsettes ut fra den enkelte kommunes eierandel.

Figur: Tabell⁶ som viser hvordan antall timer per år til forvaltningsrevisjon skal fordeles etter fordelingsnøkkel i henhold til KomRev NORD sine avtaler med eierne. Kommuner tilknyttet Vest-Finnmark kommunerevisjon:

Kommuner	Budsjett FR
Alta	670
Båtsfjord	200
Hammerfest	460
Hasvik	190
Karasjok	200
Kautokeino	220
Loppa	190
Måsøy	195
Nordkapp	220
Porsanger	270
Vadsø	310

Modellen gjør det enkelt å følge med på hvor mange timer som er benyttet per år, og samlet for perioden for den enkelte kommune. Modellen følger plan for forvaltningsrevisjon, og vil følgelig gå over en fireårsperiode. Timebudsjett per forvaltningsrevisjon varierer ut fra flere faktorer, blant annet antall problemstillinger, størrelse på utvalg og kompleksitet i saksområdet. Det er kontrollutvalget, som bestiller av forvaltningsrevisjoner, som avgjør hvor omfattende prosjekter skal være. En kan imidlertid ta utgangspunkt i at et standard forvaltningsrevisjonsprosjekt vil ha et gjennomsnittlig timebudsjett på 200-250 timer. Dette tilsier at en kommune med 200 timer forvaltningsrevisjon per år, i løpet av en planperiode vil kunne få gjennomført tre til fire forvaltningsrevisjonsprosjekter. En kommune med 400 timer forvaltningsrevisjon per år, vil i løpet av en planperiode kunne få gjennomført seks til syv prosjekter. Dersom det bestilles større og mer omfattende prosjekter, vil antall gjennomførte prosjekter per planperiode bli lavere.

KomRev NORD tilbyr kommuner som etterspør forvaltningsrevisjon ut over den tildelte andelen, å kjøpe dette gjennom ekstraraktivering. Bakgrunnen for dette må være at man i henhold til nevnte modell har benyttet ressursene som er tildelt gjennom fireårs perioden, og at det er ønskelig med flere prosjekter innen samme tidsperiode. Ved inntreden i KomRev NORD vil allerede iverksatte prosjekter gjennomføres. Eventuelle ikke bestilte prosjekter på plan for forvaltningsrevisjon og eierskapskontroll, må bestilles hos det nye selskapet.

Regnskapsrevisjon

Vår hovedoppgave som revisor for kommunen er å vurdere samt avgi en uavhengig uttalelse (revisjonsberetning) om hvorvidt årsregnskapet er avgitt i samsvar med lov og forskrifter. Vi kontrollerer også at de disposisjoner som ligger til grunn for regnskapet er i samsvar med budsjettvedtak, og at budsjettbeløpene i årsregnskapet stemmer med regulert beløp.

⁶ Dette er stipulerte tall og viser dagens ressursituasjon.

Det sammenslåtte selskapet vil inneha en bred kompetanse fordelt på formell utdanning og realkompetanse. Spesialistgruppene kan utvikle seg ytterligere og selskapet kan levere tjenester av høy kvalitet. Alle regnskapsrevisorene inngår i et team med en oppdragsansvarlig regnskapsrevisor som teamleder. Alle våre revisorer vil opptre som kontaktrevisorer mot konkrete kommuneoppdrag. Dette er viktig for å oppnå en best mulig kommunikasjon mellom revisor og kommunene.

KomRev NORD utfører regnskapsrevisjonen i samsvar med gjeldende lover, forskrifter og god kommunal revisjonsskikk, herunder International Standards on Auditing. Som ledd i vår revisjon vurderer vi kommunens regnskapssystemer og interne kontroll for å bestemme type, omfang og tidspunkt for våre revisjonshandlinger. Omfanget av vårt revisjonsarbeid, og dermed tidsforbruket, vil for en stor del være avhengig av kvaliteten på, og effektiviteten i kommunens interne kontroll, samt regnskaps- og rapporteringsrutiner.

Når det gjelder fremtidig organisering av regnskapsrevisjonen, ser vi i hovedsak for oss at kontaktrevisor for VEFIK-kommunene vil ha kontorsted i regionen, og at de vil motta faglig bistand fra oppdragsansvarlig og øvrig kompetanse ved våre øvrige kontorer. På den måten sikrer vi at kompetanse og arbeidsmetoder implementeres for kommunene som i dag deltar i VEFIK, samtidig som vi fullt ut får utnyttet den kompetansen som i dag finnes om kommunene i Vest-Finnmark hos de ansatte i VEFIK.

Taushetsplikt

Både oppdragsansvarlig revisor og revisjonsmedarbeiderne har – med visse lovhjemlede unntak - taushetsplikt om alt de får kjennskap til under utførelsen av arbeidet og som omfattes av forvaltningslovens bestemmelser om taushetsbelagte opplysninger eller av annet regelverk om opplysninger som er taushetsbelagt eller unntatt offentlighet. Taushetsplikten gjelder ubegrenset i tid, også etter at oppdraget er avsluttet. Som selskap legger vi opp til en åpen og god dialog med våre oppdragsgivere, slik at kommunikasjonen mot politisk og administrativt nivå blir best mulig.

Avslutning

Ved en virksomhetsoverdragelse av VEFIK IKS til KomRev NORD IKS vil det etableres et sterkt interkommunalt revisjonsselskap som kan betjene kommunene med en bred kompetanse i egenregi. Ved virksomhetsoverdragelsen opprettholdes kontorene i Alta, Porsanger og Hammerfest, og de ansatte tilbys stillinger i KomRev NORD IKS. På den måten blir kompetansearbeidsplassene værende i Finnmark.

Vedlegg

Vedlegg 1: Litt om KomRev NORD IKS

KomRev NORD ble etablert 1.1.2004 og har som målsetting å:

Gi våre oppdragsgivere en effektiv revisjonstjeneste av god kvalitet.

Videre fremgår det av selskapsavtalen at selskapet skal være på vakt for fellesskapets verdier, og selskapet skal gjennom dialog og samhandling med folkevalgte og administrativt nivå i eierkommunene, og gjennom sin revisjons- og kontrollaktivitet, bidra til å styrke tilliten til kommunal forvaltning. Selskapet skal levere sine tjenester til selvkost, og har ikke erverv til formål.

Visjonen til selskapet er «*Vi skaper trygghet*», og verdiene kvalitet, fellesskap, åpenhet og tillit er styrende for vår virksomhet både eksternt og internt.



KomRev NORD er et av Norges største revisjonsselskaper i kommunesektoren med revisjon av våre to nordligste fylkeskommuner, 40 primærkommuner, Longyearbyen lokalstyre samt et tjuetalls kommunale foretak. Selskapet har per i dag 45 ansatte, og vi reviderer regnskaper med en samlet "omsetning" på over 150 mrd. kroner. Femten av våre ansatte er knyttet opp til forvaltningsrevisjon, mens resten arbeider med regnskapsrevisjon.

Selskapet er organisert med hovedkontor i Harstad, i tillegg er avdelingskontorer på følgende steder: Bodø, Finnsnes, Leknes, Narvik, Sjøvegan, Sortland, Svolvær og Tromsø.

Sykefraværet for 2021 var på 3,8 prosent hvor 2,4 var knyttet til langtidsfravær. Selskapet gjennomfører med jevne mellomrom medarbeiderundersøkelser og de ansatte gir sin vurdering fra 1 til 5, hvor 1 er laveste verdi mens 5 er høyeste skår. Forrige medarbeiderundersøkelse viste blant annet følgende resultater:

Spørsmål ⁷	Gjennomsnitt	Median
Hvordan vurderer du arbeidsmiljøet i KomRev NORD?	4,61	5
Hvordan er det fysiske miljøet på ditt kontor/kontorsted?	4,61	5
Jeg er stolt av å jobbe i KomRev NORD	4,70	5
Alt i alt er jeg fornøyd med å jobbe i KomRev NORD	4,65	5

KomRev NORD er en organisasjon der ingen skal utsettes for trakassering eller annen utilbørlig opptreden. Som organisasjon er vi bevisst vårt ansvar for både å forhindre dette. I lys av metoo-bevegelsen har vi også gjort tilføyelser i selskapets etiske retningslinjer for å forebygge og øke bevisstheten rundt problemstillinger som gjelder seksuell trakassering.

KomRev NORD benytter følgende finansieringsmodell overfor våre eierkommuner:

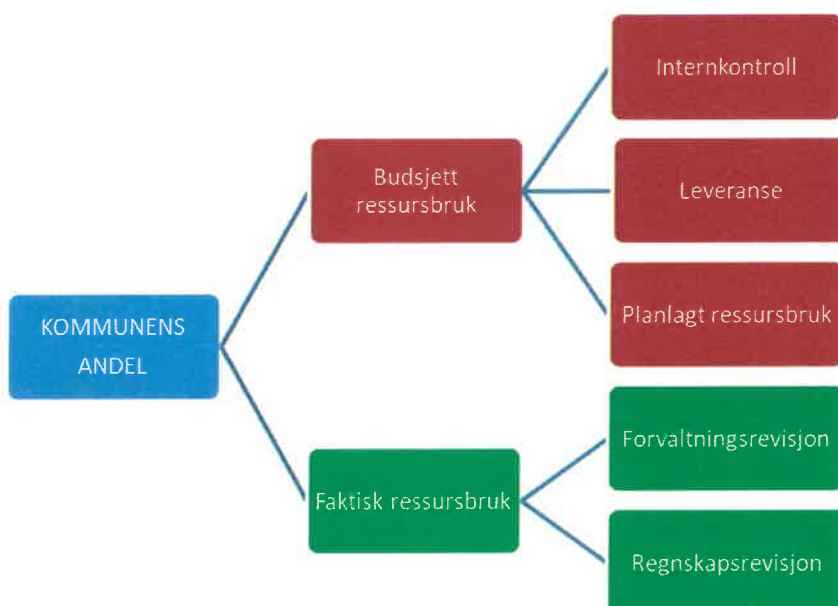

Tallene knyttet til faktisk ressursbruk er hentet fra vårt tidsregistreringssystem Visma Tid og gjelder både regnskapsrevisjon og forvaltningsrevisjon. Tallene knyttet til planlagt ressursbruk er hentet fra vårt timebudsjett som viser hva hver kommune skal ha av tildelte ressurser i tiden fremover. Tallene baserer seg på erfaringer og analyser av tidligere års forbruk og forventet ressursbruk for gjeldende år. Momenter her er internkontroll, leveranse av etterspurt dokumentasjon samt erfaringsbasert planlagt ressursbruk.

⁷ De ansatte ga sin vurdering fra 1 til 5, hvor 1 er laveste verdi mens 5 er høyeste skår.

Vedlegg 2: Organisasjonskart

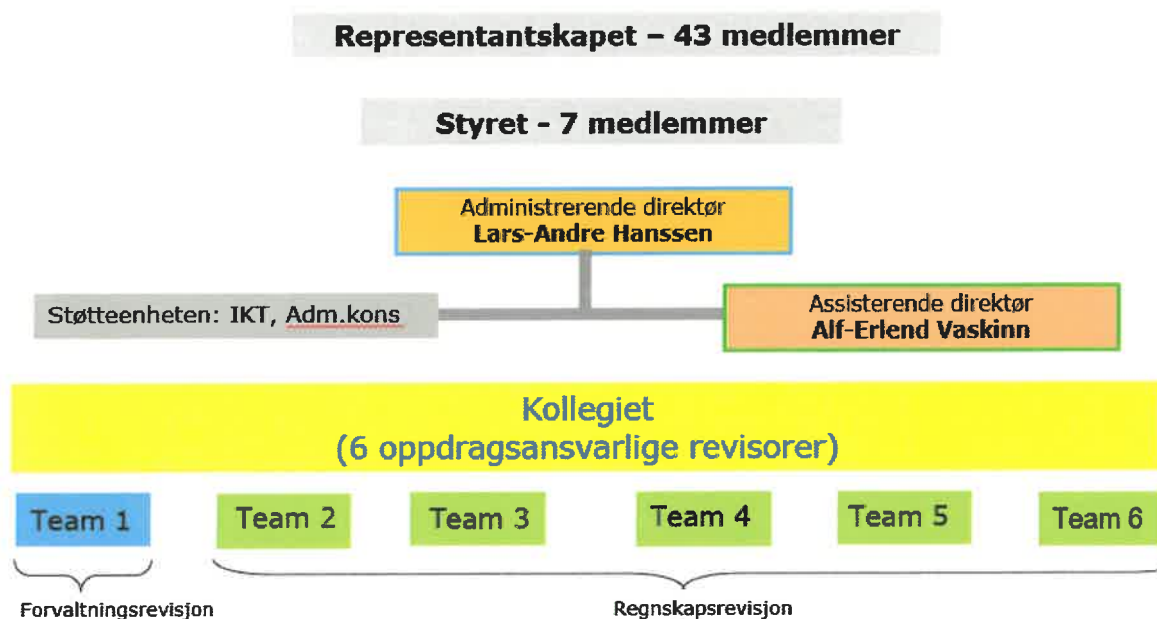

Representantskapet er selskapets øverste organ. Alle eierkommuner har ett medlem i representantskapet, bortsett fra de eierne som har en eierandel over 10 prosent. Disse har to medlemmer. Per i dag er det Tromsø kommune, Nordland fylkeskommune samt Troms og Finnmark fylkeskommune som har en slik eierandel. Derfor består dagens representantskap av 43 medlemmer.

Styret består av Ivar Råstad (styreleder), Sølvi Jensen (nestleder), Bjørn-Gunnar Jørgensen, Paul Rosenmeyer, Jorhill Andreassen, Anna Lise Bringsli og Astrid Indrebø (ansattes representant). I tillegg møter varamedlem Jo-Inge Hesjevik og observatør for de ansatte Truls Siri i alle styremøtene.

Administrerende direktør har det overordnede administrative ansvaret for selskapet. Ansvar for selskapets personaladministrasjon. Jobber operativt gjennom deltakelse i ulike prosjekter og prosjektutvikling.

Assisterende direktør deltar i operativ planlegging og gjennomføring av regnskapsrevisjonsarbeidet. Videre er det knyttet faglig koordineringsarbeid og utvikling av regnskapsrevisjonen i selskapet (metodikk). Stillingen har ansvar for selskapets økonomiforvaltning. Er stedfortreder for direktøren.

5 oppdragsansvarlige regnskapsrevisorer har faglig lederansvar for regnskapsrevisjon. Disse har et helhetlig faglig ansvar for at revisjonen på konkrete oppdrag utføres i henhold til planer, lover og regler og gitte standarder. Delvis personalansvar for revisorene i teamet.

Oppdragsansvarlige forvaltningsrevisor har faglig lederansvar for forvaltningsrevisjon. Har et helhetlig faglig ansvar for at revisjonen på konkrete oppdrag utføres i henhold til planer, lover og regler og gitte standarder. Delvis personalansvar for revisorene i teamet.

Kontaktrevisor skal ivareta den daglige kontakten med revidert enhet og bistå oppdragsansvarlig revisor med vurderinger og konklusjoner.

Forvaltningsrevisor skal gjennomføre bestilte prosjekter på enkeltoppdrag, samt bistå oppdragsansvarlig forvaltningsrevisor.

Administrasjonskonsulent (ca. 25 prosent stilling) skal være arkivansvarlig, tilrettelegge regnskapsbilag, lønnskjøring og andre administrative oppgaver i selskapet i henhold til stillingsbeskrivelse. Stillingen er en kombinert stilling hvor regnskapsrevisjon utgjør en andel på 75 prosent av stillingen.

IKT ansvarlig (ca. 20 prosent stilling) Stillingen skal ivareta kontaktpunktet mot selskapets IKT leverandør herunder ivareta tilgangsstyringen til selskapets IKT systemer, Stillingen yter service internt ved behov når problemer med IKT utstyr oppstår. Videre skal funksjonen også klargjøre utstyr for andre ansatte samt være ressursperson på lokal programvare. Stillingen er en kombinert stilling hvor regnskapsrevisjon utgjør 80 prosent av stillingen.

Selskapet har ingen rene merkantile stillinger. Alle ansatte er involvert i revisjon av våre oppdragsgivere.

Vedlegg 3: Eksempel på avtale med NN kommune

1. Avtalens formål

Komrev NORD IKS skal utføre revisjon i og ha tilsyn med NN kommune i henhold til kommunelovens bestemmelser om revisjon og forskrift om revisjon. Dette omfatter også revisjon av kommunale foretak og andre oppdrag Komrev NORD IKS kan utføre i henhold til gjeldende lover.

2. Avtalens varighet

Avtalen gjelder for perioden 1.7.2023 – 30.6.2026 og løper videre etter periodens slutt til den sies opp i henhold til punkt 7.

3. Avtalen omfatter

Kommunens behov for lovpålagte revisjonsoppgaver:

- Oppmøte i kommunestyret og kontrollutvalget hvor revisjonssaker blir behandlet⁸
- Forvaltningsrevisjon/eierskapskontroll (avtalte revisjonsprosjekter ihht. plan fra kontrollutvalget)⁹
- Revisjon av kommunens hovedregnskap
- Særattestasjoner¹⁰
- Eksisterende legater

Andre tjenester som også inngår i avtalen:

- Rådgivning i regnskapsspørsmål og løpende rådgivning i forhold til fortolkning av lovverk, forskriftsverk
- Høringer/rådgivning i forbindelse med omlegginger på ikt-området
- Kommunikasjon mot ledelsen

4. NN kommune - utgifter til revisjonstjenester

Utgiftene til revisjon vil for året 2023 utgjøre kroner x xxx xxx.

NN kommune kommunes årlige andel faktureres forskuddsvis med like store beløp hvert halvår. Revisjonshonoraret vil årlig bli justert for kommunal deflator.

5. Oppgaver som faktureres særskilt

Følgende tjenester vil bli fakturert særskilt basert på timepris i henhold til de enhver tid gjeldende timesatser i selskapet dersom NN kommune bestiller disse:

- Granskninger
- Underslag/misligheter

⁸ Dette etter nærmere avtale med kontrollutvalget og kontrollutvalgets sekretariat.

⁹ Forvaltningsrevisjon med 100 timer per år i tillegg til et årlig timetall beregnet på grunnlag av kommunens eierandel i KRN og selskapets resterende tilgjengelige ressurser til forvaltningsrevisjon. Hvis kommunen i avtaleperioden, bestiller mer forvaltningsrevisjon enn hva eierandelen i selskapet tilsier, sett i forhold til selskapets totale ressurser for utførelse av forvaltningsrevisjon, må det betales ekstra for dette i henhold til avtalens pkt 5.

¹⁰ Nye vesentlige særattestasjoner som en følge av pålegg fra staten eller avtale med andre, vil bli fakturert særskilt i henhold til de enhver tid gjeldende timesatser i selskapet.

- Forvaltningsrevisjon/eierskapskontroll utover kommunens andel av ressursene skissert i pkt 3
- Utarbeidelse av økonomiske analyser
- Rådgivning i forbindelse med organisasjonsomlegginger
- Gjennomføring av brukerundersøkelser
- Rådgivning i forbindelse med utarbeidelse av styringssystemer
- Revisjon av fylkeskommunale foretak
- Nye legater

6. NN kommune plikter

NN kommune forplikter seg til å holde tilstrekkelig kontorplass med nødvendige tjenester og utstyr for de av Komrev NORD IKS sine ansatte som er på revisjonsoppdrag i kommunen.

Kommunen forplikter seg til å legge til rette for at revisor får tilgang til kommunens aktuelle IKT-systemer, herunder økonomisystem også fra revisors kontorsted (vpn-forbindelse eller tilsvarende).

Kommunen plikter umiddelbart å orientere oppdragsansvarlig revisor om misligheter/underslag som avdekkes av administrasjonen.

7. Oppsigelse

Oppsigelse av avtalen må varsles av partene med minimum ett års frist. Ved oppsigelse av avtalen skal KomRev NORD i tillegg være kommunens revisor inntil siste års regnskap er behandlet og godkjent av kommunestyret, slik at fullstendigheten i kommunens regnskap blir ivaretatt.

Den /

For NN kommune

For KomRev NORD IKS

Vedlegg 4: Oversikt over eierkommuner

Våre eierkommuner er per i dag følgende:

1800 Nordland fylkeskommune	5415 Lavangen
1806 Narvik	5416 Bardu
1832 Hemnes	5417 Salangen
1851 Lødingen	5418 Målselv
1853 Evenes	5419 Sørreisa
1856 Røst	5420 Dyrøy
1857 Værøy	5421 Senja
1859 Flakstad	5422 Balsfjord
1860 Vestvågøy	5423 Karlsøy
1865 Vågan	5424 Lyngen
1867 Bø	5425 Storfjord
1870 Sortland	5426 Kåfjord
1874 Moskenes	5427 Skjervøy
5400 Troms og Finnmark fylkeskommune	5428 Nordreisa
5401 Tromsø	5429 Kvænangen
5402 Harstad	5438 Lebesby
5404 Vardø	5439 Gamvik
5411 Kvæfjord	5440 Berlevåg
5412 Tjeldsund	5441 Tana
5413 Ibestad	5442 Nesseby
5414 Gratangen	5444 Sør-Varanger

I tillegg leverer vi både regnskapsrevisjon og forvaltningsrevisjon til Longyearbyen lokalstyre.

Vedlegg 5: Kundeundersøkelse og evaluering av forvaltningsrevisjon

KomRev NORD gjennomfører kundeundersøkelse hvert fjerde år. Undersøkelsen sendes ut det året det er kommunevalg, slik at de som svarer har hatt mulighetene til å gjøre seg opp meninger om oss. Undersøkelsen sendes til ordførere, kontrollutvalgsledere, rådmenn/kommunedirektører økonomisjefer/regnskapsledere. Neste undersøkelse skal gjennomføres i 2023. Resultatene fra forrige undersøkelse i 2019 viste gode resultater. Respondentene ga sin vurdering fra 1 til 6, hvor 1 er laveste verdi og 6 er høyeste skår.

Spørsmål	Gjennomsnitt
Hvor viktig mener du revisjonens bidrag er, for tilsyn og kontroll i din kommune/fylkeskommune?	5,40
Hvor lett er det å komme i kontakt med revisor?	5,5
Hvordan vurderer du kompetansen til de ansatte i KomRev NORD IKS?	5,27
Sett under ett, hvor fornøyd er du med de tjenestene KomRev NORD IKS leverer?	5,37

Vi evaluerer alle våre forvaltningsrevisjonsprosjekter løpende. Når prosjektet er ferdig sender vi en spørreundersøkelse til den i kommuneadministrasjonen som har vært vår kontaktperson. Tilbakemeldingene for de siste 31 forvaltningsrevisjonsprosjektene følger under:

Spørsmål	Gjennomsnitt
Hvordan vurderer du kommunikasjonen mellom revidert enhet og revisjonen under dette forvaltningsrevisjonsprosjektet?	5,42
Hvordan vurderer du kompetansen og innsikten til forvaltningsrevisoren i det temaet revisjonen omhandlet?	5,16
Rapporten er oversiktlig og lettlest	5,06
Rapporten vil bli brukt i det videre arbeidet i virksomheten	5,47

Vedlegg 6: Ekstern kvalitetskontroll

KomRev NORD har i henhold til de internasjonale revisjonsstandardene etablert et internt kvalitetskontrollsystem basert på ISQC 1. KomRev NORD er medlem av Norges kommunerevisorforbund som utfører ekstern kvalitetskontroll av både regnskapsrevisjon og forvaltningsrevisjon. Gjennom samarbeid med Revisjon Midt-Norge, som er landets største revisjonsselskap i kommunesektoren, har vi også etablert et system for en ytterligere kvalitetssikring.

NKRF gjennomfører en forbundsbasert kvalitetskontroll for regnskapsrevisjon og forvaltningsrevisjon. KomRev NORD var sist underlagt kontroll i 2021.

Resultatet av kontrollen deles inn i følgende nivåer:

- Godkjent
- Ikke godkjent



Kvalitetskontrollkomiteen

2103
KomRev NORD IKS
post@komrevnord.no

Kopi arsten.hansstein@zonerikerevisjon.no
bert.wu@trondheim.kommune.no

FORBUNDSBASERT KVALITETSKONTROLL UTFØRT 2021

Kvalitetskontrollkomiteen har i møte den 2. november 2021 behandlet kontrollrapporten for regnskapsrevisjon og forvaltningsrevisjon iht. reglementet for kvalitetskontroll. Med bakgrunn i rapportene har komiteen fattet følgende vedtak:

Vedtak etter årets kontroll av regnskapsrevisjon: Godkjent.

Kontrollers rapport viser at det ikke er avdekket vesentlige mangler og avvik knyttet til enhetens internkontroll, eller i revisors planlegging og gjennomføring av de revisjonsoppdrag som er kontrollert. Komiteen slutter seg til kontrollørers vurdering.

Vedtak etter årets kontroll av forvaltningsrevisjon: Godkjent.

Kontrollør finner at enheten har et betryggende skriftlig system for kvalitetssikring av forvaltningsrevisjon. Etter kontrollørers vurdering er de undersøkte rapportene gjennomført i tråd med kravene i RSK 001. Komiteen slutter seg til kontrollørers vurdering.

Oslo, 3. november 2021
Kvalitetskontrollkomiteen, NKRF

Kjell Ekman
Leder Kvalitetskontrollkomiteen



MØTEUTSKRIFT

Utvalg:	Møtested:	Møtedato:
Representantskapet	Teams - fysisk	6. april 2022
Sak 01-	Kl. 1500-1600	

Til stede:	Alta kommune:	Tore Grøtte, representantskapsleder, medlem Victor Johnsen, medlem
	Hammerfest kommune:	Turid Lien, medlem
	Porsanger kommune:	Aina Borch, medlem
	Loppa kommune:	Ståle Sæther, medlem
	Nordkapp kommune:	Trudy Engen, varamedlem
	Kautokeino kommune:	Hans Isak Olsen, medlem
	Hasvik kommune:	Odd Ivar Gladsø, medlem
	Båtsfjord kommune:	Helge Skattør, medlem
	Vadsø kommune:	Johnny Aikio, medlem Hanne Harila, medlem
	Måsøy Kommune:	Bernth Sjursen, medlem
	Administrasjon:	Aud Synnøve Opgård
	Styret:	Rune Stien, ansattes rep i styret Kristin Jensen, nestleder Børre Stabell, styremedlem
Forfall:	Alta kommune:	Trine Noodt, medlem
	Hammerfest kommune:	Luis A Vargas Molerés, medlem
	Karasjok kommune:	Svein Atle Somby, medlem
	Nordkapp kommune:	Jan Olsen, nestleder

Tore Grøtte leder i representantskapet ønsket velkommen til representantskapsmøte. Ved opprop var 15 av 16 eierandeler i selskapet representert (Selskapsavtalen §6). Disse representerte 10 av 11 eierkommuner.

Representantskapet var dermed vedtaksført.

Innkalling og sakliste ble sendt ut 18. mars 2022

Sakslisten ble enstemmig godkjent.

Tore Grøtte

Hans Isak Olsen

Turid Lien

Sak 01/22 Åpning og konstituering

Valg av møteleder:

Forslag på møteleder:

Tore Grøtte velges som møteleder

Vedtak:

Tore Grøtte ble valgt som møteleder – Enstemmig valgt

Valg – underskrift/signering av protokoll

Forslag til å underskrive protokoll:

Turid Lien og Hans Isak Olsen

Vedtak:

Turid Lien og Hans Isak Olsen – enstemmig valgt

Valg av sekretær:

Forslag til sekretær:

Administrasjonen velges som sekretær.

Vedtak:

Administrasjonen velges som sekretær – Enstemmig valgt

Sak 02/22 Rapport om virksomhetsoverdragelse

Saksopplysninger:

- Saksfremlegg
- Rapport «Fremtidens kommunerevisjon 2023» av 2. mars 2022

Forslag til vedtak:

Vest-Finnmark kommunerevisjon IKS og KomRev NORD IKS slås sammen til ett selskap fra 1.7.2023.

Representantskapet ber alle eierkommunene, ved de respektive kommunestyrene, vedta en virksomhetsoverdragelse til KomRev NORD IKS.

Vest-Finnmark kommunerevisjon IKS starter prosessen med å avvikle selskapet i tråd med §34 i IKS-loven.

Tore Grøtte

Hans Isak Olsen

Turid Lien

Enstemmig vedtak:

Vest-Finnmark kommunerevisjon IKS og KomRev NORD IKS slås sammen til ett selskap fra 1.7.2023.

Representantskapet ber alle eierkommunene, ved de respektive kommunestyrene, vedta en virksomhetsoverdragelse til KomRev NORD IKS.

Vest-Finnmark kommunerevisjon IKS starter prosessen med å avvikle selskapet i tråd med §34 i IKS-loven.

Sak 03/22 Valg av styreleder

Saksfremlegg

Forslag til vedtak:

Valgkomiteens innstilling:
leder: Kristin Jensen, Alta

Vedtak: Kristin Jensen Alta kommune ble valgt som selskapets styreleder. **Enstemmig valg**

Sak 04/22 Valg av nestleder

Saksfremlegg

Forslag til vedtak:

Valgkomiteens innstilling:
Nestleder: Børre Stabell, Måsøy kommune

Vedtak: Børre Stabell Måsøy kommune ble valgt som selskapets nestleder. **Enstemmig valg**

Sak 05/22 Valg av styremedlemmer

Saksfremlegg

Tore Grøtte

Hans Isak Olsen

Turid Lien

Forslag til vedtak:

Valgkomiteens innstilling:

- Styremedlem: Yngve Kristiansen, Nordkapp kommune
- Styremedlem: Leif Vidar Olsen, Hammerfest kommune

Daglig leder tok opp under saken at valget av rådmann i Hammerfest som styremedlem i Vefik IKS ikke er en anbefaling fra KS «anbefalinger om eierstyring» på grunn av habilitet.

Vedtak: Yngve Kristiansen Nordkapp kommune og Leif Vidar Olsen Hammerfest kommune ble valgt som styremedlemmer i Vefik IKS. **Enstemmig valg**

Sak 06/22 Regnskap, årsmelding og revisjonsberetninger for 2021

Saksfremlegg

Forslag til vedtak:

Representantskapet fastsetter regnskapet for 2021 med et merforbruk på kr 888.782,76 og som balanseres ved bruk av disposisjonsfond.

Representantskapet tar årsmelding for 2021 til orientering.

Representantskapet tar revisors beretninger for 2021 til orientering.

Vedtak:

Representantskapet fastsetter regnskapet for 2021 med et merforbruk på kr 888.782,76 og som balanseres ved bruk av disposisjonsfond.

Representantskapet tar årsmelding for 2021 til orientering.

Representantskapet tar revisors beretninger for 2021 til orientering.

Møteslutt kl 1600

Alta, 6. april 2022

Aud Synnøve Opgård

- **Sekretær** -



Tore Grøtte



Hans Isak Olsen

Turid Lien



SELSKAPSAVTALE for KomRev NORD IKS

§ 1 Selskapet

KomRev NORD IKS er en interkommunal virksomhet som er opprettet med hjemmel i lov av 29. januar 1999 nr. 6 om interkommunale selskaper. Selskapsavtalen er opprettet med hjemmel i lovens § 4.

Selskapet har følgende deltakere pr 1.1.2021:

Nordland fylkeskommune
Troms og Finnmark fylkeskommune
Balsfjord kommune
Bardu kommune
Berlevåg kommune
Bø kommune
Dyrøy kommune
Evenes kommune
Flakstad kommune
Gamvik kommune
Gratangen kommune
Harstad kommune
Hemnes kommune
Ibestad kommune
Karlsøy kommune
Kvæfjord kommune
Kvænangen kommune
Kåfjord kommune
Lavangen kommune
Lebesby kommune
Lyngen kommune
Lødingen kommune
Moskenes kommune
Målselv kommune
Narvik kommune
Nesseby kommune
Nordreisa kommune
Røst kommune
Salangen kommune
Senja kommune
Skjervøy kommune
Sortland kommune
Storfjord kommune
Sørreisa kommune
Sør-Varanger kommune
Tana kommune
Tjeldsund kommune
Tromsø kommune
Vardø kommune
Vestvågøy kommune
Værøy kommune
Vågan kommune

§ 2 Rettslig status

KomRev NORD IKS er et eget rettssubjekt.

§ 3 Hovedkontor

KomRev NORD IKS har sitt hovedkontor/forretningsadresse i Harstad kommune.

§ 4 Formål og ansvarsområde

KomRev NORD IKS har som oppgave å utføre revisjon i (fylkes-)kommuner i henhold til lov om kommuner og fylkeskommuner av 22. juni 2018 nr. 83 om kommuner og fylkeskommuner (kommuneloven), og skal sikre de deltakende eiere revisjon i egen regi.

KomRev NORD IKS skal tilby deltakerne tjenester i samsvar med forskrift av 17. juni 2019 nr. 904 om kontrollutvalg og revisjon. Arbeidsområdet er nærmere definert i samme forskrift. Selskapet kan også utføre andre revisjonsoppdrag og rådgivning for deltakerne.

Selskapet kan tilby revisjonstjenester til andre der selskapet er valgbar som revisor, samt utføre revisjonsoppdrag og rådgivning for andre selskaper, kommuner m.v.

Selskapet skal være på vakt for fellesskapets verdier, og selskapet skal gjennom dialog og samhandling med folkevalgte og administrativt nivå i eierkommunene, og gjennom sin revisjon- og kontrollaktivitet, bidra til å styrke tilliten til kommunal forvaltning.

Selskapet skal levere sine tjenester til selvkost, og har ikke erverv til formål.

Avtale om revisjon inngås mellom oppdragsgiverne og selskapet ved daglig leder.

§ 5 Innskuddsplikt og eierandel

Deltakernes eierandel og ansvarsdel samsvarer med deltakernes innskudd på kroner 6 764 709,- seksmillioner syvhundre og sekstifiretusen syvhundre og ni 00/100,- til selskapets frie egenkapital.

Nordland fylkeskommune	eier 14,78 % av selskapet
Troms og Finnmark fylkeskommune	eier 14,78 % av selskapet
Balsfjord kommune	eier 1,65 % av selskapet
Bardu kommune	eier 1,03 % av selskapet
Berlevåg kommune	eier 0,52 % av selskapet
Bø kommune	eier 0,92 % av selskapet
Dyrøy kommune	eier 0,52 % av selskapet
Evenes kommune	eier 0,66 % av selskapet
Flakstad kommune	eier 0,59 % av selskapet
Gamvik kommune	eier 0,52 % av selskapet
Gratangen kommune	eier 0,52 % av selskapet
Harstad kommune	eier 6,75 % av selskapet
Hemnes kommune	eier 1,26 % av selskapet
Ibestad kommune	eier 0,59 % av selskapet
Karlsøy kommune	eier 0,72 % av selskapet
Kvæfjord kommune	eier 0,92 % av selskapet
Kvænangen kommune	eier 0,42 % av selskapet
Kåfjord kommune	eier 0,69 % av selskapet
Lavangen kommune	eier 0,44 % av selskapet

Lebesby kommune	eier 0,52 % av selskapet
Lyngen kommune	eier 0,93 % av selskapet
Lødingen kommune	eier 0,66 % av selskapet
Moskenes kommune	eier 0,52 % av selskapet
Målselv kommune	eier 2,00 % av selskapet
Narvik kommune	eier 4,66 % av selskapet
Nesseby kommune	eier 0,52 % av selskapet
Nordreisa kommune	eier 1,39 % av selskapet
Røst kommune	eier 0,30 % av selskapet
Salangen kommune	eier 0,89 % av selskapet
Senja kommune	eier 4,37 % av selskapet
Skjervøy kommune	eier 0,88 % av selskapet
Sortland kommune	eier 2,75 % av selskapet
Storfjord kommune	eier 0,54 % av selskapet
Sørreisa kommune	eier 0,96 % av selskapet
Sør-Varanger kommune	eier 2,73 % av selskapet
Tana kommune	eier 0,96 % av selskapet
Tjeldsund kommune	eier 1,63 % av selskapet
Tromsø kommune	eier 17,70 % av selskapet
Vardø kommune	eier 0,89 % av selskapet
Vestvågøy kommune	eier 2,96 % av selskapet
Værøy kommune	eier 0,37 % av selskapet
Vågan kommune	eier 2,59 % av selskapet

Endringer i eierandeler kan skje ved inn- og uttreden av deltakere i selskapet.

§ 6 Organisering av selskapet

Organer til løsning av felles oppgaver har tre nivå:

- Representantskapet
- Styret
- Daglig leder

§ 7 Representantskapet

Representantskapet er selskapets øverste myndighet. Samtlige deltakerkommuner og fylkeskommuner velger hver sin(e) representant(er) med personlig vararepresentant.

Deltakere med mer enn 10 % eierandel får to representanter hver og alle andre deltakere en representant hver i representantskapet.

Representantskapet er beslutningsdyktig når minst halvdel av medlemmene er til stede, og disse representerer minst to tredeler av stemmene. Vedtak gjøres med alminnelig flertall av de avgitte stemmer.

Representantskapet velger selv leder og nestleder.

§ 8 Representantskapets møter

Representantskapets leder innkaller til representantskapsmøte. Innkalling til ordinært representantskapsmøte skal skje skriftlig, innen utgangen av mars måned og minst fire uker før møtet. Tilsvarende frist gjelder for varsling av deltakerne i selskapet. Innkallingen skal inneholde en saksliste.

Konstituerende representantskapsmøte behandler bl.a.:

- Valg av leder i representantskapet
- Valg av nestleder i representantskapet
- Valg av valgkomite
- Valg av revisor

I tillegg behandles saker som på ordinært representantskapsmøte.

Ordinært representantskapsmøte skal behandle:

1. Årsmelding og regnskap
2. Valg til styret (se § 9 – Styret)
3. Godtgjørelse til tillitsvalgte
4. Overordnede mål og retningslinjer for driften
5. Budsjettforutsetninger og rammer
6. Rammer for låneopptak og tilskudd fra deltakerne
7. Andre saker som er forberedt ved innkallingen

Møtelederen skal sørge for at det føres protokoll fra møtene. Protokollen underskrives av møtelederen og to av representantskapets medlemmer som velges ved møtets begynnelse.

Ekstraordinært representantskapsmøte til behandling av særskilt angitte spørsmål skal innkalles med to ukers varsel når to styremedlemmer eller 1/3 av representantskapets medlemmer ber om det eller om representantskapets leder finner behov for dette.

Daglig leder og styrets leder har møteplikt i representantskapet, og alle styremedlemmene og daglig leder har møte og talerett.

Representantskapets leder, nestleder og en representant valgt av representantskapet er valgkomité til styret.

§ 9 Styret

Styret i selskapet består av 7 medlemmer med varamedlemmer. 6 styremedlemmer og 3 varamedlemmer i rekkefølge velges av representantskapet. Funksjonstiden for styreleder, nestleder og styremedlemmer er to år. Halvparten av styremedlemmene velges hvert år. Varamedlemmer velges hvert år.

Ett styremedlem og en observatør med varamedlemmer velges av og blant de ansatte, jf. lov om interkommunale selskaper § 10 åttende ledd.

Daglig leder eller representantskapsmedlem kan ikke være medlem av styret.

Representantskapet velger styreleder og nestleder.

Forvaltningen av revisjonsselskapet hører under styret, som har ansvar for en tilfredsstillende organisering av virksomheten. Styret skal påse at virksomheten drives i samsvar med selskapets formål, selskapsavtalen, årsbudsjett og andre vedtak og retningslinjer fastsatt av representantskapet, og skal sørge for at bokføringen og formuesforvaltningen er gjenstand for betryggende kontroll.

Styret skal føre tilsyn med daglig leders ledelse av virksomheten.

Styret skal sørge for at saker som skal behandles i representantskapsmøtene er tilstrekkelig forberedt.

Styret har generelt instruksjons- og omgjøringsmyndighet overfor daglig leder. Styret har imidlertid ikke instruksjonsmyndighet på selskapets revisjonsfaglige prioriteringer og beslutninger fattet av daglig leder eller andre ansatte i revisjonsselskapet.

§ 10 Styrets møter

Styremøtene ledes av styrets leder. Styret fatter vedtak med alminnelig flertall. Ved votering i styret skal hver stemme telle likt. Ved stemmelikhet teller møteleders stemme dobbelt.

Styret er beslutningsdyktig når minst halvparten av medlemmene er til stede, inkludert møtende varamedlemmer. Styrets leder sørger for at det blir ført protokoll fra styremøtene.

Protokollen underskrives av styrets medlemmer.

§ 11 Daglig leder

Selskapet ledes av daglig leder som ansettes av styret.

Daglig leder administrerer virksomheten og har ansvaret for at enhver arbeidsoppgave utføres i overensstemmelse med gjeldende bestemmelser og i henhold til de vedtak som er fattet av styret og representantskapet.

Daglig leder er styrets sekretær og saksbehandler. Vedkommende har tale- og forslagsrett i styrets møter, dersom ikke styret i enkeltsaker vedtar at vedkommende ikke skal møte.

§ 12 Organisering av tilsynsfunksjoner

Daglig leder skal til enhver tid holde styret orientert om alle forhold av betydning for virksomheten og om økonomi og personalforhold. Vedkommende skal rapportere til styret på en slik måte og så ofte som situasjonen tilsier det og styret for øvrig måtte bestemme. Styret skal sørge for at representantskapet til enhver tid har nødvendig oversikt og i tide kan forberede nødvendige disposisjoner. Representantskapets møtebøker skal fortløpende sendes til deltakerne.

§ 13 Personvern og offentlighetsloven

De lovbestemte rutiner og saksbehandlingsregler som er etablert for ivaretagelse av personvern skal gjelde for selskapet.

§ 14 Økonomiforvaltning

Regnskap skal føres etter kommunale regnskapsprinsipper. Jf. selskapsavtalen § 20.

Virksomheten skal følge et vedtatt økonomireglement.

Representantskapet skal hvert år behandle styrets forslag til økonomiplan for de neste 4 årene og årsbudsjett.

Styret forbereder representantskapets behandling av budsjettforutsetninger og budsjetttrammer.

Dersom styrets forslag går ut over tidligere forutsetninger, skal representantskapet og deltakerne gjøres oppmerksom på dette. Det samme gjelder om styret må fremme forslag til endringer i vedtatte budsjetttrammer for selskapet.

Budsjettet skal følge forskrift 17. 12 1999 nr. 1568 om årsbudsjett, årsregnskap og årsberetning for interkommunale selskaper.

§ 15 Låneopptak og garantistillelse

Representantskapet vedtar rammer for virksomhetens låneopptak - begrenset til kr 7 000 000. Virksomheten kan ikke stille garanti eller pantsette sine eiendeler til sikkerhet for andres økonomiske forpliktelser. Virksomheten kan ikke selv låne ut penger.

§ 16 Arbeidsgiveransvar

Styret har det overordnede arbeidsgiveransvaret for de personer som til enhver tid er ansatt i virksomheten. Daglig leder ivaretar det løpende arbeidsgiveransvaret og rapporterer vesentlige forhold til styret.

Selskapet skal være medlem av KS Bedrift, og skal følge de hovedavtaler og hovedtariffavtaler som gjelder for konkurranseutsatte virksomheter i kommunalsektor.

Selskapet skal ha offentlig tjenestepensjonsordning for sine ansatte.

§ 17 Personalreglement

Styret vedtar personalpolitiske retningslinjer for virksomhetens ansatte.

§ 18 Lokale lønnsforhandlinger

Daglig leder ivaretar selskapets interesser under lokale forhandlinger etter at styret på forhånd har fastsatt rammen.

Styret fastsetter daglig leders lønn.

§ 19 Møtegodtgjørelse

Godtgjørelse for møter mv. til medlemmer av styret og representantskapet utbetales i henhold til de til enhver tid gjeldende satser og reglement for virksomheten.

§ 20 Regnskap og revisjon

Styret har plikt til å se etter at det føres lovmessige regnskap og at det foretas revisjon av selskapet.

Regnskap skal føres etter kommunale regnskapsprinsipper, og fastsettes av representantskapet. Selskapets regnskap skal revideres av statsautorisert, registrert revisor eller av kommunal revisor. Revisor velges av representantskapet.

§ 21 Endring av selskapsavtalen

Selskapsavtalen kan endres. Ved avstemning gjelder reglene i § 4 i lov om interkommunale selskaper.

§ 22 Uttreden og oppløsning

Den enkelte deltaker kan ensidig si opp sin deltakelse. Oppsigelse må varsles av deltakeren minimum ett år før uttredelse. Ved uttreden fra selskapet skal deltakeren tilbakebetales sin andel av egenkapitalen på uttredelsestidspunktet – jf. selskapsavtalens § 5.

Ved uttreden av selskapet, må eierkommunene som velger å ikke være medeier i selskapet, gjøre opp sin andel av fremtidige pensjonsforpliktelser på uttredelsestidspunktet, jf. lov om interkommunale selskaper § 30. Aktuar tilknyttet selskapets pensjonsselskap forestår beregningene.

Forslag til oppløsning av selskapet må vedtas enstemmig av representantskapet. Vedtak om oppløsning må godkjennes av samtlige deltakere og av departementet, jf. lov om interkommunale selskaper §§ 30 og 32.

Styret plikter å melde fra om avviklingen til Foretaksregisteret.

§ 23 Voldgift

Eventuell tvist om forståelsen av selskapsavtalen og om fordeling av utgifter eller i forbindelse med det økonomiske oppgjøret etter oppløsning, avgjøres endelig av en voldgiftsnemnd på tre medlemmer som oppnevnes av fylkesmannen, om ikke annen ordning følger av lov eller forskrift.

§ 24 Øvrige bestemmelser

For øvrig gjelder den til enhver tid gjeldende lov om interkommunale selskaper.

1. Avtalens formål

KomRev NORD IKS skal utføre revisjon i og ha tilsyn med Loppa kommune i henhold til kommunelovens bestemmelser om revisjon og forskrift om revisjon. Dette omfatter også revisjon av kommunale foretak og andre oppdrag KomRev NORD IKS kan utføre i henhold til gjeldende lover.

2. Avtalens varighet

Avtalen gjelder fra og med 1.7.2023 og til den sies opp i henhold til punkt 7.

3. Avtalen omfatter

Kommunens behov for lovpålagte revisjonsoppgaver:

- Oppmøte i kommunestyret og kontrollutvalget hvor revisjonssaker blir behandlet¹
- Forvaltningsrevisjon og eierskapskontroll (avtalte revisjonsprosjekter iht. plan fra kontrollutvalget)²
- Revisjon av kommunens hovedregnskap
- Særattestasjoner³
- Eksisterende legater

Andre tjenester som også inngår i avtalen:

- Rådgivning i regnskapsspørsmål og løpende rådgivning vedrørende fortolkning av lovverk, forskriftsverk
- Kommunikasjon mot ledelsen

4. Loppa kommune - utgifter til revisjonstjenester

Utgiftene til revisjon inkl. indirekte kostnader vil for hele året 2023 utgjøre kr 505 000. Loppa kommunes årlige andel faktureres forskuddsvis med like store beløp hvert halvår. Revisjonshonoraret vil årlig bli justert for kommunal deflator.

Dersom internkontrollen ikke er tilfredsstillende, vil revisjonen kunne kreve høyere honorar. Dersom kommunen velger å ta tilbake årsregnskapet og gjennomføre nødvendige tiltak for å sikre internkontrollen og nødvendig kvalitet i regnskapet, vil revisjonen kunne kreve høyere honorar for det merarbeidet en returnering og fornyet revisjon av årsregnskapet vil medføre. Det vil ikke bli fakturert ekstra uten at det har vært god dialog i forkant.

¹ Dette etter nærmere avtale med kontrollutvalget og kontrollutvalgets sekretariat.

² Forvaltningsrevisjon med 100 timer per år i tillegg til et årlig timetall beregnet på grunnlag av kommunens eierandel i KRN og selskapets resterende tilgjengelige ressurser til forvaltningsrevisjon. Hvis kommunen i avtaleperioden, bestiller mer forvaltningsrevisjon enn hva eierandelen i selskapet tilsier, sett i forhold til selskapets totale ressurser for utførelse av forvaltningsrevisjon, må det betales ekstra for dette i henhold til avtalens pkt 5.

³ Nye vesentlige særattestasjoner som en følge av pålegg fra staten eller avtale med andre, vil bli fakturert særskilt i henhold til de enhver tid gjeldende timesatser i selskapet.

5. Oppgaver som faktureres særskilt

Følgende tjenester vil bli fakturert særskilt basert på timepris i henhold til de enhver tid gjeldende timesatser i selskapet dersom Loppa kommune bestiller disse:

- Granskninger
- Underslag/misligheter
- Forvaltningsrevisjon/eierskapskontroll utover kommunens andel av ressursene skissert i pkt. 3
- Utarbeidelse av økonomiske analyser
- Rådgivning i forbindelse med organisasjonsomlegginger
- Gjennomføring av brukerundersøkelser
- Rådgivning i forbindelse med utarbeidelse av styringssystemer
- Revisjon av kommunale foretak
- Nye legater

6. Loppa kommunes plikter

Loppa kommune forplikter seg til å holde tilstrekkelig kontorplass med nødvendige tjenester og utstyr for de av KomRev NORD IKS sine ansatte som er på revisjonsoppdrag i kommunen.

Kommunen forplikter seg til å legge til rette for at revisor får tilgang til kommunens aktuelle IKT-systemer, herunder økonomisystem også fra revisors kontorsted (vpn-forbindelse eller tilsvarende).

Kommunen plikter umiddelbart å orientere oppdragsansvarlig revisor om misligheter/underslag som avdekkes av administrasjonen.

7. Oppsigelse

Oppsigelse av avtalen må varsles av partene med minimum ett års frist før avtaleperioden utløper. Ved oppsigelse skal KomRev NORD i tillegg være kommunens revisor inntil siste års regnskap er behandlet og godkjent av kommunestyret slik at fullstendigheten i kommunens regnskap blir ivarettatt.

Den /

For Loppa kommune

For KomRev NORD IKS



Kommunestyrene i kommunene i Vest-Finnmark
v/ordfører
kommunedirektør/rådmann
politisk sekretariat

Saksbehandler	Vår ref.	Deres ref.	Dato
Tom Øyvind Heitmann	KUSEK00444	ordfører kommunedirektør/rådmann politisk sekretariat	07.04.2022

**VEDRØRENDE EVENTUELL SAK I KOMMUNESTYRET OM «SAMMENSLÅING» AV VEFIK IKS OG
KOMREV NORD IKS
- KONTROLLUTVALGETS INNSTILLINGSRETT TIL KOMMUNESTYRET**

Sekretariatet for kontrollutvalgene i kommunene i Vest Finnmark (Kusek IKS) er gjort kjent med at de to interkommunale revisjonsselskapene Vefik IKS og KomRev Nord IKS har igangsatt en prosess med det mål å «slå sammen» disse to revisjonsselskapene til ett interkommunalt revisjonsselskapselskap fra 1. juli 2023.

Sekretariatet er videre gjort kjent med at det foreligger en sluttrapport (Fremtidens kommunerevisjon 2023), som er lagt fram til behandling i representantskapet i Vefik IKS på møte i representantskapet 6. april 2022 (sak 02-22). I denne saken foreslår styret i Vefik IKS at representantskapet i selskapet gjør følgende vedtak:

«Vest-Finnmark kommunerevisjon IKS og KomRev NORD IKS slås sammen til ett selskap fra 1.7.2023.

Representantskapet ber alle eierkommunene, ved de respektive kommunestyrene, vedta en virksomhetsoverdragelse til KomRev NORD IKS.

Vest-Finnmark kommunerevisjon IKS starter prosessen med å avvikle selskapet i tråd med §34 i IKS-loven.»

Alle kommunene i Vest-Finnmark har per i dag Vefik IKS som sin valgte revisor. Dersom kommuner i Vest-Finnmark v/kommunestyrene vedtar å bifalle den forslåtte

«sammenslåingen/virksomhetsoverdragelsen» vil dette både formelt og reelt bety at kommuner som vedtar dette, gjennomfører valg av et nytt revisjonsselskap (KomRev Nord IKS).

Kontrollutvalgene i kommunene i Vest-Finnmark har ikke på noen stadier vært invitert til å delta i den nevnte prosessen - verken formelt eller uformelt. De nevnte kontrollutvalgene har per i dag heller ikke blitt oversendt sluttrapporten «Fremtiden kommunerevisjon 2023» eller annen informasjon om saken fra verken Vefik IKS eller KomRev Nord IKS.

Saksdokumentene og forslaget til vedtak i sak 02-22 i representantskapet i Vefik IKS ser ikke heller ut til å forutsette at kontrollutvalgene har noen rolle og funksjon i saksbehandlingen av denne saken til kommunestyrene i de respektive eierkommunene i Vest-Finnmark.

Sekretariatet finner det derfor nødvendig å minne om at en sak om sammenslåing av disse to interkommunale revisjonsselskapene ikke bare gjelder spørsmål om kommunenes eierskap i selskap, men også er en sak som gjelder kommunenes valg av revisjonsordning og valg av revisjonsselskap.

Vi viser i den sammenheng til kommuneloven § 24-1 om valg av revisor - der det fremgår følgende:

Kommunestyret og fylkestinget avgjør selv om kommunen eller fylkeskommunen skal ansette egne revisorer, delta i et interkommunalt samarbeid om revisjon eller inngå avtale med en annen revisor.

Kommunestyret og fylkestinget velger selv revisor.

Vedtak etter første og andre ledd treffes etter innstilling fra kontrollutvalget.

Representantskapet i interkommunalt politisk råd og i kommunalt oppgavefelleskap velger regnskapsrevisor hvis ikke noe annet er fastsatt i samarbeidsavtalen.

I kommentarutgave til kommuneloven sier Overå og Bernt (2019, side 467) følgende om kontrollutvalgets innstillingsrett i henhold til kommuneloven § 24-1 tredje ledd:

«Kommunestyret eller fylkestinget kan altså ikke legge denne innstillingsretten til noe annet organ, men kommunestyret må stå fritt til å pålegge kontrollutvalget å sørge for ytterligere politisk eller faglig saksforberedelse i sak om valg av organisering av revisjonsvirksomheten om det finnes behov for det.

Det vil være innstillingsrett for kontrollutvalget også der det er tale om å bytte revisor innenfor en og samme revisjonsordning. Et eksempel på dette er når en kommune er deltaker i et interkommunalt selskap, men ønsker å bli deltaker i et annet interkommunalt selskap som leverer revisjonstjenester (Prop 46 L 2017-2018, merknader til bestemmelsen)».

I merknadene i Ot.prp. nr. 70 (2002-2003) til daværende kommunelov § 78 nr. 4 (nåværende § 24-1 tredje ledd) sies det at «det er kontrollutvalget som skal utarbeide saksframlegget om valg av revisor».

For ordens skyld gjengir vi merknadene til Prop. 45 L (2017-2018) til kommuneloven § 24-1:

«Første til tredje ledd svarer til gjeldende lov §§ 78 nr. 3 og nr. 4.

Første ledd innebærer at det er kommunestyret og fylkestinget selv som avgjør hvilken revisjonsordning kommunen eller fylkeskommunen skal ha. Bestemmelsen viderefører friheten til å velge mellom å ansette egne revisorer, å delta i en samarbeidsordning for revisjon eller å inngå avtale med en annen revisor (konkurransesetting). Bestemmelsen viderefører også adgangen til å velge ulike revisjonsordninger for ulike deler av revisjonsarbeidet. Bestemmelsen gir også adgang til at det for kommunale eller fylkeskommunale foretak kan velges annen revisor enn den revisoren som skal revidere kommunekassen eller fylkeskommunekassen.

Andre ledd innebærer at det er kommunestyret og fylkestinget selv som avgjør hvem som skal være revisor. Det er kommunestyret eller fylkestinget selv som ansetter revisor dersom kommunestyret eller fylkestinget har vedtatt en slik ordning. Det er også kommunestyret og fylkestinget selv som velger hvilken samarbeidsordning kommunen eller fylkeskommunen skal delta i, dersom kommunestyret eller fylkestinget ikke allerede har valgt dette da det traff avgjørelsen etter første ledd. Dersom kommunestyret eller fylkestinget har truffet en prinsippbeslutning om at det skal gjennomføres en konkurranseutsetting, vil det være kontrollutvalgets oppgave å sette revisjonen ut på anbud. Når anbudene er vurdert, må kontrollutvalget bringe resultatet inn for kommunestyret eller fylkestinget for valg av revisor(er).

Tredje ledd legger myndigheten til å innstille til vedtak om revisjonsordning og valg av revisor til kontrollutvalget. Dette innebærer at innstillingsretten omfatter både valg av revisjonsordning og valg av revisor. Det vil derfor være innstillingsrett for kontrollutvalget også der hvor det er tale om å bytte revisor innenfor en og samme revisjonsordning. Et eksempel på dette er der en kommune er deltaker i et interkommunalt selskap, men ønsker å bli deltaker i et annet interkommunalt selskap som leverer revisjonstjenester.»

I en veileder om utredning om og valg av revisjonsordning m.m., utarbeidet av organisasjonen NKRF – Kontroll og revisjon i kommunene (mars 2012, på side 45), sies det følgende om saksutredning om valg av revisjonsordning til kontrollutvalget/kommunestyret:

«Kommunestyret skal fatte vedtak om revisjonsordning og valg [av] revisor på bakgrunn av en saksutredning og innstilling fra kontrollutvalget. Det er selvsagt viktig at saken er tilfredsstillende utredet og at alle vesentlige sider er belyst.

Før utredningsarbeidet igangsettes, anbefales det at kommunestyret fatter vedtak om at et slikt utredningsarbeid skal påbegynnes. Dette er viktig for å sikre en god forankring i det organet som har det overordnede ansvaret for kommunens forvaltning. Det er viktig å gjøre det klart for alle involverte parter at det er kontrollutvalget som skal foreta innstilling til kommunestyret i saker som gjelder kommunens revisjonsordning og valg av revisor. Utredningen om alternative revisjonsordninger skal derfor ikke saksbehandles av kommunens administrasjon, men skal utredes og saksbehandles av kontrollutvalgets

sekretariat.»

I nevnte veileder sies det følgende på side 25:

«Utredning med anbefaling blant annet om hvilken organisasjonsform som bør velges, legges frem for kontrollutvalgene som innstiller overfor kommunestyrene. I realiteten vil valget stå mellom § 27-samarbeid som eget rettssubjekt eller interkommunalt selskap. Alle deltakende kommuner må fatte likelydende vedtak. Det er derfor nødvendig at det utarbeides et felles saksforarbeid som kan benyttes i alle kommunestyrene. En god dialog med kommunenes politiske sekretariat for å sikre at saken går direkte fra kontrollutvalget til kommunestyret, vil her være viktig.

Administrasjonssjefen har ingen formell rolle i en slik sak. Det kan imidlertid være aktuelt ved behov å benytte seg av evt. juridisk kompetanse i administrasjonen dersom slik kompetanse ikke er tilstede i arbeidsgruppen eller dens sekretariat.»

I nevnte veileder sies også følgende på side 26:

«Det gjøres prinsippvedtak i kontrollutvalget og kommunestyret om å søke om deltakelse i et IKS. Søknaden stiles til representantskapet».

På grunnlag av det som er nevnt ovenfor er det på det rene at det er kontrollutvalget i kommunen som skal innstille (herunder utrede og lagte saksframlegget) til kommunestyret både i sak om kommunens valg av revisjonsordning og i sak om kommunens valg av revisjonsselskap. Dette gjelder også i de tilfellene der saken alene gjelder valg av revisjonsselskap - herunder i saker som gjelder bytte av revisor/revisjonsselskap innenfor samme revisjonsordning.

Dette betyr at sak om sammenslåing av Vefik IKS og KomRev Nord IKS (virksomhetsoverdragelse) er en sak som etter kommuneloven § 24-1 skal utredes i kommunenes kontrollutvalg, med oversendelse av kontrollutvalgets utredning/saksframlegg og innstilling til kommunestyret.

Dersom representantskapet i Vefik IKS oversender sak om sammenslåing av Vefik IKS og KomRev Nord IKS (virksomhetsoverdragelse) til kommunene v/kommunestyrene, så må hver enkelt kommune sørge for at saken først sendes til behandling i kommune respektive kontrollutvalg. Dette må i utgangspunktet gjøres av kommunestyret (som er kontrollutvalgets eneste overordnede organ).

Når kontrollutvalget i kommunen har behandlet saken oversender kontrollutvalget sin utredning/saksframlegg og innstilling til behandling i kommunestyret.

Sakene vil mest sannsynlig ikke kunne fremmes for kontrollutvalgene før på utvalgenes første møter høsten 2022 (august/september).

Sekretariatet vil trekke frem følgende foreløpige kommentarer/momenter i tilknytning til blant annet sluttrapporten «Fremtidens kommunerevisjon 2023» med vedlegg, og det vedtak som styret i Vefik IKS har invitert selskapets representantskap til å vedta:

- **Sluttrapporten omhandler blant annet ikke følgende forhold og tema som vil være relevant i kommunenes vurderinger:**
 - Sluttrapporten redegjør for (antatte) fordeler for kommunene med en «sammenslåing», men tar ikke for seg eventuelle ulemper for kommunene med en «sammenslåing»
 - Sluttrapporten opplyser om dagens organisasjonsstruktur i KomRev Nord IKS, men sier ikke noe om hva som er tenkt som den fremtidige organisasjonsstrukturen ved en eventuell «sammenslåing» av de to selskapene – særlig ledernivået
 - Det er kontrollutvalgene i kommunene som er revisjonselskapets nærmeste oppdragsgiver – men sluttrapporten sier ikke noe om hva som vil være kontrollutvalgenes «gevinst» ved en eventuell «sammenslåing» av de to selskapene
 - Sluttrapporten påviser og omtaler ikke om finnes effektiviseringsgevinster og potensial som kommer kommunene til gode – både ved «sammenslåingen» og i fremtiden
 - Opplysninger om kommunenes pensjonsforpliktelser, herunder
 - hver enkelt kommunes pensjonsforpliktelser i Vefik IKS
 - hver enkelt kommunes pensjonsforpliktelser ved inntreden i nye KomRev Nord IKS
 - Opplysninger om selskapenes aktiva og passiva, herunder
 - aktiva og passiva som anslås å foreligge i Vefik IKS på tidspunktet før eventuell «sammenslåing» med KomRev Nord IKS
 - aktiva og passiva som anslås å foreligge i nye KomRev Nord IKS på tidspunktet ved eventuell «sammenslåing» av de to selskapene
 - Opplysninger om kommunenes øvrige (herunder økonomiske) forpliktelser ved en eventuell «sammenslåing» av de to selskapene
 - herunder om kommunene har negativ eller positiv andel/utløsningssum ved eventuell oppløsning av Vefik IKS
 - De økonomiske konsekvenser for hver kommune ved eventuell «sammenslåing» av de to selskapene
 - Om det foreligger fond i Vefik IKS som kan tilbakeføres til eierkommunene

- Opplysninger om/redegjørelse for håndtering av Vefik IKS sine forpliktelser (for eksempel etterslep/restanser på forvaltningsrevisjon) overfor kommunene det gjelder på tidspunktet før en eventuell «sammenslåing»
- Opplysninger om eller forslag til selskapsavtale som vil gjelde ved en eventuell «sammenslåing» av de to selskapene
- I sluttrapporten redegjøres det for hvor mange timer et foreslått årlig revisjonshonorar for hver kommune vil utgjøre i timer fordelt til forvaltningsrevisjon, men det redegjøres ikke for det samlede antall timer fordelt til hver kommune, samt tildelte timer til regnskapsrevisjon i hver kommune
- Timepris:
I rapporten fremgår det at leveranser av tjenester utover det årlige revisjonshonoraret (herunder forvaltningsrevisjon) vil bli fakturert på grunnlag av medgåtte timer og nye KomRev Nord sin timepris – det står ikke noe i rapporten om hva som per i dag er timeprisen.
- Som vedlegg til sluttrapporten finner man forslag/mal til avtale mellom KomRev Nord IKS og hver enkelt eierkommunene, men det sies ikke noe om hvordan det tenkes at slike avtaler skal forhandles frem.
Dette er særlig vesentlig all den tid disse avtalene også omhandler forhold som gjelder kontrollutvalgets rettigheter og plikter, samt revisors rettigheter og plikter overfor kontrollutvalget og kommunen.
Et særlig spørsmål som reiser seg er hvem som skal forhandle på vegne av kontrollutvalget, jf. kravet om kontrollutvalgets uavhengighet til kommunens administrasjon og organer, samt kravet om revisjonens uavhengighet til kommunen og kontrollutvalget med mer.
Ett annet vesentlig spørsmål er om KomRev Nord IKS på sin side anser disse avtalene som gjenstand for forhandlinger?
- **På grunnlag av opplysninger i rapporten gjør vi (i alle fall) foreløpig også følgende observasjoner:**
 - Kommunenes utgifter til revisjon (revisjonshonorar i nye KomRev Nord IKS) blir i realiteten på minst samme nivå som i dag (som i Vefik IKS):
I rapporten er kommunenes anslåtte revisjonshonorar for 2023 (i nye KomRev Nord IKS) mindre enn det som gjelder Vefik IKS i 2022 – men dette må ses i sammenheng med en betydelig reduksjon i antall timer til forvaltningsrevisjon som skal leveres fra nye KomRev Nord IKS til kommunene – når dette ses i sammenheng vil kommunenes utgifter til nye KomRev Nord IKS i realiteten være minst like høye som i Vefik IKS.

Av det som framgår av rapporten kan ikke vi se at en «sammenslåing» vil gi økonomiske stordriftsfordeler og effektiviseringsgevinst for kommunene og kontrollutvalgene.

- I rapporten står det at «en forutsetning for at virksomhetsoverdragelsen er at alle dagens eierkommuner i Vefik beslutter, gjennom vedtak i sine kommunestyre, å bli en del av KomRev Nord IKS».

Vi stiller spørsmål ved hva som menes med «en forutsetning» - er dette et lovkrav? – er dette en forutsetning fra arbeidsgruppen/styringsgruppen? – er dette en forutsetning fra ledelsen i disse to selskapene? – er dette en forutsetning fra styrene i disse to selskapene eller andre?
- Finansieringsmodellen som presenteres i rapporten legger ikke til grunn fakturering for medgått tid, men faste årlige revisjonshonorar.

Dette er spesielt viktig å merke seg da dette egentlig viderefører en relativt fersk praksis (fra Vefik IKS) der det forutsettes at kommunene betaler for tjenestene enten de blir levert eller ikke (dette er særlig relevant for forvaltningsrevisjon og eierskapskontroll).

Videre er det grunn til å stille spørsmål ved om ubrukte timer (etter for eksempel fireårsperioden) kommer kommunene til gode eller om de går tapt ved periodens slutt.
- Ved eierskap i nye KomRev Nord vil alle kommunene i Vest-Finnmark i realiteten få mindre innflytelse i revisjonsselskapets eierorgan enn dem har i dag i Vefik IKS:

Ved eierskap i nye KomRev Nord IKS vil alle kommunene i Vest-Finnmark ha én representant og én stemme (av rundt/mer enn 50 stemmer) i selskapets eierorgan (representantskapet) – dette gjelder også Alta kommune og Hammerfest kommune – som per i dag har større representasjon og stemmevekt i eierorganet i Vefik IKS enn de vil ha i eierorganet i KomRev Nord IKS. I realiteten vil kommunene så å si ikke lengre ha hånden på rattet hva angår eierstyringen av et «sammenslått» selskap.

Med vennlig hilsen

Tom Øyvind Heitmann/sign.
seniorrådgiver/sekretær for kontrollutvalg

Kate M. Larsen/sign.
daglig leder

Prosjektrapport

«Fremtidens kommunerevisjon 2023»



Innledning	3
Fremtidens KomRev NORD/ Et sammenslått selskap	4
Kompetanse	4
Oppgaveløsning for selskapet	5
Kontorstruktur	5
Kapitalinnskudd og eierandel.....	5
Representantskapet og styret.....	6
Revisjonshonorar 2023	6
Forvaltningsrevisjon	8
Regnskapsrevisjon	9
Taushetsplikt	10
Avslutning.....	10
Vedlegg.....	11

Innledning

Representantskapet til Vest-Finnmark kommunerevisjon (VEFIK) har gjennom sitt vedtak 14/21 av 13. oktober 2021, bedt styret i VEFIK legge til rette for en prosess som skal føre til en virksomhetsoverdragelse hvor alle nåværende eierkommuner i VEFIK blir en del av KomRev NORD IKS. Vedtaket lyder slik:

Representantskapet er positiv til en virksomhetsoverdragelse med Komrev Nord IKS.

Representantskapet gir styret fullmakt til å arbeide videre med virksomhetsoverdragelsen ved å opprette et arbeidsutvalg som fremlegger et fusjonsforslag for eierne i løpet av 1. mars 2022.

Vedtaket legger opp til en virksomhetsoverdragelse. Ved en virksomhetsoverdragelse vil virksomheten Vest-Finnmark kommunerevisjon IKS bli en del av KomRev NORD IKS. Dette medfører at virksomheten blir overført fra én arbeidsgiver til en annen. Ansattes arbeidsforhold overføres til KomRev NORD IKS. Samtlige kommuner tilsluttet VEFIK blir da deltakerkommuner i KomRev NORD.

På bakgrunn av representantskapets vedtak ble det satt sammen en arbeidsgruppe og en styringsgruppe på tvers av de to selskapene.

Arbeidsgruppen har bestått av:

Fra VEFIK IKS:

Daglig leder og revisjonssjef Aud Opgård
Regnskapsrevisor og ansattes representant i styret Rune Stien
Forvaltningsrevisor Ranveig Olaussen

Fra KomRev NORD IKS:

Administrerende direktør Lars-André Hanssen
Assisterende direktør Alf-Erlend Vaskinn
Ansattes fellestillitsvalgt Tone Jæger Karlstad

Styringsgruppe som har bestått av nestleder i styret til VEFIK Kristin Jensen, nestleder i styret til KomRev NORD Sølvi Jensen, samt arbeidsgruppen.

Målet med arbeidet i arbeids- og styringsgruppen har vært å lage et fundament hvor de to selskapene slår seg sammen gjennom en virksomhetsoverdragelse. En forutsetning for virksomhetsoverdragelsen er at alle dagens eierkommuner i VEFIK beslutter, gjennom vedtak i sine kommunestyre, å bli en del av KomRev NORD IKS.

I det følgende presenteres relevante forhold ved virksomhetsoverdragelsen samt en presentasjon av KomRev NORD IKS som selskap.

Fremtidens KomRev NORD/ Et sammenslått selskap

Kommunens rolle er i stadig endring. Kommunal sektor er blitt stadig mer kompleks, og kompetansen ute i kommunene øker. Da er det viktig at revisjonen har god og riktig kompetanse både innenfor regnskapsrevisjon, forvaltningsrevisjon og eierskapskontroll.

Et sammenslått selskap vil gi samtlige eiere et styrket og helhetlig tilbud innen kommunal revisjon. Selskapet vil i tillegg bli mindre sårbart for endringer og fravær, og vil i enda større grad kunne levere de tjenestene som oppdragsgiverne etterspør. Ved å slå sammen Vest-Finnmark kommunerevisjon IKS med KomRev NORD IKS får man et sterkt interkommunalt revisjonsselskap som kan betjene kommunene med en bred kompetanse i egenregi.

KomRev NORD har en etablert struktur og en kultur (se vedlegg 1) som vi ønsker at kommunene skal bli en del av. Vi ønsker også at nye ansatte skal inn i eksisterende organisasjonsstrukturer og således bli en del av vår etablerte organisasjonskultur. For å få til dette på en mest mulig effektiv måte mener vi det er viktig at de ansatte som blir med inn i KomRev NORD blir en del av den etablerte teamstrukturen i selskapet (se vedlegg 2).

Kompetanse

En sammenslåing vil gi det nye selskapet godt over 50 medarbeidere spredt over store deler av Nord-Norge. Dette vil gi muligheter for de ansatte til å kunne spisse sin kompetanse ytterligere. En fortsatt desentralisert struktur vil gi lokal tilhørighet og god kunnskap om lokale og regionale forhold.

KomRev NORD har ansatte med ulik utdanningsbakgrunn: master og bachelor i revisjon, juss, statsvitenskap, sosiologi, samfunnsøkonomi, barnevern m.m. Selskapet har ansatte med lang erfaring fra kommunesektoren, hvor hovedoppgaven har vært innen kommunal økonomistyring, regnskap, revisjon og sektordrift. Vi har også ansatte med bakgrunn fra privat virksomhet og utdanningsinstitusjoner. Ved en virksomhetsoverdragelse hvor de ansatte i VEFIK tar med seg sin formelle utdanning, erfaring og realkompetanse inn i det nye selskapet, vil den samlede kompetansen i selskapet bli ytterligere forsterket til det beste for eierkommunene. Kompetansen i selskapet vil kjennetegnes av:

- Allsidighet og bredde
- Solid og uavhengig kompetanse om offentlig sektor
- Nærhet til kundene
- Fokus på høy kvalitet i det vi gjør
- Godt omdømme
- God intern kvalitetskontroll
- Ekstern kvalitetskontroll

Selskapet har gjennom flere år bygget ulike spesialistgrupper. Formålet med spesialistgruppene er at ansatte skal bygge særskilt kompetanse slik at vi kan bistå våre oppdragsgivere på en best mulig måte.

Følgende 15 spesialistgrupper er etablert:

Lønn/pensjoner Selvkost IDEA/IT-revisjon Avgiftsrett - Merverdiavgift Finansforvaltning	Misligheter Offentlige anskaffelse Descartes Investeringsprosjekter Eierskapskontroll	Ressurskrevende brukere Kirkelige fellesråd/menighetsråd Pasientregnskaper Kommunale foretak inkl. havner KOSTRA
---	---	--

KomRev NORD har gjennomført forvaltningsrevisjonsprosjekter innenfor alle områder i kommunesektoren. Kommunalkunnskap er vår styrke. Våre regnskapsrevisorer har i gjennomsnitt 10 års erfaring med å revidere kommuneregnskap. Vi benytter oss av moderne revisjonsmetoder i henhold til kommunelovens bestemmelser, internasjonale revisjonsstandarder og rammeverk. Vårt medlemskap i Norges kommunerevisorforbund medvirker til å sikre at vi arbeider i henhold til disse reglene. I vårt revisjonsarbeid benytter vi moderne revisjonsverktøy som Descartes, Idea og SurveyXact.

Selskapet fokuserer på å ha en effektiv drift, levere gode tjenester samt rekruttere/beholde kvalifiserte medarbeidere. På bakgrunn av dette jobber selskapet aktivt med effektivisering og digitalisering av revisjonsarbeidet.

Oppgaveløsning for selskapet

Det sammenslåtte selskapet vil kunne utføre oppgaver for:

- Kommunene
- Kommunale foretak
- Interkommunale selskaper
- Stiftelser
- Pasientregnskap
- Kirkelige fellesråd og menighetsråd

Kontorstruktur

I KomRev NORD er vi opptatt av en desentralisert kontorstruktur, noe som har medført at vi i dag har ni kontorsteder i Nord-Norge. Ved en eventuell virksomhetsoverdragelse ønsker vi å beholde dagens kontorstruktur i VEFIK med avdelingskontorer i Alta, Hammerfest og Porsanger. Ved fremtidig rekruttering til selskapet vil det være mulig å søke seg til alle de etablerte kontorstedene som selskapet har, og det vil fra selskapets side være ønskelig å styrke tilstedeværelsen ved de allerede etablerte kontorene i Alta, Hammerfest og Porsanger. I tillegg har vi en målsetting om å etablere kontorer i Øst-Finnmark, herunder Vadsø og/eller Kirkenes.

Kapitalinnskudd og eierandel

De nye deltakerkommunene i et sammenslått selskap vil måtte betale inn et kapitalinnskudd. Dette innskuddet er basert på kommunestørrelse. Etter dagens situasjon vil følgende eierandeler gjøre seg gjeldende:

Tabell: Kapitalinnskudd og eierandel i KomRev NORD IKS per 1.7.2023

Kommuner	Eierandel	Kapitalinnskudd ¹	Innbyggertall ²
Alta - 5403	4,03 %	315 000	20 910
Hammerfest - 5406	2,56 %	200 000	11 316
Vadsø - 5405	1,41 %	110 000	5 589
Porsanger - 5436	0,90 %	70 000	3 890
Nordkapp - 5435	0,83 %	65 000	3 009
Kautokeino - 5430	0,83 %	65 000	2 891
Karasjok - 5437	0,77 %	60 000	2 616
Båtsfjord - 5443	0,64 %	50 000	2 165
Måsøy - 5434	0,45 %	35 000	1 172
Hasvik - 5433	0,38 %	30 000	975
Loppa - 5432	0,38 %	30 000	859

En slik eierandel vil gi ett medlem i representantskapet til KomRev NORD og vil gi anledning til påvirkning på driften og utviklingen av selskapet. Alle eiere med mer enn 10 prosent eierandel vil ha rett til to medlemmer i representantskapet.

Representantskapet og styret

Alle eierkommuner i KomRev NORD velger ett medlem til selskapets representantskap. Ved en eventuell innlemmelse i KomRev NORD vil samtlige kommuner som i dag er tilknyttet VEFIK møte med hver sin representant i representantskapet. Representantskapet er selskapets øverste organ og er det organet som velger selskapets styre.

Styret i KomRev NORD består av syv styremedlemmer, hvor ett medlem er valgt fra de ansatte. Første varamedlem møter også fast i styremøtene.

Revisjonshonorar 2023

Foreløpig regnskap for VEFIK for 2021 ser ut til å bli avlagt med et merforbruk på i overkant av kr 500 000. Budsjettet for 2022 legger opp til bruk av fondsmidler pålydende kr 1 259 000. Nedenstående tabell viser budsjett per 2022 samt budsjett for 2023 ved en eventuell inntreden i KomRev NORD IKS. Budsjett 2023 gir uttrykk for størrelsen på revisjonshonoraret per kommune ved en eventuell inntreden i KomRev NORD 1.7.2023³.

¹ Totalt for alle 11 kommunene kr. 1 030 000. Innskutt kapital i Vest-Finnmark kommunerevisjon utgjør kr. 624 000. Innskutt kapital i Vest-Finnmark kommunerevisjon kan overføres til KomRev NORD.

² SSB – 3 kvartal 2021.

³ Se vedlegg 1 for finansieringsmodell

Tabell: Budsjett 2022 og budsjett 2023 ved en inntreden i KomRev NORD IKS.

Kommuner	Vedtatt budsjett 2022 -VEFIK	Oppr. budsjett 2022 - VEFIK	Budsjett 2023 - VEFIK ⁴	Budsjett 2023 – KRN ⁵
Alta	2 525 300	2 793 300	2 877 099	2 090 000
Båtsfjord	768 900	850 500	876 015	620 000
Hammerfest	1 880 500	2 080 100	2 142 503	1 525 000
Hasvik	672 100	743 500	765 805	605 000
Karasjok	820 800	907 900	935 137	725 000
Kautokeino	855 000	945 900	974 277	735 000
Loppa	677 500	749 500	771 985	505 000
Måsøy	705 100	779 900	803 297	605 000
Nordkapp	875 200	968 200	997 246	755 000
Porsanger	932 300	1 031 300	1 062 239	770 000
Vadsø	1 147 300	1 269 100	1 307 173	925 000
Sum	11 860 000	13 119 200	13 512 776	9 860 000

En eventuell virksomhetsoverdragelse vil finne sted fra 1.7.2023. Revisjonshonoraret for 2023 vil følgelig justeres i tråd med dette. Budsjett for 2023 ved en eventuell inntreden i KomRev NORD medfører en total reduksjon i revisjonshonoraret for de elleve kommunene på rundt 3,6 millioner kroner.

I honoraret ligger følgende revisjonstjenester:

- Regnskapsrevisjon,
 - Revisjon av kommunens regnskap – interims revisjon og årsoppgjørrevisjon
 - MVA-kompensasjon
 - Revisjon av pasientregnskap
 - Eksempler på andre attestasjonsoppdrag
 - Ressurskrevende tjenester
 - Telling PU
 - Attestasjon av STUI-regnskap etc.
 - Forenklet etterlevelseskontroll

⁴ Hvis det legges inn en økning med kommunal deflator (3 prosent) fra opprinnelig budsjett i 2022.

⁵ Vårt honorar vil for de kommende årene justeres for kommunal deflator slik det også har vært gjort for eierkommunene i VEFIK. Budsjettet vil være gjeldende fra 1.7.2023.

- Budsjettkontroll
- Forvaltningsrevisjon og eierskapskontroll – basert på modell
- Oppmøte i kontrollutvalget når revisjonens saker behandles, eventuelt etter avtale med kontrollutvalget
- Oppmøte i kommunestyret ved behov og ønsker
- Rådgivning i regnskapsspørsmål og løpende rådgivning knyttet til fortolkning av lovverk, forskriftsverk

Revisjon av kommunale foretak og kirker faktureres særskilt. Dette er i tråd med våre avtaler med alle eierkommunene i KomRev NORD.

Vi forutsetter at kommunene har gode rutiner og leverer etterspurt dokumentasjon rettidig. Nærmere detaljer vil avklares i en eventuell avtale med kommunene (se vedlegg 3).

Forvaltningsrevisjon

Kommuneloven stiller krav om at revisjonsarbeidet skal omfatte forvaltningsrevisjon. Vi gjennomfører og rapporterer forvaltningsrevisjon i henhold til god kommunal revisjonsskikk, som er en rettslig standard. Fordelingen av ressursene til de ulike eierkommunene gjøres etter følgende modell:



Det sammenslåtte selskapet vil bestå av rundt 18 forvaltningsrevisorer. Disse vil ha en bred kompetanse innen juridiske-, samfunnsfaglige og økonomiske fagretninger. I tillegg har forvaltningsrevisorene god kompetanse på prosjektgjennomføring og kunnskap om kommunal sektor.

Eierkommunenes ressurstilgang innen forvaltningsrevisjon styres over en 4-års periode og inneholder én fast andel på 100 timer per år og én andel som fastsettes ut fra den enkelte kommunes eierandel.

Figur: Tabell⁶ som viser hvordan antall timer per år til forvaltningsrevisjon skal fordeles etter fordelingsnøkkel i henhold til KomRev NORD sine avtaler med eierne. Kommuner tilknyttet Vest-Finnmark kommunerevisjon:

Kommuner	Budsjett FR
Alta	670
Båtsfjord	200
Hammerfest	460
Hasvik	190
Karasjok	200
Kautokeino	220
Loppa	190
Måsøy	195
Nordkapp	220
Porsanger	270
Vadsø	310

Modellen gjør det enkelt å følge med på hvor mange timer som er benyttet per år, og samlet for perioden for den enkelte kommune. Modellen følger plan for forvaltningsrevisjon, og vil følgelig gå over en fireårsperiode. Timebudsjett per forvaltningsrevisjon varierer ut fra flere faktorer, blant annet antall problemstillinger, størrelse på utvalg og kompleksitet i saksområdet. Det er kontrollutvalget, som bestiller av forvaltningsrevisjoner, som avgjør hvor omfattende prosjekter skal være. En kan imidlertid ta utgangspunkt i at et standard forvaltningsrevisjonsprosjekt vil ha et gjennomsnittlig timebudsjett på 200-250 timer. Dette tilsier at en kommune med 200 timer forvaltningsrevisjon per år, i løpet av en planperiode vil kunne få gjennomført tre til fire forvaltningsrevisjonsprosjekter. En kommune med 400 timer forvaltningsrevisjon per år, vil i løpet av en planperiode kunne få gjennomført seks til syv prosjekter. Dersom det bestilles større og mer omfattende prosjekter, vil antall gjennomførte prosjekter per planperiode bli lavere.

KomRev NORD tilbyr kommuner som etterspør forvaltningsrevisjon ut over den tildelte andelen, å kjøpe dette gjennom ekstraraktivering. Bakgrunnen for dette må være at man i henhold til nevnte modell har benyttet ressursene som er tildelt gjennom fireårs perioden, og at det er ønskelig med flere prosjekter innen samme tidsperiode. Ved inntreden i KomRev NORD vil allerede iverksatte prosjekter gjennomføres. Eventuelle ikke bestilte prosjekter på plan for forvaltningsrevisjon og eierskapskontroll, må bestilles hos det nye selskapet.

Regnskapsrevisjon

Vår hovedoppgave som revisor for kommunen er å vurdere samt avgi en uavhengig uttalelse (revisjonsberetning) om hvorvidt årsregnskapet er avgitt i samsvar med lov og forskrifter. Vi kontrollerer også at de disposisjoner som ligger til grunn for regnskapet er i samsvar med budsjettvedtak, og at budsjettbeløpene i årsregnskapet stemmer med regulert beløp.

⁶ Dette er stipulerte tall og viser dagens ressursituasjon.

Det sammenslåtte selskapet vil inneha en bred kompetanse fordelt på formell utdanning og realkompetanse. Spesialistgruppene kan utvikle seg ytterligere og selskapet kan levere tjenester av høy kvalitet. Alle regnskapsrevisorene inngår i et team med en oppdragsansvarlig regnskapsrevisor som teamleder. Alle våre revisorer vil opptre som kontaktrevisorer mot konkrete kommuneoppdrag. Dette er viktig for å oppnå en best mulig kommunikasjon mellom revisor og kommunene.

KomRev NORD utfører regnskapsrevisjonen i samsvar med gjeldende lover, forskrifter og god kommunal revisjonsskikk, herunder International Standards on Auditing. Som ledd i vår revisjon vurderer vi kommunens regnskapssystemer og interne kontroll for å bestemme type, omfang og tidspunkt for våre revisjonshandlinger. Omfanget av vårt revisjonsarbeid, og dermed tidsforbruket, vil for en stor del være avhengig av kvaliteten på, og effektiviteten i kommunens interne kontroll, samt regnskaps- og rapporteringsrutiner.

Når det gjelder fremtidig organisering av regnskapsrevisjonen, ser vi i hovedsak for oss at kontaktrevisor for VEFIK-kommunene vil ha kontorsted i regionen, og at de vil motta faglig bistand fra oppdragsansvarlig og øvrig kompetanse ved våre øvrige kontorer. På den måten sikrer vi at kompetanse og arbeidsmetoder implementeres for kommunene som i dag deltar i VEFIK, samtidig som vi fullt ut får utnyttet den kompetansen som i dag finnes om kommunene i Vest-Finnmark hos de ansatte i VEFIK.

Taushetsplikt

Både oppdragsansvarlig revisor og revisjonsmedarbeiderne har – med visse lovhjemlede unntak - taushetsplikt om alt de får kjennskap til under utførelsen av arbeidet og som omfattes av forvaltningslovens bestemmelser om taushetsbelagte opplysninger eller av annet regelverk om opplysninger som er taushetsbelagt eller unntatt offentlighet. Taushetsplikten gjelder ubegrenset i tid, også etter at oppdraget er avsluttet. Som selskap legger vi opp til en åpen og god dialog med våre oppdragsgivere, slik at kommunikasjonen mot politisk og administrativt nivå blir best mulig.

Avslutning

Ved en virksomhetsoverdragelse av VEFIK IKS til KomRev NORD IKS vil det etableres et sterkt interkommunalt revisjonsselskap som kan betjene kommunene med en bred kompetanse i egen regi. Ved virksomhetsoverdragelsen opprettholdes kontorene i Alta, Porsanger og Hammerfest, og de ansatte tilbys stillinger i KomRev NORD IKS. På den måten blir kompetansearbeidsplassene værende i Finnmark.

Vedlegg

Vedlegg 1: Litt om KomRev NORD IKS

KomRev NORD ble etablert 1.1.2004 og har som målsetting å:

Gi våre oppdragsgivere en effektiv revisjonstjeneste av god kvalitet.

Videre fremgår det av selskapsavtalen at selskapet skal være på vakt for fellesskapets verdier, og selskapet skal gjennom dialog og samhandling med folkevalgte og administrativt nivå i eierkommunene, og gjennom sin revisjons- og kontrollaktivitet, bidra til å styrke tilliten til kommunal forvaltning. Selskapet skal levere sine tjenester til selvkost, og har ikke erverv til formål.

Visjonen til selskapet er «Vi skaper trygghet», og verdiene kvalitet, fellesskap, åpenhet og tillit er styrende for vår virksomhet både eksternt og internt.

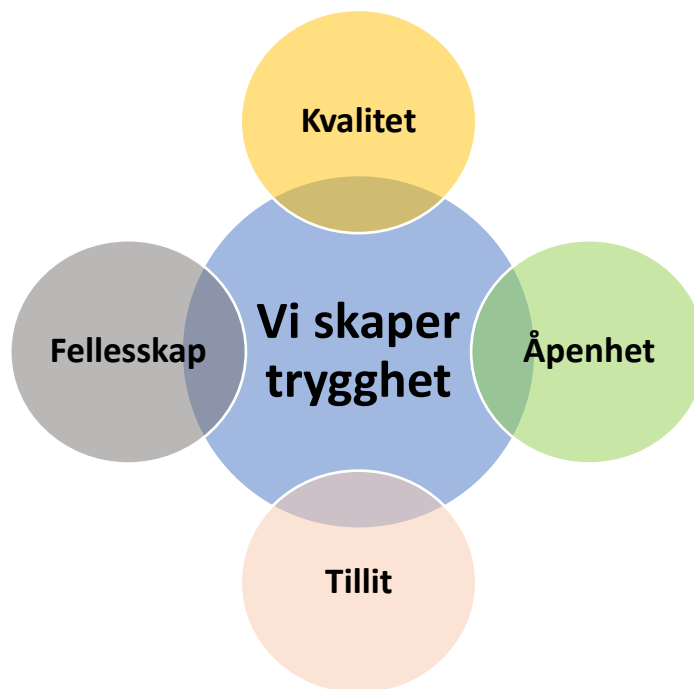

KomRev NORD er et av Norges største revisjonsselskaper i kommunesektoren med revisjon av våre to nordligste fylkeskommuner, 40 primærkommuner, Longyearbyen lokalstyre samt et tjuetalls kommunale foretak. Selskapet har per i dag 45 ansatte, og vi reviderer regnskaper med en samlet "omsetning" på over 150 mrd. kroner. Femten av våre ansatte er knyttet opp til forvaltningsrevisjon, mens resten arbeider med regnskapsrevisjon.

Selskapet er organisert med hovedkontor i Harstad, i tillegg er avdelingskontorer på følgende steder: Bodø, Finnsnes, Leknes, Narvik, Sjøvegan, Sortland, Svølvær og Tromsø.

Sykefraværet for 2021 var på 3,8 prosent hvor 2,4 var knyttet til langtidsfravær. Selskapet gjennomfører med jevne mellomrom medarbeiderundersøkelser og de ansatte gir sin vurdering fra 1 til 5, hvor 1 er laveste verdi mens 5 er høyeste skår. Forrige medarbeiderundersøkelse viste blant annet følgende resultater:

Spørsmål ⁷	Gjennomsnitt	Median
Hvordan vurderer du arbeidsmiljøet i KomRev NORD?	4,61	5
Hvordan er det fysiske miljøet på ditt kontor/kontorsted?	4,61	5
Jeg er stolt av å jobbe i KomRev NORD	4,70	5
Alt i alt er jeg fornøyd med å jobbe i KomRev NORD	4,65	5

KomRev NORD er en organisasjon der ingen skal utsettes for trakassering eller annen utilbørlig opptreden. Som organisasjon er vi bevisst vårt ansvar for både å forhindre dette. I lys av metoo-bevegelsen har vi også gjort tilføyelser i selskapets etiske retningslinjer for å forebygge og øke bevisstheten rundt problemstillinger som gjelder seksuell trakassering.

KomRev NORD benytter følgende finansieringsmodell overfor våre eierkommuner:

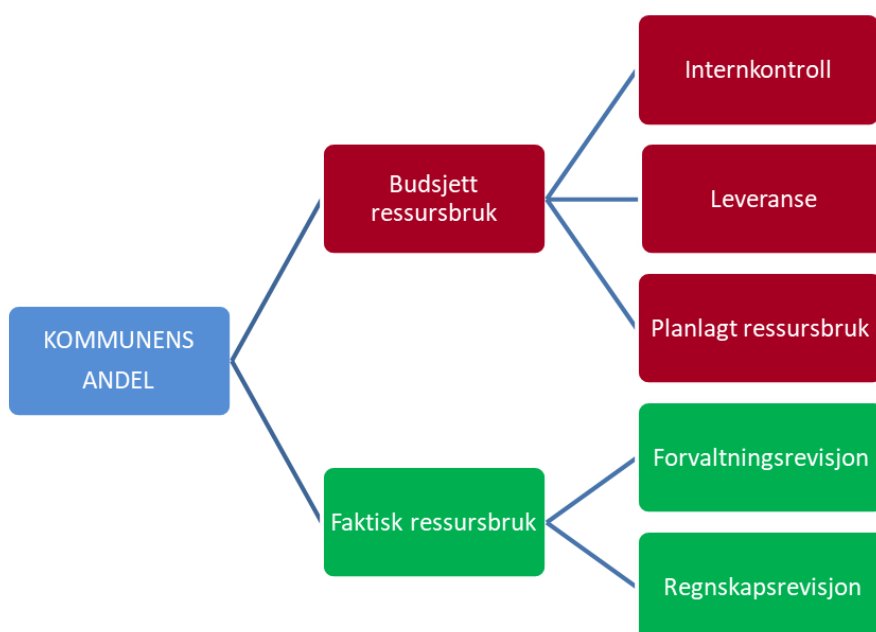

Tallene knyttet til faktisk ressursbruk er hentet fra vårt tidsregistreringssystem Visma Tid og gjelder både regnskapsrevisjon og forvaltningsrevisjon. Tallene knyttet til planlagt ressursbruk er hentet fra vårt timebudsjett som viser hva hver kommune skal ha av tildelte ressurser i tiden fremover. Tallene baserer seg på erfaringer og analyser av tidligere års forbruk og forventet ressursbruk for gjeldende år. Momenter her er internkontroll, leveranse av etterspurt dokumentasjon samt erfaringsbasert planlagt ressursbruk.

⁷ De ansatte ga sin vurdering fra 1 til 5, hvor 1 er laveste verdi mens 5 er høyeste skår.

Vedlegg 2: Organisasjonskart

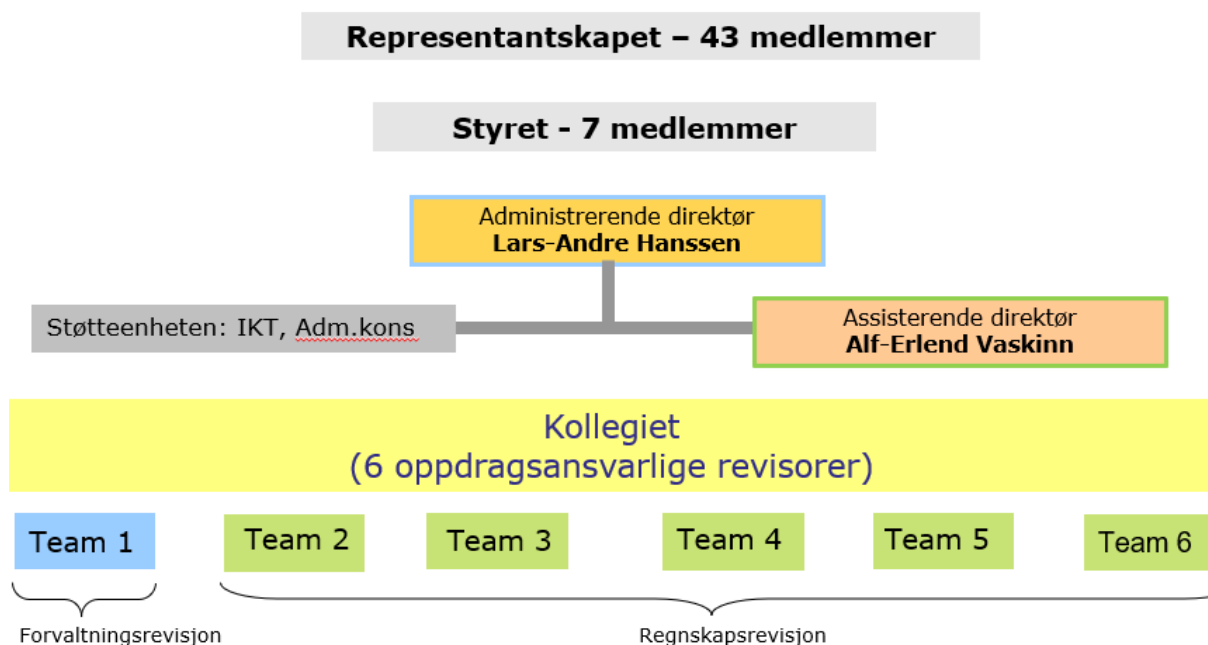

Representantskapet er selskapets øverste organ. Alle eierkommuner har ett medlem i representantskapet, bortsett fra de eierne som har en eierandel over 10 prosent. Disse har to medlemmer. Per i dag er det Tromsø kommune, Nordland fylkeskommune samt Troms og Finnmark fylkeskommune som har en slik eierandel. Derfor består dagens representantskap av 43 medlemmer.

Styret består av Ivar Råstad (styreleder), Sølvi Jensen (nestleder), Bjørn-Gunnar Jørgensen, Paul Rosenmeyer, Jorhill Andreassen, Anna Lise Bringsli og Astrid Indrebø (ansattes representant). I tillegg møter varamedlem Jo-Inge Hesjevik og observatør for de ansatte Truls Siri i alle styremøtene.

Administrerende direktør har det overordnede administrative ansvaret for selskapet. Ansvar for selskapets personaladministrasjon. Jobber operativt gjennom deltakelse i ulike prosjekter og prosjektutvikling.

Assisterende direktør deltar i operativ planlegging og gjennomføring av regnskapsrevisjonsarbeidet. Videre er det knyttet faglig koordineringsarbeid og utvikling av regnskapsrevisjonen i selskapet (metodikk). Stillingen har ansvar for selskapets økonomiforvaltning. Er stedfortreder for direktøren.

5 oppdragsansvarlige regnskapsrevisorer har faglig lederansvar for regnskapsrevisjon. Disse har et helhetlig faglig ansvar for at revisjonen på konkrete oppdrag utføres i henhold til planer, lover og regler og gitte standarder. Delvis personalansvar for revisorene i teamet.

Oppdragsansvarlige forvaltningsrevisor har faglig lederansvar for forvaltningsrevisjon. Har et helhetlig faglig ansvar for at revisjonen på konkrete oppdrag utføres i henhold til planer, lover og regler og gitte standarder. Delvis personalansvar for revisorene i teamet.

Kontaktrevisor skal ivareta den daglige kontakten med revidert enhet og bistå oppdragsansvarlig revisor med vurderinger og konklusjoner.

Forvaltningsrevisor skal gjennomføre bestilte prosjekter på enkeltoppdrag, samt bistå oppdragsansvarlig forvaltningsrevisor.

Administrasjonskonsulent (ca. 25 prosent stilling) skal være arkivansvarlig, tilrettelegge regnskapsbilag, lønnskjøring og andre administrative oppgaver i selskapet i henhold til stillingsbeskrivelse. Stillingen er en kombinert stilling hvor regnskapsrevisjon utgjør en andel på 75 prosent av stillingen.

IKT ansvarlig (ca. 20 prosent stilling) Stillingen skal ivareta kontaktpunktet mot selskapets IKT leverandør herunder ivareta tilgangsstyringen til selskapets IKT systemer, Stillingen yter service internt ved behov når problemer med IKT utstyr oppstår. Videre skal funksjonen også klargjøre utstyr for andre ansatte samt være ressursperson på lokal programvare. Stillingen er en kombinert stilling hvor regnskapsrevisjon utgjør 80 prosent av stillingen.

Selskapet har ingen rene merkantile stillinger. Alle ansatte er involvert i revisjon av våre oppdragsgivere.

Vedlegg 3: Eksempel på avtale med NN kommune

1. Avtalens formål

Komrev NORD IKS skal utføre revisjon i og ha tilsyn med NN kommune i henhold til kommunelovens bestemmelser om revisjon og forskrift om revisjon. Dette omfatter også revisjon av kommunale foretak og andre oppdrag Komrev NORD IKS kan utføre i henhold til gjeldende lover.

2. Avtalens varighet

Avtalen gjelder for perioden 1.7.2023 – 30.6.2026 og løper videre etter periodens slutt til den sies opp i henhold til punkt 7.

3. Avtalen omfatter

Kommunens behov for lovpålagte revisjonsoppgaver:

- Oppmøte i kommunestyret og kontrollutvalget hvor revisjonssaker blir behandlet⁸
- Forvaltningsrevisjon/eierskapskontroll (avtalte revisjonsprosjekter ihht. plan fra kontrollutvalget)⁹
- Revisjon av kommunens hovedregnskap
- Særattestasjoner¹⁰
- Eksisterende legater

Andre tjenester som også inngår i avtalen:

- Rådgivning i regnskapsspørsmål og løpende rådgivning i forhold til fortolkning av lovverk, forskriftsverk
- Høringer/rådgivning i forbindelse med omlegginger på ikt-området
- Kommunikasjon mot ledelsen

4. NN kommune - utgifter til revisjonstjenester

Utgiftene til revisjon vil for året 2023 utgjøre kroner x xxx xxx.

NN kommune kommunes årlige andel faktureres forskuddsvis med like store beløp hvert halvår. Revisjonshonoraret vil årlig bli justert for kommunal deflator.

5. Oppgaver som faktureres særskilt

Følgende tjenester vil bli fakturert særskilt basert på timepris i henhold til de enhver tid gjeldende timesatser i selskapet dersom NN kommune bestiller disse:

- Granskninger
- Underslag/misligheter

⁸ Dette etter nærmere avtale med kontrollutvalget og kontrollutvalgets sekretariat.

⁹ Forvaltningsrevisjon med 100 timer per år i tillegg til et årlig timetall beregnet på grunnlag av kommunens eierandel i KRN og selskapets resterende tilgjengelige ressurser til forvaltningsrevisjon. Hvis kommunen i avtaleperioden, bestiller mer forvaltningsrevisjon enn hva eierandelen i selskapet tilsier, sett i forhold til selskapets totale ressurser for utførelse av forvaltningsrevisjon, må det betales ekstra for dette i henhold til avtalens pkt 5.

¹⁰ Nye vesentlige særattestasjoner som en følge av pålegg fra staten eller avtale med andre, vil bli fakturert særskilt i henhold til de enhver tid gjeldende timesatser i selskapet.

- Forvaltningsrevisjon/eierskapskontroll utover kommunens andel av ressursene skissert i pkt 3
- Utarbeidelse av økonomiske analyser
- Rådgivning i forbindelse med organisasjonsomlegginger
- Gjennomføring av brukerundersøkelser
- Rådgivning i forbindelse med utarbeidelse av styringssystemer
- Revisjon av fylkeskommunale foretak
- Nye legater

6. NN kommune plikter

NN kommune forplikter seg til å holde tilstrekkelig kontorplass med nødvendige tjenester og utstyr for de av Komrev NORD IKS sine ansatte som er på revisjonsoppdrag i kommunen.

Kommunen forplikter seg til å legge til rette for at revisor får tilgang til kommunens aktuelle IKT-systemer, herunder økonomisystem også fra revisors kontorsted (vpn-forbindelse eller tilsvarende).

Kommunen plikter umiddelbart å orientere oppdragsansvarlig revisor om misligheter/underslag som avdekkes av administrasjonen.

7. Oppsigelse

Oppsigelse av avtalen må varsles av partene med minimum ett års frist. Ved oppsigelse av avtalen skal KomRev NORD i tillegg være kommunens revisor inntil siste års regnskap er behandlet og godkjent av kommunestyret, slik at fullstendigheten i kommunens regnskap blir ivaretatt.

Den /

For NN kommune

For KomRev NORD IKS

Vedlegg 4: Oversikt over eierkommuner

Våre eierkommuner er per i dag følgende:

1800 Nordland fylkeskommune	5415 Lavangen
1806 Narvik	5416 Bardu
1832 Hemnes	5417 Salangen
1851 Lødingen	5418 Målselv
1853 Evenes	5419 Sørreisa
1856 Røst	5420 Dyrøy
1857 Værøy	5421 Senja
1859 Flakstad	5422 Balsfjord
1860 Vestvågøy	5423 Karlsøy
1865 Vågan	5424 Lyngen
1867 Bø	5425 Storfjord
1870 Sortland	5426 Kåfjord
1874 Moskenes	5427 Skjervøy
5400 Troms og Finnmark fylkeskommune	5428 Nordreisa
5401 Tromsø	5429 Kvænangen
5402 Harstad	5438 Lebesby
5404 Vardø	5439 Gamvik
5411 Kvæfjord	5440 Berlevåg
5412 Tjeldsund	5441 Tana
5413 Ibestad	5442 Nesseby
5414 Gratangen	5444 Sør-Varanger

I tillegg leverer vi både regnskapsrevisjon og forvaltningsrevisjon til Longyearbyen lokalstyre.

Vedlegg 5: Kundeundersøkelse og evaluering av forvaltningsrevisjon

KomRev NORD gjennomfører kundeundersøkelse hvert fjerde år. Undersøkelsen sendes ut det året det er kommunevalg, slik at de som svarer har hatt mulighetene til å gjøre seg opp meninger om oss. Undersøkelsen sendes til ordførere, kontrollutvalgsledere, rådmenn/kommunedirektører økonomisjefer/regnskapsledere. Neste undersøkelse skal gjennomføres i 2023. Resultatene fra forrige undersøkelse i 2019 viste gode resultater. Respondentene ga sin vurdering fra 1 til 6, hvor 1 er laveste verdi og 6 er høyeste skår.

Spørsmål	Gjennomsnitt
Hvor viktig mener du revisjonens bidrag er, for tilsyn og kontroll i din kommune/fylkeskommune?	5,40
Hvor lett er det å komme i kontakt med revisor?	5,5
Hvordan vurderer du kompetansen til de ansatte i KomRev NORD IKS?	5,27
Sett under ett, hvor fornøyd er du med de tjenestene KomRev NORD IKS leverer?	5,37

Vi evaluerer alle våre forvaltningsrevisjonsprosjekter løpende. Når prosjektet er ferdig sender vi en spørreundersøkelse til den i kommuneadministrasjonen som har vært vår kontaktperson. Tilbakemeldingene for de siste 31 forvaltningsrevisjonsprosjektene følger under:

Spørsmål	Gjennomsnitt
Hvordan vurderer du kommunikasjonen mellom revidert enhet og revisjonen under dette forvaltningsrevisjonsprosjektet?	5,42
Hvordan vurderer du kompetansen og innsikten til forvaltningsrevisoren i det temaet revisjonen omhandlet?	5,16
Rapporten er oversiktlig og lettlest	5,06
Rapporten vil bli brukt i det videre arbeidet i virksomheten	5,47

Vedlegg 6: Ekstern kvalitetskontroll

KomRev NORD har i henhold til de internasjonale revisjonsstandardene etablert et internt kvalitetskontrollsystem basert på ISQC 1. KomRev NORD er medlem av Norges kommunerevisorforbund som utfører ekstern kvalitetskontroll av både regnskapsrevisjon og forvaltningsrevisjon. Gjennom samarbeid med Revisjon Midt-Norge, som er landets største revisjonsselskap i kommunesektoren, har vi også etablert et system for en ytterligere kvalitetssikring.

NKRF gjennomfører en forbundsbasert kvalitetskontroll for regnskapsrevisjon og forvaltningsrevisjon. KomRev NORD var sist underlagt kontroll i 2021.

Resultatet av kontrollen deles inn i følgende nivåer:

- Godkjent
- Ikke godkjent



Kvalitetskontrollkomiteen

2103
KomRev NORD IKS
post@komrevnord.no

Kopi: kristin.hansstein@romerikerevisjon.no
berit.juul@trondheim.kommune.no

FORBUNDSBASERT KVALITETSKONTROLL UTFØRT 2021

Kvalitetskontrollkomiteen har i møte den 2. november 2021 behandlet kontrollrapporten for regnskapsrevisjon og forvaltningsrevisjon iht. reglementet for kvalitetskontroll. Med bakgrunn i rapportene har komiteen fattet følgende vedtak:

Vedtak etter årets kontroll av regnskapsrevisjon: **Godkjent.**

Kontrollørs rapport viser at det ikke er avdekket vesentlige mangler og avvik knyttet til enhetens internkontroll, eller i revisors planlegging og gjennomføring av de revisjonsoppdrag som er kontrollert. Komiteen slutter seg til kontrollørens vurdering.

Vedtak etter årets kontroll av forvaltningsrevisjon: **Godkjent.**

Kontrollør finner at enheten har et betryggende skriftlig system for kvalitetssikring av forvaltningsrevisjon. Etter kontrollørs vurdering er de undersøkte rapportene gjennomført i tråd med kravene i RSK 001. Komiteen slutter seg til kontrollørens vurdering.

Oslo, 3. november 2021
Kvalitetskontrollkomiteen, NKRF

Kjell Ekman
Leder kvalitetskontrollkomiteen

Protokoll følger vedlagt.

Med vennlig hilsen

Linn Knudsen

Regnskap/Økonomi



Mobil: + 47 41 92 64 17









Sentralbord: + 47 78 44 47 50

www.vefas.no



Vest-Finnmark Avfallsselskap IKS

Amtmannsnesvei
9515
Telefon 78 44
Org. nr. 977070103
E-post: firmapost@vefas.no
www.vefas.no

 Legally signed by Marius Danielsen Husby 2022-03-16
 Legally signed by Jacob Dahn 2022-03-16
 Legally signed by Monika Olsen 2022-03-16
 Legally signed by Jorid Beitzten Martinsen 2022-03-16
 Legally signed by Jonas Simonsen 2022-03-16
 Legally signed by Jørgen Helmer Masvik 2022-03-17
 Legally signed by Anders Johansen Bals 2022-03-18
 Legally signed by Hilde Barbro Søråa 2022-03-18

MØTEPROTOKOLL Styremøte 2/22

Behandlingsorgan: Styret Vefas IKS
Behandlede saker: 8-16/2022
Sted: Nikkihompen
Dato: 11. mars 2022
Tid: 08.30 – 10.30

Til stede: Styreleder Monika Olsen
Nestleder Anders Bals
Styremedlem Jorid B. Martinsen
Styremedlem Marius Husby
Varamedlem Jacob Dahn
Styremedlem Hilde Søråa
Ansattrepresentant Jonas Simonsen

Fra adm: Adm. dir. Jørgen H. Masvik
Adm. dir. Vefas Retur AS Raymond Kames
Kontor- og adm. Sjef, Dagfinn Nilsen

Forfall: Inger Marit Bongo, styremedlem

Referent: Jørgen Masvik



Vest-Finnmark Avfallsselskap IKS

Amtmannsnesveien 101
9515 Alta
Telefon 78 44 47 50
Org. nr. 977079403
E-post: firmapost@vefas.no
www.vefas.no

Sak 8/22 Godkjenning innkalling og saksliste

Vedtak:

Styret i Vefas IKS godkjenner innkalling og saksliste.

(Enstemmig)

Referatsaker

Sak 9/22 Protokoll styremøte 1/22

Orienteringssaker

Sak 10/22 Orientering fra styreleder

Styreleder orienterer om arbeidet som er gjort sammen med FRS, FIMIL og Avfallsservice. Planlagt strategisamling mellom selskapene er blitt utsatt til 2 og 3. mai.

Sak 11/22 Orientering fra adm. direktør

Utfordrende start på året med mye fravær, særlig på innsamling. Skiftet ut og ansatt nye renovatører.

Sak 12/22 Årsmøte representantskapet

Gjennomgang av saksliste. Følgende saker settes opp som orienteringssak på årsmøte:

- ✓ Låneramme
- ✓ Ansattrepresentant endres fra observatør til styremedlem

Beslutningssaker

Sak 13/22 Økonomirapportering 1 2022

Rapporten gjennomgås i møte.

Stor usikkerhet i prognosen pga krigen i Europa. Vi ser blant annet at stålprisene er på sitt høyeste på lang tid. Drivstoffprisene har også steget kraftig den siste tiden.

Vedtak:

Styret i Vefas IKS tar rapporteringen til orientering

(Enstemmig)

Sak 14/22 Årsregnskap med noter og årsmelding 21

Vedtak:

Styret i Vefas IKS vedtar det fremlagte årsregnskapet med noter og årsberetning for 2021.

Selvkostresultat husholdning kr 22.425,- tilbakeføres til kommunene som følger:

Kommune	Gebyrinntekter før etterkalkyle	Til fordeling	Overskudd -22425	Gebyrinntekter etter etterkalkyle
Alta	35 313 638	79,12 %	-17 743	35 295 895
Kautokeino	5 046 480	11,31 %	-2 535	5 043 945
Loppa	2 254 350	5,05 %	-1 133	2 253 217
Hasvik	2 018 233	4,52 %	-1 014	2 017 219

Årets selvkostresultat for slam ble på kr. 995.440,-. Overskuddet tilbakeføres til kommunene som følger:

Volum tømt	Kommune	Til fordeling	995 440
6449 m3	Alta	72,45 %	721 140
1462 m3	Kautokeino	16,43 %	163 484
608 m3	Loppa	6,83 %	67 988
383 m3	Hasvik	4,31 %	42 828

(Enstemmig)



Vest-Finnmark Avfallsselskap IKS

Amtmannsnesveien 101
9515 Alta
Telefon 78 44 47 50
Org. nr. 977079403
E-post: firmapost@vefas.no
www.vefas.no

Sak: 15/22 GF i Vefas Retur AS

Vefas IKS eier 100% av aksjene i Vefas Retur AS.
Vefas IKS er Generalforsamling i Vefas Retur AS.

Vedtak:

Styret i Vefas IKS gir styreleder Monika Olsen fullmakt til å gjennomføre Generalforsamlingen til Vefas Retur AS.

(Enstemmig)

Sak 16/22 Eventuelt

Møteplan

Styremøte 9. september flyttes til 30. august. Se egen innkalling

Underskrifter:

Referent
Jørgen Masvik

Styreleder
Monika Olsen

Nestleder
Anders J. Bals

Styremedlem
Jorid B. Martinsen

Styremedlem
Marius Husby

Styremedlem
Hilde Søråa

Varamedlem
Jacob Dahn

Ansattrepresentant
Jonas Simonsen



Dato: 03.05.2022
Arkivref: 2021/383-16 / 033

Emil-Johan Olsen
emil.olsen@loppa.kommune.no

Saknsnr	Utvalg	Møtedato
2022/22	Kommunestyret	12.05.2022

Delegert vedtak om fritak fra politiske verv, Ann Johansen

Sammendrag

Ann Johansen har i epost datert 01. mai 2022 søkt om fritak fra alle politiske verv til september 2022.

Ann Johansen er innvalgt for Arbeiderpartiet i følgende utvalg:

- Levekårsutvalget (leder)
- Kommunestyret (vara)
- Forliksrådet (vara)

Ordførerens delegerte vedtak:

Ut fra en helhetsvurdering gis Ann Johansen permisjon fra sine politiske verv fra 01.05.2022 til og med 01.09.2022. Vedtaket er gjort i henhold til Loppa kommunes delegasjonsreglement § 8.5 Annen delegasjon, fullmakt og myndighet. «Ordfører gir myndighet til å innvilge tidsbegrenset permisjon fra politiske verv i inntil ett år.»

Vedlegg:

Ingen

Andre saksdokumenter (ikke vedlagt):

Søknad om fritak

Saksutredning:

Kommunelovens § 7-9, 2. ledd har følgende ordlyd:

«Hvis en folkevalgt ikke kan ivareta sitt verv uten at det fører til vesentlig ulempe for han eller henne, kan kommunestyret eller fylkestinget etter søknad frita den folkevalgte for vervet midlertidig eller for resten av valgperioden.»

Det står videre i 7-9. 3. ledd:

«En forlkevalgt som har fått innvilget midlertidig fritak, har ikke rett til å tre inn i vervet før fritaksperioden er over.»

Vurdering:

Ordførerens vurdering er at søknaden fra Ann Johansen er tilstrekkelig begrunnet og at det blir vanskelig å utføre vervet i omsøkte periode.



Loppa kommune
Parkv. 1/3
9550 ØKSFJORD
Att.Camilla Hansen

Saksbehandler, innvalgstelefon
Espen Larsen, 78 95 03 06

Gjennomgang og ROBEK-vurdering av årsbudsjett 2022 - økonomiplan 2022-2025 for Loppa kommune

Vi viser til vedtatt årsbudsjett/økonomiplan for Loppa kommune for perioden 2022-2025 mottatt 14. januar 2022.

Statsforvalteren skal foreta en enkel kontroll og vurdere om det er grunnlag for å melde kommunene inn i ROBEK på bakgrunn av vedtatt årsbudsjett/økonomiplan. Kommunelovens § 28-1 lister opp kriterier for å melde en kommune inn i ROBEK og punktene a, b, c og e gjelder budsjett og økonomiplan:

- «a) Driftsbudsjettet er vedtatt med et merforbruk.
- b) Driftsdelen i økonomiplanen er vedtatt med et merforbruk.
- c) Driftsdelen i økonomiplanen, driftsbudsjettet eller driftsregnskapet til kommunekassen eller fylkeskommunekassen viser at et merforbruk skal dekkes inn over flere enn to år etter at det oppsto.
- ...
- e) Økonomiplanen eller årsbudsjettet er ikke vedtatt innen de fristene som er fastsatt i lov eller forskrift, eller innen en frist som departementet har fastsatt etter at økonomiplanen eller årsbudsjettet har blitt opphevet etter lovlighetskontroll.»

Bunnlinjekontroll av økonomisk oversikt drift 2022-2025 viser at årsbudsjettet for 2022 og økonomiplanen for 2022 til 2025 har 0 på bunnlinjen hvert år og er i balanse. Kommunen har ikke akkumulert merforbruk som må dekkes inn. Budsjett/økonomiplan er også vedtatt før årsskiftet som kommuneloven krever.

Statsforvalterens gjennomgang av årsbudsjett 2022 og økonomiplan 2022 - 2025 med hensyn på kommuneloven § 28-1 viser at det ikke er grunnlag for å melde Loppa kommune inn i ROBEK.



Generell tilbakemelding/veiledning på budsjett/økonomiplan

Statsforvalteren har også et veiledningsansvar når det gjelder kommunal økonomi og vil ved behov gi kommunene individuell tilbakemelding på vedtatt årsbudsjett/økonomiplan. Vi kommenterer i hovedsak på områder der vi vurderer at kommunen har et forbedringspotensial.

Økonomiske oversikter

Det ser ut til at Bevilgningsoversikt drift i henhold til økonomiforskriften § 5-4 (s. 56) ikke er satt opp korrekt. Det står 0 på siste linje, men netto driftsresultat og disponering av netto driftsresultat stemmer ikke overens. Økonomisk oversikt drift ser imidlertid ut til å være korrekt og Statsforvalteren legger til grunn at den gir et korrekt bilde av driftsbudsjettet.

Kommunen må gå gjennom de økonomiske oversiktene og rette opp eventuelle feil og sende inn korrigerede oversikter til Statsforvalteren.

Låneopptak

Årsbudsjettvedtaket til Loppa kommune spesifiserer ikke hvor mye lån som skal tas opp i budsjettåret 2022. Det kan leses ut fra obligatoriske oversikter, men det bør også spesifiseres i selve vedtaket jfr kommuneloven § 14-4 2. ledd. Se sitat under kapitlet Økonomisk utvikling. Kommunen må huske dette ved neste rullering av årsbudsjett og økonomiplan.

Renter og avdrag

Det er lagt inn en viss økning i renter og avdrag fra 2022 og 2023. Det er imidlertid satt opp store investeringer i kompetansesenter i investeringsbudsjettet for 2023, og det kan se ut til at driftskonsekvensene av de høye investeringsnivået ikke er tatt fullt inn i økonomiplanen. Kommunen må sørge for å beregne renter og avdrag nøye og i samsvar med investeringsbudsjettene ved neste rullering av økonomiplanen.

Finansielle måltall og økonomisk handleevne

Kommunen har vedtatt følgende mål for kommuneøkonomien:

- *Netto driftsresultat bør være 2 % av driftsinntektene.*
- *Kommunens totale lånegjeld bør ikke overstige 50 % av driftsinntektene.*
- *Det skal være mindre vekst i driftsutgiftene enn i driftsinntektene.*

De finansielle målsetningene er fornuftige. Netto driftsresultat har ligget godt over målsettingen bortsett fra i 2019. Utbetalinger fra havbruksfondet bidrar imidlertid til stor variasjon i netto driftsresultat. Disposisjonsfondet er høyt sammenlignet med de aller fleste kommuner, men det er redusert fra toppåret i 2018. Lånegjelda har økt til over 50% av driftsinntektene i 2021. Kommunen har fortsatt økonomisk handlingsrom, men utviklingen i de finansielle måltallene viser at handlingsrommet er under press.



Økonomisk utvikling

Kommunen viser kun historiske verdier for nøkkeltallene bortsett fra for gjeld der man også viser 2022. Kommunen burde også ha vist utviklingen i måltallene fremover i hele økonomiplanperioden 2022-2025 jfr kommuneloven § 14-4 2. ledd.

Økonomiplanen og årsbudsjettet skal vise kommunestyrets eller fylkestingets prioriteringer og bevilgninger og de målene og premissene som økonomiplanen og årsbudsjettet bygger på. De skal også vise utviklingen i kommunens eller fylkeskommunens økonomi og utviklingen i gjeld og andre vesentlige langsiktige forpliktelser. Vedtaket om årsbudsjett skal angi hvor mye lån som skal tas opp i budsjettåret.

Statsforvalteren har selv beregnet nøkkeltall for økonomiplanperioden utfra de økonomiske oversiktene i økonomiplanen.

(nøkkeltall i % av brutto driftsinntekter)	2022	2023	2024	2025
Netto driftsresultat	11,6 %	4,0 %	15,0 %	10,2 %
Disposisjonsfond	25,3 %	28,8 %	39,8 %	52,1 %
Netto lånegjeld	40,1 %	181,2 %	168,8 %	183,5 %

Vi ser at netto driftsresultat er veldig bra i økonomiplanperioden, men vi antar at det er havbruksfondet som bidrar til dette. Disposisjonsfondet øker betydelig, men lånegjelda øker også kraftig. Kommunen må vurdere om noe av midlene som avsettes til disposisjonsfond skal gå til å finansiere investeringer. Når kommunen vurderer renter og avdrag på nytt ved neste rullering av økonomiplanen så vil muligens finansutgiftene øke og netto driftsresultat reduseres sammenlignet med denne økonomiplanen.

Kommunen bør selv beregne og vis forventet utvikling i finansielle nøkkeltall ved neste rullering av økonomiplanen.

Kobling mellom økonomiplanlegging og samfunnsplanlegging

Både kommuneloven og plan- og bygningsloven legger opp til at økonomiplanlegging og samfunnsplanlegging skal ses i sammenheng. Paragraf 14-4 i kommuneloven sier bl.a.:

Økonomiplanen skal vise hvordan langsiktige utfordringer, mål og strategier i kommunale og regionale planer skal følges opp

og

Økonomiplanen kan inngå i eller utgjøre kommuneplanens handlingsdel etter plan- og bygningsloven § 11-1 fjerde ledd.

Økonomiplanen til Loppa kommune har ingen kobling til samfunnsplanlegging og viser heller ikke hvordan langsiktige utfordringer, mål og strategier i kommunale og regionale planer skal følges opp. Kobling av økonomiplan og kommuneplan er nytt for mange kommuner og det kan ta noen år før dette er godt innarbeidet. Statsforvalteren har utarbeidet et veiledningsnotat om dette som kan lastes ned fra våre hjemmesider på adressen: <https://www.statsforvalteren.no/troms-finnmark/kommunalstyring/veiledningsnotat/>. Statsforvalteren kan også gi kommunen direkte veiledning hvis kommunen har behov for det.



Oppsummering

Loppa sin økonomiplan er ryddig og informativ. Den viser at kommunen er klar over sine utfordringer. Økonomien er god i utgangspunktet, men store investeringer vil utfordre handlingsrommet fremover.

- Kommunen må gå gjennom de økonomiske oversiktene og rette opp eventuelle feil og sende inn korrigerede oversikter til Statsforvalteren.
- Ved neste rullering av årsbudsjett må kommunen sørge for at årsbudsjettvedtaket spesifiserer hvor mye lån som skal tas opp i budsjettåret 2023.
- Statsforvalteren oppfordrer Loppa kommune til å beregne det økonomiske handlingsrommet nøye ved neste rullering av økonomiplanen og sørge for at alle konsekvensene av det vedtatte investeringsnivået er innarbeidet i driftsbudsjettene.
- Statsforvalteren oppfordrer Loppa kommune til å innføre en kobling mellom økonomiplanlegging og samfunnsplanlegging ved neste rullering av økonomiplanen gjennom et felles dokument for økonomiplan og handlingsdel til kommuneplanens samfunnsdel.

Med hilsen

Per Elvestad (e.f.)
konstituert justis- og kommunaldirektør

Espen Larsen
seniorrådgiver kommuneøkonomi

Dokumentet er elektronisk godkjent

Kopi til:
Vest-Finnmark kommunerevisjon IKS

Postboks 1053

9503

ALTA

Til Loppa Kommune,

Refererer til 3 stk vedlegg.

Arne Kristian Vestre

Daglig leder

Frydenbø Industri Nord

FRYDENBØ

+47 901 87 578 | +47 991 58 150 | frydenbo.no
Havneveien 28, 9515 Alta



Fra Frydenbø Industri Øksfjord AS, Org. nr. 966 021 136

Til Loppa kommune , E: postmottak@loppa.kommune.no

Kopi:

ordfører Stein Thomassen, E: Stein.Thomassen@loppa.kommune.no

samfunnsplanlegger Katrine Kleppe E: Katrine.Kleppe@Loppa.kommune.no

Deres ref. 2021/1115-4 Att: Katrine Kleppe

onsdag 6 januar 2022

SAK: FRYDENBØ INDUSTRI ØKSFJORD (FIØ) - SØKNAD OM GRUNNLAGSINVESTINGER I FORBINDELSE MED PLANLAGT INDUSTRIUTBYGGING

Det vises til vårt møte den 15. desember, vår søknad sendt i etterkant den 21. desember og kommunens brev den 24. desember med avslag på søknaden.

Avslaget er begrunnet med at kommunen i flg. Kommuneloven ikke har hjemmel til å ta opp lån på vegne av Frydenbø. Videre sies det med henvisning til Kommunelovens § 14-15, at kommuner og fylkeskommuner bare kan ta opp lån til å finansiere investeringer i varige driftsmidler som skal eies av kommunen eller fylkeskommunen selv.

Vi beklager hvis vi har uttrykt oss uklart. Vi har full forståelse for at kommunen ikke kan ta opp lån til finansiering av varige driftsmidler som skal eies av Frydenbø. Vårt utgangspunkt har vært følgende:

1. Den nye travelliften, hall og alt av øvrige investeringer som skal utføres på FIØ sin festetomt i Øksfjord skal selskapet bekoste selv.
2. I forbindelse med opptak og utsetting av fartøy, må det gjøres grunnlagsinvesteringer på tiltenkt industriområde og i havna for travelliften, på linje med kai-utbygging. Disse to pirenene for travelliften er å sammenligne med en kai. Det området der travelliften skal operere ligger på kommunal grunn. Eventuelt at det måles opp egen tomt for pirenene og adkomstvei fram til disse, som skilles ut som kommunal grunn. Det er denne grunnlagsinvesteringen vi søker om at Loppa kommune utfører, som del av kommunal grunnlagsinvestering. Dette vil være en varig investering som kommunen også vil være eier av (kommunal grunn), og der vi i søknadens pkt. 2 har bekreftet at FIØ vil kunne stå for den praktiske gjennomføringen av utbyggingen på vegne av kommunen.

3. Vårt utgangspunkt har vært at kommunen får en leie-/bruksavtale med FIØ som sikrer kommunen full kostnadsdekning (selvkostprinsippet) for grunnlagsinvesteringen. Dette er et innarbeidet system for kommunale grunnlagsinvesteringer både ved utbygging av bolig- og industriområder over hele landet. Derfor har vi foreslått en leieavtale der FIØ dekker kommunens lånekostnader (renter og avdrag så lenge lånet løper), ref. pkt. 4 i søknaden.
4. Vi er kjent med at denne modellen med kommunale grunnlagsinvesteringer er en svært vanlig og innarbeidet praksis i hele landet, og der det også er etablert statlige og regionale virkemidler for å stimulere til økt næringsutvikling i landets kommuner, og distriktskommuner spesielt. I denne sammen vedlegger vi to dokument knyttet til Troms fylkeskommune:
 - a. Troms fylkeskommune – Utlysning av midler til kommunene til investeringer i næringsrettet infrastruktur (år 2019)
Utlysningen gjelder for industrikai og kai til næringsformål, næringsareal eller kombinasjonsbruk. Kommunen må eie aktuelt areal. Det må foreligge politiske vedtak på egenkapital-/finansiering og annen finansiering.
 - b. Rapport fra Menon Economics Oktober 2017 – Effektevaluering av kommunale grunnlagsinvesteringer 2008-2015 i Troms fylke, på oppdrag for Næringssetaten i Troms fylkeskommune
Formål: Kartlegge effekter av investeringene som er gjennomført. I tillegg er det sett på i hvilken grad prosjektene støtter opp om nasjonale mål for distriktsutvikling og om de støtter opp om å løse særskilte utfordringer i Troms. Se også hovedkonklusjoner s. 3-4, og forslag om innretting av kommunale grunnlagsinvesteringer s. 5-6.

Vi foreslår et møte med kommunen for å avklare saken, alternativt at kommunens brev fra 24. desember trekkes tilbake og at søknaden tas opp til ny behandling med grunnlag i disse tilleggsopplysningene.

Med vennlig hilsen

FRYDENBØ INDUSTRI ØKSFJORD AS



Arne Kristian Vestre

PÅLOGGING

Logg inn

Glemt passord

REGISTRERING

Registrer organisasjon

Registrer privat søker

Brukermanual

Næringsrettet infrastruktur 2019



Utlysning av midler til næringsrettet infrastruktur 2019

Det lyses med dette ut midler for 2019 til prosjekt som går på næringsrettet infrastruktur. Søknadsfrist er 1. april 2019.

Det betyr at alle kommuner i Troms kan søke om støtte til

(1) industrikai og kai til næringsformål, (2) næringsareal eller (3) kombinasjonsbruk. Vannverksutbygging er tatt ut av ordningen og er ikke lengre støtteberettiget

Kommunen må eie aktuelt areal. Det må foreligge politiske vedtak på egenkapital-/finansiering og annen finansiering.

Det søkes via søknadsportalen www.regionalforvaltning.no og rammen «næringsrettet infrastruktur 2019». Søknaden må være tilfredsstillende og ha nødvendige vedlegg i henhold til nye retningslinjer, se vedlegg.

Støtteordninger

Kommunal kompensasjonsordning for lokale virksomheter-DNNO#3

Regionalt næringsfond for østregionen
Publisert og åpen: 03.01.2022 Frist: 20.01.2022

Kommunal kompensasjonsordning for virksomheter i Eidskog kommune del 6

Eidskog kommune
Publisert og åpen: 03.01.2022 Frist: 16.01.2022

Kommunalt næringsfond 2022 - Salangen kommune

Salangen kommune
Publisert og åpen: 03.01.2022 Frist: Flere frister i løpet av året

Kommunal kompensasjonsordning for lokale virksomheter - Kongsberg kommune

Kongsberg kommune
Publisert og åpen: 03.01.2022 Frist: 16.01.2022

Kommunal kompensasjonsordning - tildeling desember 2021

Alvdal kommune
Publisert og åpen: 03.01.2022 Frist: Foreløpig frist 20.01.2022

MERKUR Investeringsstøtte 2022

Merkur-programmet
Publisert og åpen: 01.01.2022 Frist: Løpende

MERKUR Utviklingsstøtte 2022

Merkur-programmet
Publisert og åpen: 01.01.2022 Frist: Løpende

MERKUR Drivstoffanlegg 2022

[Flere utvalg på støtteordninger](#)

RAPPORT

EFFEKTEVALUERING AV KOMMUNALE GRUNNLAGSINVESTETERINGER 2008-2015



MENON-PUBLIKASJON NR. 65/2017

Av Christian Svane Mellbye og Anne Espelien



Forord

På oppdrag for Næringsetaten i Troms fylkeskommune har Menon Economics evaluert effekter av kommunale grunnlagsinvesteringer i havn og næringsarealer i Troms. Målet med oppdraget har vært å kartlegge effekter av investeringene som er gjennomført. I tillegg har vi sett på i hvilken grad prosjektene støtter opp om nasjonale mål for distriktsutvikling og om de støtter opp om å løse særskilte utfordringer i Troms.

Evalueringen har vært gjennomført av Anne Espelien (Menon) og Christian Svane Mellbye (Menon).

Menon Economics er et forskningsbasert analyse- og rådgivingselskap i skjæringspunktet mellom foretaksøkonomi, samfunnsøkonomi og næringspolitikk. Vi tilbyr analyse- og rådgivningstjenester til bedrifter, organisasjoner, kommuner, fylker og departementer. Vårt hovedfokus ligger på empiriske analyser av økonomisk politikk, og våre medarbeidere har økonomisk kompetanse på et høyt vitenskapelig nivå. Vi ble kåret til årets konsulentselskap i 2015.

Vi takker Næringsetaten i Troms fylkeskommune for et spennende oppdrag. Vi takker også alle intervjuobjekter for gode innspill underveis i prosessen. Forfatterne står ansvarlig for alt innhold i rapporten.

Oktober 2017

Anne Espelien
Prosjektleder
Menon Economics

Innhold

HOVEDKONKLUSJON	3
VIDERE INNRETNING AV KOMMUNALE GRUNNLAGSINVESTERINGER	5
Knytt tydeligere krav til effektmåling i tildelingene	5
Er det viktig å støtte enkeltbedrifter?	5
Bidrar investeringene til oppbygging av konkurrerende kapasitet?	5
Er det forskjell på måloppnåelse knyttet til type investering?	6
1. INNLEDNING	7
1.1. Regionalpolitiske målsettinger	8
1.2. Størrelsen og type prosjekter varierer: Nærmere 250 millioner er fordelt på 26 prosjekter	9
1.2.1. Fire hovedtyper av prosjekter	10
1.3. De metodiske utfordringer i evalueringer av denne typen er store	11
1.4. Vi har ikke vurdert hvordan tildelingene er gjennomført	12
2. EFFEKTER PÅ NÆRINGSUTVIKLING OG SYSSELSETTING	13
2.1. Konklusjon – nærings- og sysselsettingseffekter	13
2.2. Kommunale grunnlagsinvesteringer muliggjør næringsaktivitet	13
2.3. Vurdert måloppnåelse av direkte sysselsettingseffekter	14
2.3.1. Opprettholdelse av arbeidsplasser	15
2.3.2. Arbeidsplasser i nyetablerte bedrifter	15
2.3.3. Flere arbeidsplasser i etablerte bedrifter	15
2.3.4. Arbeidsplassutvikling fordelt på investeringstype	16
2.4. Direkte effekter målt i antall arbeidsplasser	16
2.5. Vurdert måloppnåelse av indirekte sysselsettingseffekter	17
2.6. Flere lønnsomme bedrifter?	18
3. EFFEKTER PÅ BEDRIFTENES RAMMEBETINGELSER	19
3.1. Konklusjon – endringer i rammebetingelser	19
3.2. En konsekvens av gode rammebetingelser er livskraftige samfunn	19
3.3. Effekter på kompetanseutvikling	19
3.4. Klima og miljøeffekter	21
4. EFFEKTER PÅ BOSTEDSATTRAKTIVITET	22
4.1. Konklusjon – bostedsattraktivitet	22
4.2. Bostedsattraktivitet er knyttet til mulighetene for arbeid og bolig	23
4.3. Effekter på økt beredskap	24
5. EFFEKTER PÅ SÆRLIGE UTFORDRINGER I TROMS	25
5.1. Reduserer investeringene avstandsulemper?	25
5.2. Utløser investeringene kapital utover støtten over 60- og 61-posten?	26
5.3. Ville investeringene blitt gjennomført uten offentlig støtte?	27
5.4. Bidrar investeringene til å øke robustheten til næringslivet i Troms?	29
6. OM GRØTSUND OFFSHOREBASE OG PROSTNESET HAVNETERMINAL	33
7. DATAKILDER	34

Hovedkonklusjon

Totalt sett har Troms fylkeskommunes grunnlagsinvesteringer hatt positive effekter og bidratt til å nå regionalpolitiske målsettinger og løse særlige utfordringer i Troms. Samtidig mener evaluatør at det er store muligheter for forbedringer. Prosjektene har vært viktig for å styrke overlevelsesgraden i etablerte bedrifter, men har hatt relativt små effekter på nyetableringer og ytterligere vekst i etablert næringsliv. Når det gjelder ytterligere vekst har prosjektene lagt grunnlag for potensiell videre vekst, men vi har dokumentert færre konkrete resultater her enn man bør forvente. Vi er også noe kritiske til svake resultater av prosjektet rundt Grøtsund Offshorebase. Dette er det desidert største enkeltprosjektet og står bak over 40 prosent av totale tilsagn for utvalget vi har evaluert.

Investeringene har vært særlig betydningsfulle for bedrifter som allerede er etablert. Dette er også et resultat av innretningen til midlene. Søknad om midler sendes som følge av at en bedrift har tatt kontakt med sin vertskommune og ytret behov for utbedringer av arealene de er etablert på eller som de kunne tenkt seg å etablere seg på.

Investeringene har lagt til rette for videre næringslivsvekst i Troms. Effekten er i størst grad lokal, men enkelte prosjekter har også bidratt til vekst i næringslivet i en utvidet region.

Støtten har særlig forbedret fysisk infrastruktur. Kommunale grunnlagsinvesteringer er nettopp investeringer i fysisk infrastruktur. Gjennom investeringene er næringsarealer og kaianlegg satt i stand. Flere arealer har fått utvidet kapasitet. **Deler av denne kapasiteten ligger fremdeles utnyttet og representerer et videre vekstpotensial i næringslivet.**

Investeringene har lagt til rette for videre næringslivsvekst i Troms. Uten gjennomføring av flere av prosjektene ville allerede etablert infrastruktur falt bort ved at infrastrukturen uten forbedringer ikke lenger ville kunne benyttes av bedriftene. For flere av investeringene er forbedringen av infrastruktur dermed et uttrykk for opprettholdelse av allerede etablert infrastruktur.

Investeringene har redusert avstandsuremer for bedrifter i Troms. Produksjon av varer og tjenester foregår langt unna markeder. Det er et problem både på leverandør- og på kundesiden. Gjennom kommunale grunnlagsinvesteringer har man lyktes med å gi rom for etablering av leverandørindustri for blant annet oppdrettsnæringen. I tillegg har opprettholdelse av etablerte bedrifter bidratt til at utbudet av lokale varer og tjenester som bedriftene kjøper ikke har forsvunnet, som elektrikere og mekanisk industri.

Enkeltprosjekter har hatt sterke positive effekter på bostedsattraktivitet. Bostedsattraktivitet er ikke et hovedfokus i søknadsprosessen. Likevel oppfatter evaluatør at dette er en klar effekt for flere prosjekter. Effektene kan ikke kvantifiseres, men beskrives av informantene. Arbeidsplassutvikling og opprettholdelse av bosetting og lokale vare- og tjenestetilbud nevnes av flere som effekter av investeringene.

Enkeltprosjekter har hatt positive miljøeffekter. Miljøeffekter er ikke vektlagt i søknadsprosessen. Opprydding av miljøgifter på havbunnen er et eksempel, i tillegg til at etablering av leverandørindustri i regionen gir reduserte reisebehov for kjøp av varer og tjenester.

Måloppnåelsen har vært svak på flere viktige regionalpolitiske parametere. Støtten har så langt i liten grad bidratt til ytterligere vekst i etablert næringsliv og til etablering av nye bedrifter. Den direkte effekten av nyetableringer er i tillegg lavere enn antatt. Dette skyldes at den største nyetableringen er en bedrift som flytter

internt i Troms. Selv om effekten for kommunene som har mottatt midler til kommunale grunnlagsinvesteringer er høy, er effekten for Troms som fylke liten.

Støtten har hatt svake kompetanseeffekter og kun delvis bidratt til å skape et mer robust næringsliv.

Investeringene har i utgangspunktet ikke hatt fokus på eventuelle kompetanseeffekter for næringslivet som følge av investeringene. Investeringene har i liten grad bidratt til etterspørsel etter annen type kompetanse enn før investeringen ble gjennomført. Bedriftene som støttes er i hovedsak knyttet til næringer som allerede står sterkt i kommunene. Dermed bidrar det ikke til å diversifisere næringsstrukturen i kommunen.

Det største prosjektet målt i støttebeløp er Grøtsund offshorebase. **Dette prosjektet står bak nesten halvparten av midlene i utvalget vi har evaluert og har vært delvis mislykket.**¹ Det er svært liten aktivitet ved Grøtsund offshorebase i dag på tross av store offentlig investeringer. Samtidig vil ikke evaluator påstå at det har vært total mislykket, da investeringen har lagt grunnlaget for videre vekst. Prosjektet kunne også vært en stor suksess for kommunen dersom markedet hadde utviklet seg annerledes.

Vi finner ingen sammenheng mellom størrelsen på støtten som Troms Fylkeskommune har bidratt med og prosjektets vurderte måloppnåelse.

¹ Evaluator er klar over at midlene som er benyttet i prosjektet i Grøtsund er finansiert med post 61 som skal være kompensasjon for økt arbeidsgiveravgift i Tromsø. Dermed er det naturlig at tilskuddet gikk til et prosjekt i Tromsø kommune.

Videre innretting av kommunale grunnlagsinvesteringer

Troms fylkeskommune ønsker med denne evalueringen å øke forståelsen av kommunale grunnlagsinvesteringers effekt på distriktpolitiske målsettinger og særlige utfordringer i Troms. I den grad midlene ikke har bidratt slik man ønsket blir det å se om man gjennom å gjøre grep i tildelingene kan bidra til økt måloppnåelse.

Knytt tydeligere krav til effektmåling i tildelingene

Det bør settes tydeligere krav til at kommunene skal dokumentere forventede effekter av investeringene etter at prosjektet er gjennomført. Det å bevisstgjøre investeringenes sluttverdi for den enkelte kommune målt i antall arbeidsplasser er sentralt for å kunne prioritere midler til de investeringene som antas å ha størst effekt. I evalueringen har vi ikke funnet en sammenheng mellom beløpets størrelse og vurdert effekt. Det er dels en funksjon av prosjektets lokalitet og mulighet til å ha utløsende effekt, men kan også være en funksjon av at vi ser på relativt få prosjekter. Et mer bevisst fokus på dette bør inkluderes i søknadene, for å legge et bedre grunnlag for vurdering av fremtidige tildelinger.

Det at kommunene dokumenterer direkte effekter av investeringen etter at denne er gjennomført, målt i antall arbeidsplasser, burde være et minimum. Det finnes registerdata som kan tas i bruk for å dokumentere dette, eller kommunen kan innhente informasjon om det direkte fra bedriftene.

Fordi effekten kan komme flere år etter prosjektavslutning, burde utnyttet potensial også dokumenteres, eksempelvis i form av ledige arealer som ikke er utleid når sluttevalueringen av investeringen gjennomføres.

Er det viktig å støtte enkeltbedrifter?

Evaluator har spurt seg selv om investeringene støtter opp om enkeltbedrifters overlevelsessevne og i mindre grad bidrar til å nå et bredt sett av distriktpolitiske målsettinger.

Når man ser bort fra at prosjektene varierer enormt, er mange av dem lokalisert i kommuner med små næringsmiljøer. Alle arbeidsplasser er dermed viktige. Støtten er ofte rettet inn mot enkeltbedrifter og bidrar da til å styrke overlevelsesevnen i etablert næringsliv. Videre ser man at prosjektene i varierende grad bidrar til å løse andre regionalpolitiske målsettinger.

Det å sette krav i søknadsprosessen til å synliggjøre hvordan investeringene bidrar til å nå et bredere spekter av de regionalpolitiske målsettingene kan være noe Troms fylkeskommune bør vurdere.

Enkelte investeringer har støttet utvikling av kollektive goder. Støtte av kollektive goder har i størst grad bidratt til økt bostedsattraktivitet og ikke næringsutvikling. Investeringene på Prostneset og Grøtsund er investeringer i kollektive goder, men hvor resultatene enda ikke har kommet.

Bidrar investeringene til oppbygging av konkurrerende kapasitet?

Kommunale grunnlagsinvesteringer er ment å løse en markedssvikt. Det er flere argumenter for hvorfor en slik inngripen i markedet kan forsvares. Fra et samfunnsøkonomisk perspektiv er markedssvikt, som reduserer samfunnets verdiskaping, den viktigste begrunnelsen for offentlig intervensjon.

Investeringene benyttes i hovedsak til å gjøre allerede etablerte arealer mer attraktive og funksjonelle for bedriftsetableringer. Tildelingene skjer som følge av søknader fra kommunene. Evaluator er usikker på om det

gjennomføres helhetlige vurderinger av tildelingene sett i lys av behovet til Troms som region og til nasjonale behov. Evaluator har fått tilbakemeldinger gjennom intervjurunden at enkelte investeringer har bidratt til oppbygging av konkurrerende kapasitet som har tatt over aktivitet fra andre områder. Det har ikke vært ressurser i oppdraget til å avdekke hvordan dette påvirker bruken av tilsvarende arealer i umiddelbar nærhet til gjennomførte investeringer.

Er det forskjell på måloppnåelse knyttet til type investering?

I rapporten har vi delt inn prosjektene i fire ulike kategorier av næringsarealer: lokale fiskerihavner, havner, kombinasjonsanlegg med både kai og et næringsareal, og rene næringsarealer. Vi finner ingen forskjeller mellom type investering og måloppnåelse (overlevelsessevne og veksten i etablerte bedrifter). Samtidig finner denne studien at de ulike typer investeringene skaper forskjellige effekter på andre parametere.

Investeringene i lokale fiskerihavner skaper i stor grad økt bostedsattraktivitet. Flere av de vi har snakket med uttrykker at lokale fiskerihavner i nær tilknytning til bostedsområder er viktig for å gjøre mindre sentre og små steder attraktive som bosted. Fiskere på mindre båter er avhengig av lokale fiskerihavner for å kunne virke. Det skaper et avhengighetsforhold mellom bosted og arbeidssted.

Investeringer i havner skaper de sterkeste miljøeffektene og utvikler lokale og regionale næringsmiljøer. Det er i forbindelse med rene havneinvesteringer vi finner eksempler med etablering av leverandørindustri til oppdrettsnæringen. Det er også i disse tilfellene det er gjennomført større miljøprosjekter innen opprydding av havnebassenget. Investeringene bidrar også til bostedsattraktivitet da havnen muliggjør innførsel av varer lokalt, samt i de tilfellene investeringen gjennomføres på en øy muliggjør bosetting og bruk av øya til rekreasjon.

Kombinasjonsinvesteringene deler mange likehetstrekk med investeringer i havner. Næringsarealet er i flere tilfeller et mindre areal der det gjennomføres enkle utbedringer av næringsarealet. Bedriftene som etablerer seg her kjennetegnes ved at de kjøper varer og tjenester lokalt og derigjennom bidrar til utvikling av lokale næringsmiljøer.

Investeringer i næringsarealer bidrar til nyetableringer og har sterkest effekt på kompetanseutvikling. Dessuten har man her de største effektene når det kommer til å diversifisere næringslivets markedsgrunnlag. I de investeringene som er gjennomført har resultatet vært enten etablering av en ny type næring, eller det er større bedrifter med et utvidet kompetansebehov. Det er kun fire investeringer som er relatert til rene næringsarealer i studien. Det er derfor mulighet for at denne observasjonen er et resultat av tilfeldigheter. Det er likevel interessant for Troms fylkeskommune å etterfølge denne observasjonen i vurderingen av fremtidige kommunale grunnlagsinvesteringer.

1. Innledning

De fleste steder har ambisjoner om å vokse. Det handler både om å være attraktiv for nye innbyggere, og å tiltrekke seg næringsliv og arbeidsplasser. En region i vekst gir signaler om at man er attraktiv og at det skapes nye muligheter.

Næringslivet antas å være den viktigste faktoren for regioners vekst. Næringslivets sammensetning og egenskaper gjenspeiler gjerne stedets kultur, attraktivitet for nytt næringsliv og ny arbeidskraft og regionens evne til å utnytte og videreutvikle de ressursene denne har til rådighet. Kommunale grunnlagsinvesteringer legger til rette for at bedrifter skal kunne etablere seg eller opprettholde drift og er derav viktig for å beholde arbeidsplasser og skape rom for ytterligere vekst.

Denne rapporten ser på effekter av Troms fylkeskommunes investeringer i kommunale kai- og havneanlegg, og kommunalt næringsareal i perioden 2008-2015. Det er gjort et utvalg på 31 investeringer på over 500 000 kroner som grunnlag for studien som har mottatt midler over 60- og 61-posten i kapittel 551.² Totalt er 246,6 millioner kroner innvilget i utvalget. Utvalget dekker investeringer i 12 av 24 kommuner i Troms fylke.

Formålet med oppdraget har vært å kunne synliggjøre hvorvidt og hvordan Fylkeskommunens tilskudd til kommunenes grunnlagsinvesteringer bidrar til oppnåelse av regionalpolitiske målsettinger for næringsutvikling og for å løse særskilte utfordringer i Troms. Hensikten med dette er å gi nasjonale og regionale myndigheter et supplement til videre politiske beslutninger knyttet til effekter av denne typen investeringer.

Dette prosjektet har vurdert effekter fra midler tildelt gjennom Programteori 13.50, kapittel 551 (regionale midler) for post 50 og 61. I det følgende refererer vi til dette som post 60 og 61. Men før vi gjør det skal vi se kort på de regionalpolitiske målsettingene som skal oppnås gjennom bruk av midler under programteori 13.50.

Figur 1-1 – Sammenhengen mellom bevilgningspost og forvalter

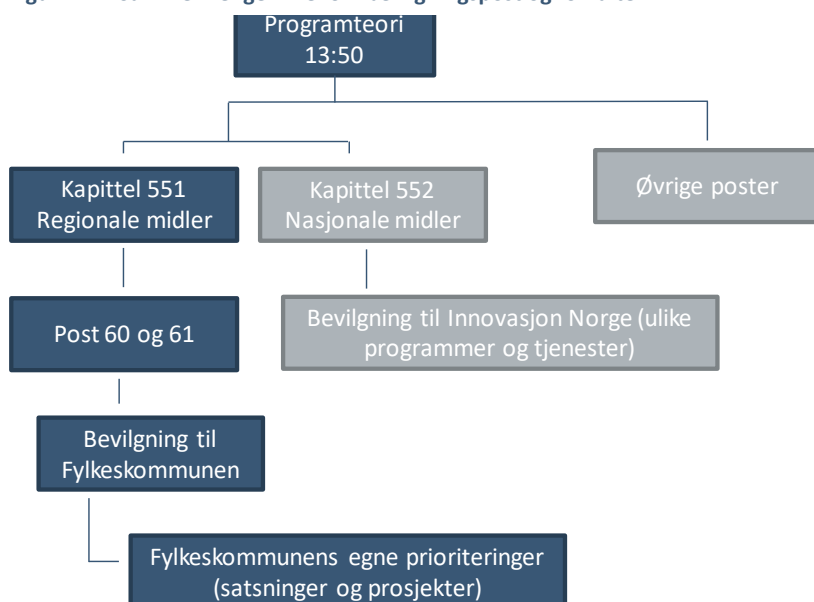

² Næringsstaten i Troms har satt av midler til evaluering av post 60 og 61, og denne evalueringen er første steget i dette arbeidet.

1.1. Regionalpolitiske målsettinger

Kommunale grunnlagsinvesteringer skal bidra til måloppnåelse av regionalpolitiske målsettinger. 13.50-midlene har i perioden 2008 til 2015 fokusert på tre hovedmål og syv arbeidsmål slik tabellen under viser. Målstrukturen er noe endret fra og med 2017.³ For denne evalueringen har vi valgt å fokusere på de tidligere målene da disse var gjeldende i perioden når tildelingene ble utført.

Tabell 3.1 Mål for programkategori 13.50

Hovedmål	Arbeidsmål
1 Økt verdiskaping, sysselsetting og internasjonalt konkurransedyktig næringsliv	1.1 Utvikle lokale og regionale næringsmiljøer 1.2 Styrke overlevelsessevnen og veksten i etablerte bedrifter 1.3 Øke antall lønnsomme etableringer
2 Forbedre lokale og regionale rammebetingelser for næringsliv og befolkning	2.1 Styrke tilgang på relevant kompetanse i arbeidsmarkedene 2.2 Forbedre fysisk infrastruktur og redusere avstandsuremer i områder med få innbyggere og små markeder
3 Utvikle attraktive regioner og senter for befolkning og næringsliv	3.1 Styrke tilgangen til tjenester for befolkningen i områder med få innbyggere og små markeder 3.2 Gjøre mindre senter og små og mellomstore byer mer attraktive som bosted og som lokaliseringssted for bedrifter

Flere arbeidsmål lar seg vanskelig kvantifisere, og er i tillegg svært påvirkelige av andre eksterne faktorer enn prosjektet vi skal evaluere. Eksempelvis har en kombinasjon av markedsutvikling og regulering svært stor påvirkning på antall fiskeriarbeidsplasser. Dette påvirker arbeidsplasser og lønnsomhet i større grad enn selve prosjektet. Tidsperspektivet er også en utfordring. Evaluator har derfor vurdert effekten av prosjektene kvalitativt basert på en oppstilling av faktiske størrelser i kombinasjon med informasjon fra søknader, tildelinger og intervjuer med bedrifter og næringsansvarlig i kommunene.

Vi har benyttet kategorisering høy, lav og ingen effekt når vi har vurdert effekten prosjektene har hatt på måloppnåelse av arbeidsmål og derigjennom hovedmålene. Samme skala og forståelse er benyttet på vurdering av samtlige arbeidsmål.

Høy: Prosjekter som er vurdert med høy måloppnåelse har oppnådd flere av de regionalpolitiske målsettingene. Dette være seg at bedriften som er etablert utgjør en større andel av kommunens arbeidsplasser eller at det er etablert en bedrift som gir relativt mange arbeidsplasser.

Mål for programkategori 13.50 Distrikts- og regionalpolitikk 2017

Hovudmål	Delmål
1. Omstillingsdyktig næringsliv og lokalsamfunn i distrikta	1.1 Eit verdiskapande næringsliv i område med spreidd busetjing og store avstandar 1.2 Inkluderande og vekstkraftige lokalsamfunn i område med særlege distriktsutfordringar 1.3 Tilgang til grunnleggjande private tenester i områder med få innbyggjarar
2. Omstillingsdyktige regionar	2.1 Velfungerande næringsmiljø og tilgang til relevant kompetanse 2.2 Økonomisk vekst og samarbeid i byregionar og over landegrensene 2.3 Nye arbeidsplassar i område som er ramma av vesentleg reduksjon i sysselsetjinga

3

Lav: Prosjekter som er vurdert med lav måloppnåelse har hatt en mindre betydning for opprettholdelse eller etablering av nye arbeidsplasser. Investeringen har ikke styrket eller økt betraktelig, men snarere opprettholdt aktivitet.

Ingen: I noen av investeringene kan vi ikke se noen direkte effekter på arbeidsplassutviklingen i kommunen. Dette er prosjekter der investeringene ligger uten bedrifter ved evalueringstidspunktet.

1.2. Størrelsen og type prosjekter varierer: Nærmere 250 millioner er fordelt på 26 prosjekter

Totalt har vi vurdert 31 investeringer i kai og næringsarealer gjennomført i perioden 2008-2015. Ettersom flere av tilskuddene er gitt til samme prosjekt, er det totale antall prosjekter 26. Totalt er det innvilget 246 millioner kroner til disse 26 prosjektene, men ettersom nærmere 20 millioner er tilbakebetalt av ulike årsaker, er totale utbetalinger på 227 millioner per dags dato.

Det er flere måter å dele inn prosjektene på. Ser man på den geografiske inndelingen så er 12 av fylkets 24 kommuner tilgodesett med tilskudd. Den geografiske fordelingen er svært skjev, men ettersom vi kun ser på et utvalg av totale investeringer kan vi ikke evaluere om det er problematisk totalt sett. Tromsø kommune kommer svært godt ut ettersom de har mottatt $\frac{3}{4}$ av totale tilsagnskroner. Denne skjevfordelingen må igjen forklares ved at post 61 (RDA) hadde et eget handlingsprogram der det var prioritert tiltak innenfor store regionale prosjekter. Slike store regionale prosjekter kan godt legges til større byer dersom det har regionale effekter. Figuren viser hvordan midlene fordeler seg geografisk på kommunene i Troms fylke.

Prosjektenes størrelse varierer enormt fra over 110 millioner kroner tildelt til prosjektet rundt utvikling av offshorebasen i Grøtsund til under 1 millioner kroner i de minste prosjektene. De to største prosjektene som begge er i Tromsø stod totalt bak 183 millioner eller $\frac{3}{4}$ av totale investeringer.

Figur 1-2 - Geografisk fordeling av midlene tildelt under ordningene evaluert i millioner kroner. Kilde: Menon/Troms fylkeskommune (2017)

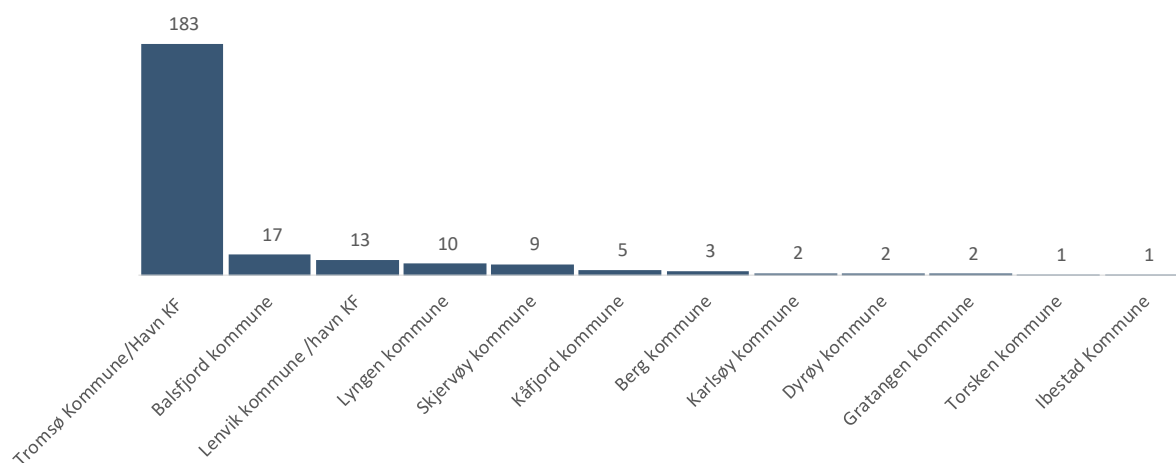

1.2.1. Fire hovedtyper av prosjekter

Kommunale grunnlagsinvesteringer i kai og næringsarealer er investeringer i infrastruktur for næringsvirksomhet og økt bolyst. I vår gjennomgang av prosjektene har det utkrystallisert seg fire hovedtyper av prosjekter, havn, lokal fiskerihavn, rene næringsarealer og kombinasjoner av næringsarealer og kaianlegg.

Havn: Dette er investeringer i kaianlegg som har ikke er rene lokale fiskerihavner. Disse investeringene retter seg mot en bred bedriftsportefølje der aktørene i varierende grad har hvitfisk som hovednæring.

Lokal fiskerihavn: Dette er kaianlegg som i størst grad retter seg mot aktører innen hvitfisk. Dette er lokale fiskerihavner som ikke er en del av den statlige fiskerihavnstrukturen.⁴

Næringsarealer: Dette er arealer for etablering av næringsvirksomhet. Disse er ikke etablert i umiddelbar nærhet til en kai.

Kombinasjon: Dette er investeringer der midlene benyttes til å istandsette/utvikle et kaianlegg med tilhørende næringsarealer. Næringsarealene har varierende størrelse.

I figuren under har vi angitt fordelingen av midlene på de ulike prosjektypene.

Figur 1-3 - Andel av midlene fordelt på type prosjekt. Kilde: Menon/Troms fylkeskommune (2017)

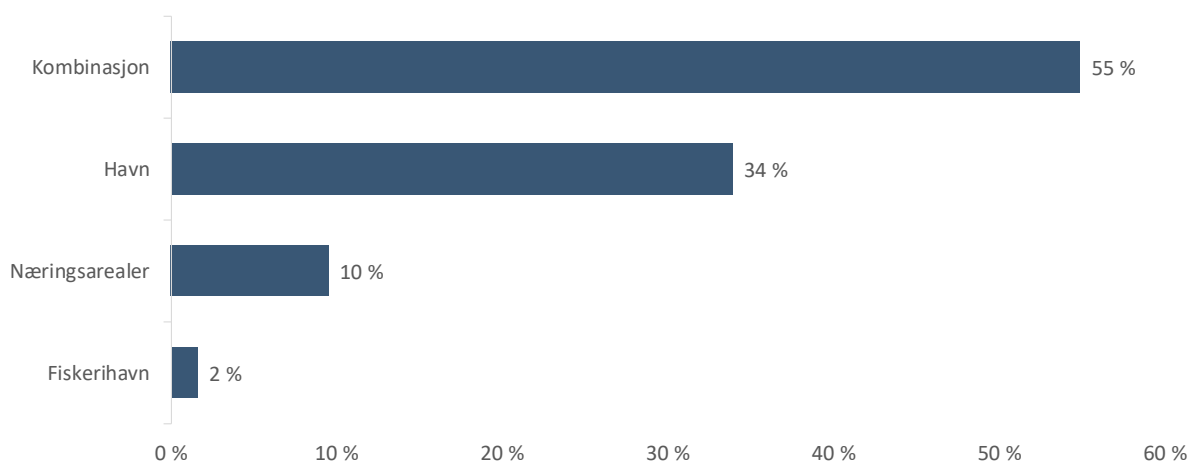

55 prosent av midlene benyttet på kommunale grunnlagsinvesteringer i perioden 2008-2015 er benyttet på prosjekter der kai og næringsarealer utvikles i sammenheng. Totalt utgjør dette 12 av 31 investeringer.

34 prosent av midlene har gått til investeringer i havner som benyttes bredt av flere aktører i kommunen. De vi har snakket med nevner at havnene benyttes bredt av bedrifter, lokalbefolkningen, av kommunen for innførsel av nødvendig utstyr og varer for vedlikehold av offentlige bygg, og av veivesenet for utbedring av samferdselsnettet til bedrifter som får leveranser og gjør utsendelser over havn. I noen tilfeller er investeringen en forutsetning for bosetting. Totalt utgjør dette 9 av 31 investeringer.

Ti prosent av midlene har gått til investeringer i rene næringsarealer. Totalt utgjør dette 4 av 31 investeringer.

⁴ Noen av disse havnene har mottatt midler fra Kystverket i gjennomføring av investeringene.

En relativt beskjeden andel av midlene har gått til utvikling av lokale fiskerihavner. Totalt utgjør dette 6 av 31 investeringer.

I det følgende skal vi se nærmere på grad av måloppnåelse knyttet til regionalpolitiske målsettinger. Vi skal også se på om vi finner forskjeller i vurdert måloppnåelse knyttet til type investering og størrelsen på tilsagnet over post 60 og 61.

1.3. De metodiske utfordringer i evalueringer av denne typen er store

Det er store metodiske utfordringer i denne typen evalueringer. Disse er både knyttet til prosjektene som evalueres og til utenforliggende årsaker. Dette er videre beskrevet i dette delkapittelet. I forbindelse med arbeidet har vi gjennomført nærmere 30 intervjuer med aktører fra kommunen, fylkeskommunen, næringsaktører og andre. Som en tommelfingerregel har vi forsøkt å snakke med både næringsaktører og offentlige aktører i kommunene. Videre har søknader og sluttrapporter fra prosjektene vært viktige kilder i vår totalvurdering. Vi har videre mottatt sluttrapporter fra regionalforvaltningen for 11 av 26 prosjekter. I disse rapportene beskriver aktørene effekter basert på en generell mal.

Prosjektene har svært ulik støttegrad og støtten utgjør i hovedsak en mindre andel av investeringen som er gjennomført. Vi skal i dette oppdraget evaluere effekten av kommunale grunnlagsinvesteringer der Troms fylkeskommune gjennom 60- og 61-posten har vært en part i finansieringen av prosjektet. Støttegraden er svært ulik mellom prosjektene. Det å isolere effekten av Troms fylkeskommunes bidrag til investeringen fra annen finansiering er ikke mulig. Hva som er den faktiske effekten av bidraget er dermed ikke mulig å skille ut. Evaluator har valgt å ikke vektlegge Troms fylkeskommunes andel av investeringen i vurderingen av måloppnåelse.

Som alltid i forskning er det vanskelig å skille mellom effekt og kausalitet. Det er mulig å måle den faktiske utviklingen, men vanskelig å skille ut hva som skyldes tiltaket og hva som tilskrives andre årsaker. Effekten påvirkes i stor grad av markedsutvikling og næringenes rammebetingelser. Bedrifters aktivitet påvirkes bredt av utenforliggende faktorer som bedriften selv ikke kan kontrollere. Utvikling i bedriftsøkonomiske størrelser som verdiskaping og sysselsetting kan dermed skyldes den generelle markedsmessige utviklingen og ikke investeringen i seg selv. Det å skille effekten av tilgang til kommunal infrastruktur fra markedsutvikling er svært vanskelig.

En annen utfordring er tidseffekten. Effektene kan på evalueringens tidspunkt ikke være realisert, men kan på sikt være betydelige. Dette påvirker den evaluerte måloppnåelsen. Vi evaluerer prosjekter gjennomført i perioden 2008 til 2015. Prosjektene har ulik virketid og derigjennom ulik mulighet til å kunne vise til realiserede effekter. Evaluator legger hovedtyngden av effektevalueringen på realiserede effekter på evalueringens tidspunkt til grunn.

Mange av effektene kan vanskelig kvantifiseres og må derfor vurderes kvalitativt. Ikke alle effektene kan måles i statistiske størrelser. I disse tilfellene har evaluator måttet vurdere effekten kvalitativt. Gjennom å sette like kriterier for vurderingen er det forsøkt å minimere feilkilden som kvalitativ vurdering av måloppnåelse gir.

Hvem vi snakker med og deres kjennskap til investeringen kan påvirke den kvalitative vurderingen. Som grunnlag for de kvalitative vurderingene har evaluator vektlagt dokumenter fra saksbehandlingen (søknad, finansieringsplan og sluttrapport) i kombinasjon med informasjon fra informantene (bedrifter og næringsjef i kommunen investeringen er gjennomført i). Effekten av eldre investeringer var generelt vanskeligere å kartlegge gjennom intervjuene enn effekten av nyligere gjennomførte investeringer. I enkelte tilfeller hadde de evaluator snakket

med begrenset informasjon og kjennskap til investeringene og særlig til hvordan situasjonen var før investeringen ble gjennomført.

De metodiske utfordringene medfører at konklusjoner fra evalueringen må trekkes med forsiktighet.

1.4. Vi har ikke vurdert hvordan tildelingene er gjennomført

Vårt fokus i denne evalueringen har vært på effektsiden. Det betyr at vi i liten grad har vurdert hvordan tildelingen er gjennomført. Denne avgrensingen skjer både som følge av oppdragsbeskrivelsen og som følge av ressursbegrensninger i prosjektgjennomføringen. To elementer som kunne vært gjennomgått mer i detalj er mulig rolleblanding/inhabilitet i RDA-styret som har fordelt deler av pengene, samt hvor helhetlig innsatsen fra fylkeskommunal side har vært. Når det gjelder førstnevnte ble en egen rapport utarbeidet om dette hvor en konkluderte med at tildeling var i tråd med sentrale retningslinjer.⁵

Når det gjelder helhetlig planlegging fra fylkeskommunens side er det svært vanskelig å bedømme uten å gå svært dypt inn i materien og ha detaljkunnskap om hvert prosjekt opptil ti år bakover i tid. Et funn som tyder på at fylkeskommunen ikke alltid har tenkt helhetlig i sin utdeling av midler er prosjektet på Grøtsund. Her har man ikke utarbeidet god nok atkomstvei selv om dette er en fylkeskommunal vei. På generell basis har vi derimot ingen informasjon som tilsier at fylkeskommunen ikke tenker helhetlig når de deler ut sine midler.

⁵ Forvaltningsrevisjonen utarbeidet en separat rapport angående dette hvor det konkluderes med at «Troms fylkeskommunes praksis for tildeling av RDA-midler anses å være i tråd med sentrale retningslinjer og fylkeskommunale/regionale mål for ordningen slik disse er utledet og nedfelt som strategier i Årlig nærings- og utviklingsprogram Tromsø 2008» (Forvaltningsrevisjon, 2010). Vi legger denne rapporten til grunn for vår vurdering på dette feltet.

2. Effekter på næringsutvikling og sysselsetting

2.1. Konklusjon – nærings- og sysselsettingseffekter

Prosjektene har vært viktig for å styrke overlevelsesgraden i etablerte bedrifter, men har hatt relativt små effekter på nyetableringer og ytterligere vekst i etablert næringsliv.

Prosjektene har hatt begrenset effekt på utvikling av nye arbeidsplasser. Kartleggingen har vist at rundt 200 nye arbeidsplasser er påvirket av investeringene som er gjennomført. Det hadde vært ønskelig at investeringene i større grad enn kartlagt skapte nye arbeidsplasser.

- 2/3 av de gjennomførte investeringene er vurdert å ha lav eller ingen effekt på utvikling av nye arbeidsplasser
- 1/3 av prosjektene er vurdert med en høy effekt på utvikling av nye arbeidsplasser.
- 1/3 av de nyetablerte arbeidsplassene er knyttet til bedrifter som flytter internt i Troms fylke.

Prosjektene som ble vurdert med høy effekt var alle prosjekter som fikk relativt lave tilskudd av fylkeskommunen (står bak ti prosent av totale tilskudd).

Prosjektene har i begrenset grad ført til ytterligere vekst i bedriftene. Evaluatør finner kun høy effekt når det gjelder vekst i antall ansatte i bedriftene for hvert fjerde prosjekt. Dette betyr at de kommunale grunnlagsinvesteringene i større grad har muliggjort fortsatt drift i næringslivet snarere enn å skape vekst. Samtidig påvirkes utviklingen i bedriftenes verdiskaping og sysselsetting i størst grad av andre faktorer som næringens rammebetingelser og markedsutvikling.

Oppsummert har investeringene lagt grunnlag for videre vekst i etablerte bedrifter, men evaluatør skulle gjerne ha sett større effekter allerede på nåværende tidspunkt.

Prosjektene har vært viktig for styrke overlevelsesraten. 80 prosent av prosjektene er definert med høy effekt på overlevelsesraten. Denne vurderingen hviler i stor grad på at oppgradering av fysisk infrastruktur har bidratt positivt til bedriftens videre utvikling og at alternativet på lengre sikt ville svekket bedriftene.

Et annet viktig moment er at mange av prosjektene er rettet inn mot enkeltbedrifter. Flere av disse er viktige for kommunen. I noen kommuner er alle arbeidsplasser viktige, i andre kommuner er investeringer knyttet opp mot en andel av arbeidsplassene. Denne effekten kan i stor grad tilskrives prosjektenes natur der det er kommunen som søker om midler som følge av en direkte henvendelse fra en bedrift. Samtidig er kommunale grunnlagsinvesteringer investeringer i fysisk infrastruktur som brukes av næringsaktører, da må en naturligvis se effekter hos disse.

2.2. Kommunale grunnlagsinvesteringer muliggjør næringsaktivitet

Kommunale grunnlagsinvesteringer muliggjør aktivitet for næringslivet. Dette være seg bedrifter som allerede er etablert på området eller bedrifter som ønsker å etablere seg i nær fremtid (en konkret henvendelse) eller for å være attraktive for bedrifter de enda ikke vet om. Noen av investeringene gjennomføres som en del av en helhetlig satsing i kommunen, eksempelvis Skjervøy kommune som har som strategi å utvikle seg som et maritimt senter. Slik vi oppfatter det gjennomføres de fleste mindre investeringene for å tilrettelegge for en navngitt bedrift eller for å muliggjøre fortsatt drift for etablerte bedrifter på eksisterende arealer.

De økonomiske resultatene til bedriftene påvirkes ikke bare av tilgangen til funksjonell infrastruktur, men også av utviklingen i sin respektive næring. Det har ikke vært mulig å isolere effekten som har kommet som følge av investeringen, og fra de ulike næringenes utvikling og muligheter i perioden.

Bedriftenes verdiskaping er omsetning fratrukket kjøpte varer og tjenester. Eller sagt på en annen måte, det som står igjen til fordeling til interessenter i næringsvirksomheten når utgiftene er betalt. Dette er i praksis lønn til de ansatte, utbytte til eierne, skatt til staten og renter til långivere.

Bedriftenes verdiskaping er nært knyttet opp mot sysselsetting, da lønnskostnader er en del av verdiskapingsmålet. Mens sysselsetting er knyttet opp mot aktivitet i bedriftene, kan det være andre drivere som påvirker driftsresultatet til bedriftene og derigjennom bedriftenes verdiskaping. Som følge av dette har vi valgt å knytte vurdering av måloppnåelsen opp mot sysselsetting.

Vi har vurdert investeringenes evne til å skape arbeidsplasser innenfor følgende kategorier:

- **Opprettholdelse av etablerte arbeidsplasser** – målt som faktisk antall arbeidsplasser i bedriftene
- **Flere arbeidsplasser i etablerte bedrifter** – basert på intervjuene der informantene har oppgitt hvor mange nye arbeidsplasser bedriftene har som direkte kan knyttes opp mot den investeringen som er gjennomført.
- **Arbeidsplasser som følge av nyetableringer** – dette er antall arbeidsplasser i bedrifter som har etablert seg på kai eller næringsarealer som følge av at investeringen ble gjennomført.

Totalt antall arbeidsplasser som har kommet som følge av investeringen er summen av opprettholdelse av arbeidsplasser og arbeidsplasser som følge av nyetableringer. Flere arbeidsplasser i etablerte bedrifter ligger inne i måltallet for etablerte arbeidsplasser. Tallet er likevel interessant da det forteller oss om økt aktivitet i etablerte bedrifter.

2.3. Vurdert måloppnåelse av direkte sysselsettingseffekter

Direkte sysselsettingseffekter av kommunale grunnlagsinvesteringer har vi estimert som sysselsetting i bedrifter som er lokalisert på og eller benytter aktivt den gjennomførte investeringen. Dette er bedrifter som enten ikke ville kunnet ha drevet sin virksomhet eller som ville fått langt dårligere vilkår uten at investeringene ble gjennomført. Dette er med andre ord selskaper som er etablert på næringsarealene eller er avhengig av infrastrukturen til sin tjenesteproduksjon.

Den direkte effekten på sysselsetting er av evaluator vurdert som høy for 24 investeringer gjennom opprettholdelse av eksisterende arbeidsplasser, for ti prosjekter gjennom etablering av nye arbeidsplasser og for fem prosjekter der det er skapt flere arbeidsplasser i eksisterende bedrifter.

Figur 2-1 – Vurderte direkte sysselsettingseffekter (antall prosjekter). Kilde: Menon (2017)

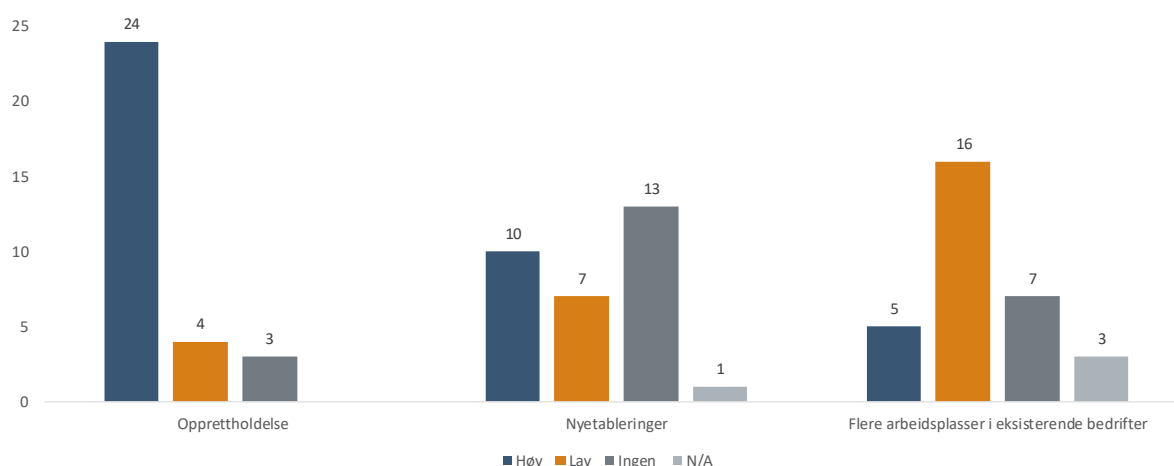

2.3.1. Opprettholdelse av arbeidsplasser

Investeringene har klart størst effekt på opprettholdelse av arbeidsplasser. I 24 av 31 gjennomførte investeringer har vi vurdert effekten av de gjennomførte kommunale grunnlagsinvesteringene med høy måloppnåelse.

Blant de fire prosjektene evaluatør har vurdert med lav effekt er det på to av disse ikke realisert noen bedrifter i skrivende stund, mens to andre investeringer primært ble gjennomført for å øke bolysten i kommunen gjennom etablering av en småbåthavn rettet mot lokalbefolkningen. Investeringene bidro med andre ord ikke direkte til etablering av arbeidsplasser.

I de tre av prosjektene der investeringen har ingen effekt på opprettholdelse av arbeidsplasser i etablert næringsliv skyldes dette at bedriftene som har etablert seg på arealene i tilknytning til investeringen ikke var etablert i kommunen tidligere, med andre ord nyetableringer.

2.3.2. Arbeidsplasser i nyetablerte bedrifter

Investeringene har bidratt til nyetablering av arbeidsplasser i flere prosjekter. For ti av prosjektene har evaluatør vurdert effekten som høy. Dette er investeringer som har tiltrukket seg eller der det foreligger en underskrevet avtale om etablering av arbeidsplasser.

I syv prosjekter har evaluatør vurdert effekten på nyetableringer som lav. For disse investeringene er det etablert nye bedrifter, men etableringen har gitt et lavt antall nye arbeidsplasser. På noen av investeringene er ikke kapasiteten utnyttet fullt ut slik at det foreligger et potensial for flere bedrifter å etablere seg.

I 13 prosjekter er det ikke etablert nye bedrifter, og arealene blir utnyttet av allerede etablerte bedrifter.

2.3.3. Flere arbeidsplasser i etablerte bedrifter

Generelt identifiserte vi mindre effekter knyttet til utvikling av flere arbeidsplasser i etablerte bedrifter. I kun fem av 31 investeringer vurderte evaluatør effekten som høy. En fellesnevner for disse vurderingene er at arealene etter investering har tilrettelagt på en så god måte at aktiviteten i bedriftene har kunnet utløse et allerede etterspurt behov i markedet.

I prosjektene som er vurdert med lav effekt blir det fra informantenes side vurdert at investeringen har bidratt til flere arbeidsplasser i etablerte bedrifter, men det er enten ikke mulig å redegjøre for et eksakt tall eller effektene er antatt å være lave.

For syv av investeringene kan det ikke påvises etablering av nye arbeidsplasser i eksisterende bedrifter, og for tre av prosjektene har dette ikke vært mulig å avgjøre grunnet at det ikke har flyttet inn bedrifter på arealene. For flere av disse investeringene oppgir informantene at potensialet er betydelig.

2.3.4. Arbeidsplassutvikling fordelt på investeringstype

Investeringer i næringsarealer og kombinasjonsbruk vurderes som viktig for etablering og opprettholdelse av arbeidsplasser. Havn og fiskerihavn er vurdert som viktig først og fremst for opprettholdelse av arbeidsplasser og i noen grad nyetableringer.

Gitt at Troms fylkeskommune skal legge evalueringen til grunn for fremtidige tildelinger av midler kan det se ut som om det å satse på utvikling av næringsarealer, og næringsarealer i kombinasjon med kaianlegg, gir størst effekt på arbeidsplassutvikling i nye og gamle bedrifter.

Samlet sett bidrar kommunale grunnlagsinvesteringer til å styrke overlevelsessevne og veksten i etablerte bedrifter. De gjennomførte investeringene bidrar også til å skape nye arbeidsplasser, selv om effekter er noe overvurdert.

Figur 2-2 – Andel vurdert med høy grad av måloppnåelse fordelt på type investering. Kilde: Menon (2017)

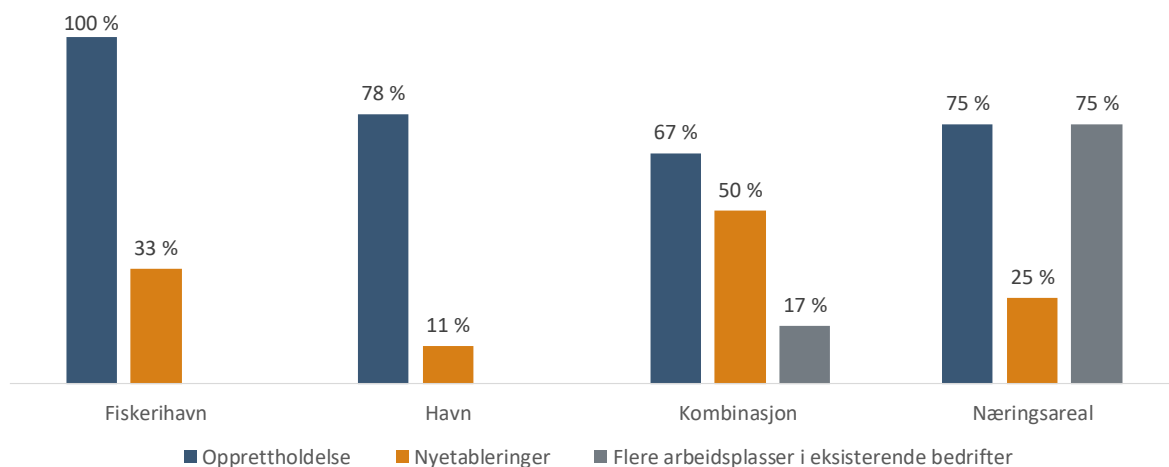

2.4. Direkte effekter målt i antall arbeidsplasser

Målt i antall arbeidsplasser har vi identifisert rundt 1 250 arbeidsplasser i bedrifter som er etablert på eller som benytter seg av arealene som Fylkeskommunen har investert i. Antallet arbeidsplasser er sum av registrerte sysselsatte i 2016. Måltallet er beregnet som sum av antall registrerte sysselsatte i bedriftene vi har fått oppgitt er lokalisert på arealer som har mottatt kommunale grunnlagsinvesteringer. For sysselsetting i bedrifter som ikke er regnskapspliktige har vi benyttet anslag oppgitt av informantene i kommunene.

1 250 arbeidsplasser er et forsiktig anslag. Flere av investeringene har interessenter for etablering uten at det er undertegnet en intensjonsavtale i skrivende stund. Disse er ikke regnet med når vi har telt antall arbeidsplasser som er direkte effekter av de gjennomførte investeringene.

Investeringene har i størst grad muliggjort opprettholdelse av eksisterende arbeidsplasser. Dette stemmer godt overens med det bildet vi sitter igjen med etter intervjurunden og etter gjennomgang av dokumentasjon knyttet til søknadsprosessen. Bakgrunnen for flere av søknadene har vært et rettet behov for å utbedre arealene til en allerede eksisterende bedrift.

Av de rundt 1 000 arbeidsplassene som blir opprettholdt er 400 fiskere. Det er grunn til å tro at dette er et forsiktig anslag da flere av de vi snakket med visste fiskere som var tilknyttet fiskerihavnen.

Rundt 200 arbeidsplasser er knyttet til opprettelse av nye bedrifter, mens rundt 50 arbeidsplasser er knyttet til flere arbeidsplasser i eksisterende bedrifter. Dette støtter opp om bildet at investeringene i stor grad er rettet mot allerede etablerte bedrifter og deres behov.

Figur 2-3 - Effekt målt i antall arbeidsplasser. Kilde: Menon (2017)

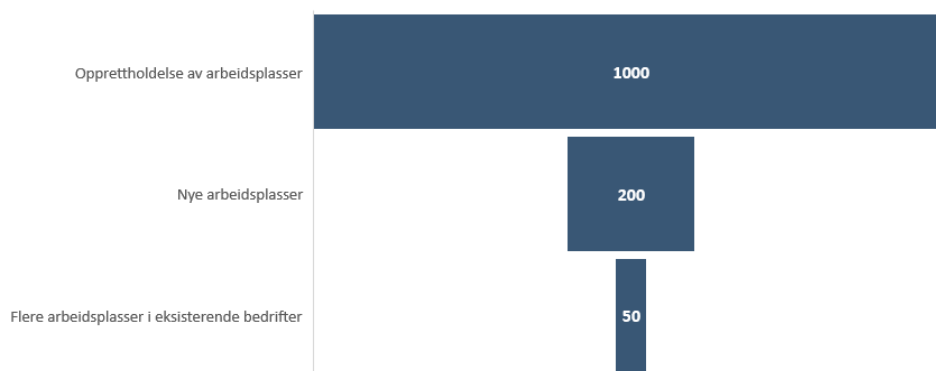

Effekter på nye arbeidsplasser som direkte kan relatere seg til investeringer er ikke det samme som at det kommer nye arbeidsplasser til Troms fylke. Rundt halvparten av de nye arbeidsplassene er knyttet til bedrifter som har flyttet internt i Troms. Så selv om dette er nye arbeidsplasser i kommunene det er gjennomført kommunale grunnlagsinvesteringer i er de ikke nye i fylket. Kommunale grunnlagsinvesteringer bidrar med andre ord i mindre grad til netto arbeidsplassutvikling i Troms.

2.5. Vurdert måloppnåelse av indirekte sysselsettingseffekter

Enhver økonomisk aktivitet i en bedrift har positive effekter for andre bedrifter. Hvor stor denne effekten er kommer an på hvor mye bedriften kjøper og hvor mye dens ansatte konsumerer (kjøp av varer og tjenester lokalt).

Indirekte effekter av kommunale grunnlagsinvesteringer er i dette prosjektet definert som aktivitet i bedrifter som er underleverandører til de bedriftene som direkte påvirkes av investeringen og selskaper som ville ha opplevd lavere aktivitet som følge av bortfall av infrastrukturen. Kjøp av konsumvarer som følge av lokal kjøpekraft er også definert som indirekte sysselsettingseffekter.

De indirekte sysselsettingseffektene er vanskelig å kvantifisere. Av informantene blir de beskrevet som antatt store eller antatt små. Informantene har også angitt om hvorvidt de indirekte sysselsettingseffektene i størst grad har kommet lokalt eller i en utvidet region, i tillegg til hvilke næringer som indirekte blir påvirket og har fått økt aktivitet som følge av investeringen.

Av indirekte sysselsettingseffekter er det identifisert følgende:

- Investeringene har ført til et økt behov for transport i regionen. Varene som kommer til kai skal transporteres videre ut i regionen. Transporten foregår i stor grad på bil. Litt overraskende oppgir noen av varer i størst grad fraktes inn til kai, mens det i mindre grad går varer ut fra kai.
- Opprettholdelse av arbeidsplasser bidrar til en stabil kjøpekraft lokalt. Arbeidsplassutvikling bidrar til økt lokal kjøpekraft. De vi har snakket med er av den oppfatning av at tilbudet av lokale varer og tjenester opprettholdes snarere enn utvikles. I de tilfellene det opprettes nye arbeidsplasser så tror informantene at tilbudet økes marginalt eller noe.
- Kommunale grunnlagsinvesteringer har ført til at flere bedrifter blir konkurransedyktige. Bedriftene som er etablert på arealene det er investert i oppgir at i den grad det finnes lokale leverandører av varer og tjenester så handles det lokalt. Mange av de vi har snakket med oppgir at det er svært positivt at det finnes gode leverandører, både av generelle tjenester og mer spesialiserte produkter og tjenester i regionen. Dette bidrar til kortere ledetid når behovet melder seg.
- Flere av bedriftene som indirekte påvirkes av kommunale grunnlagsinvesteringer er små. Etterspørselen muliggjør at flere kan overleve, noe som oppgis som positivt. Det skal mindre etterspørsel til for å opprettholde en mindre bedrift enn en større. Det at bedriftene som selger varer og tjenester er små er dermed et poeng i seg selv.
- Investeringene har i flere tilfeller et uforløst potensial. Mange av områdene er ikke fullt besatt og det er rom for flere bedrifter å etablere seg.

2.6. Flere lønnsomme bedrifter?

En antakelse da vi startet denne evalueringen var at kommunale grunnlagsinvesteringer bidrar til flere lønnsomme bedrifter i Troms. Dette er nok riktig i enkelte tilfeller, men innenfor rammene i dette oppdraget har det ikke vært mulig å måle. Lønnsomhetsbetraktninger påvirkes, som sysselsetting, av variabler som ligger utenfor effekten av kommunale grunnlagsinvesteringer. To effekter som bidrar til flere lønnsomme bedrifter kan delvis identifiseres:

- I den grad investeringen har muliggjort at bedriften kan drive videre, kan man trekke en direkte link mellom investeringen og lønnsomheten til bedriften som er etablert, da denne ellers ikke ville eksistert.
- I den grad investeringen har bidratt til å skape et økt kundegrunnlag slik at flere bedrifter blir levedyktige over tid.

3. Effekter på bedriftenes rammebetingelser

3.1. Konklusjon – endringer i rammebetingelser

Investeringene har gitt visse kompetansemessige effekter. For en tredjedel av prosjektene ser en effekter på kompetanseutvikling som følge av investeringen. Denne er knyttet til behov for høyere og/eller mer spesialisert kompetanse. Behovet for annen type kompetanse er som regel en effekt av at bedriften når nye markeder (kompetanseutvikling) eller ved at vekst fører til behov for mer spesialiserte stillinger. Kompetanseutvikling er sjeldent en sentral del av prosjektet, men dette gir positive effekter i lokalsamfunnet og for bedriftsutvikling.

Prosjektene har bidratt til å forbedre fysisk infrastruktur og redusere avstandsuremer. Begrensninger i kapasitet og standard på etablert infrastruktur har vært bakgrunnen for flere av investeringene. Bedriftene er avhengig av denne infrastrukturen for å kunne drive næringsvirksomhet. Ringvirkninger av investeringene er knyttet til oppbygging av lokale leverandørbedrifter og nærhet til bedrifter i verdikjeden. Dette oppfattes som viktig for bedriftene.

3.2. En konsekvens av gode rammebetingelser er livskraftige samfunn

Hovedmål 2 i programteori for 13.50 er at midlene skal forbedre lokale og regionale rammebetingelser for næringsliv og befolkning. Arbeidsmålene er knyttet til kompetanse i arbeidsmarkedene og det å forbedre fysisk infrastruktur og redusere avstandsuremer i områder med få innbyggere og små markeder.

Per definisjon bidrar kommunale grunnlagsinvesteringer til å forbedre fysisk infrastruktur. Det er derfor vanskelig å vurdere effekten på dette som annet enn høy.

Bedriftenes rammebetingelser omfatter forhold som påvirker resultatet av de beslutningene bedriftene tar. Det er vanlig å skille mellom interne og eksterne rammebetingelser. De interne forhold i bedriften er det bedriften selv som kan påvirke. De eksterne er utenfor bedriften, og som den i liten grad kan påvirke. Vi har i dette prosjektet både evaluert effekter relatert til interne og eksterne rammebetingelser.

3.3. Effekter på kompetanseutvikling

Tilgang til nok og rett kompetanse er helt sentralt for at bedrifter skal få utvikle seg og utnytte sitt potensial. I evalueringen har vi vært opptatt av om kommunale grunnlagsinvesteringer kan bidra til å øke kompetanse-tilfanget i Troms.

Vi har vurdert effekten som høy hvis investeringen bidrar til at bedriftene trenger høyt utdannet kompetanse, spesialisert kompetanse de tidligere ikke har hatt behov for eller hvis investeringen har ført til kompetansebehov i helt nye fagområder.

Vi har vurdert effekten som lav hvis investeringer fører til at kompetansebehovet er uendret. I dette legger vi at bedriftene etterspør mer av den samme kompetansen de etterspurte tidligere.

I de tilfellene bedriftene fortsetter med samme arbeidsstokk som tidligere er det vurdert ingen effekter på kompetanseutvikling som følge av investeringen. Eller arealene står uten bedrifter.⁶

Figur 3-1 – Score vurdert kompetanse som andel av prosjekter fordelt på type. Kilde: Menon (2017)

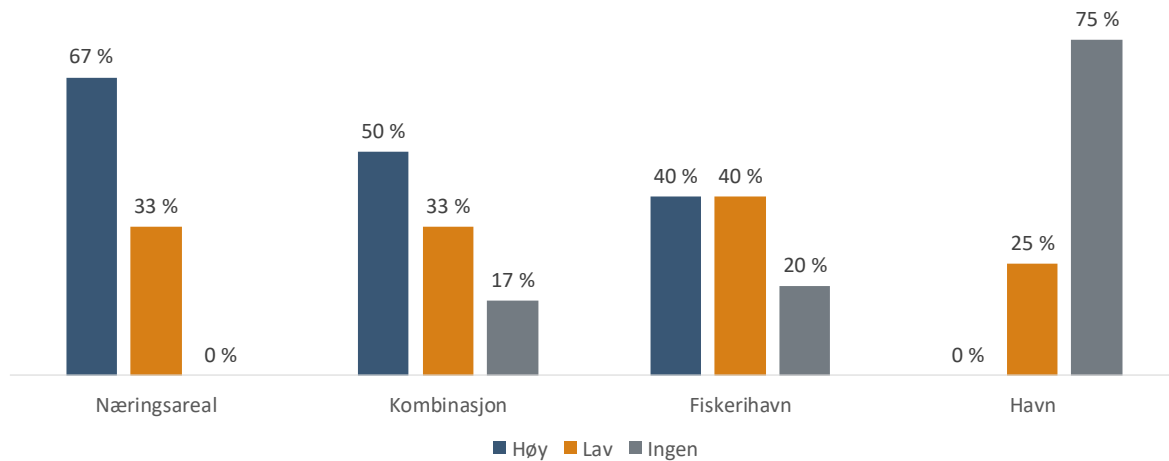

Vi finner at kompetansetilfanget øker som følge av investeringene. Innenfor rene næringsarealer har vi vurdert at i over 67 prosent av investeringene bidrar investeringene til økt behov for kompetanse som bedriftene tidligere ikke etterspurte.

Det er ingen sammenheng mellom prosjektenes størrelse og bidraget til etterspørsel etter kompetanse. Flere av prosjektene med lav innsats fra fylkeskommunen blir vurdert med høy effekt på kompetansetilfang som følge av investeringen.

Figur 3-2 – Prosjektstørrelse og kompetanseeffekt. Kilde: Menon (2017)

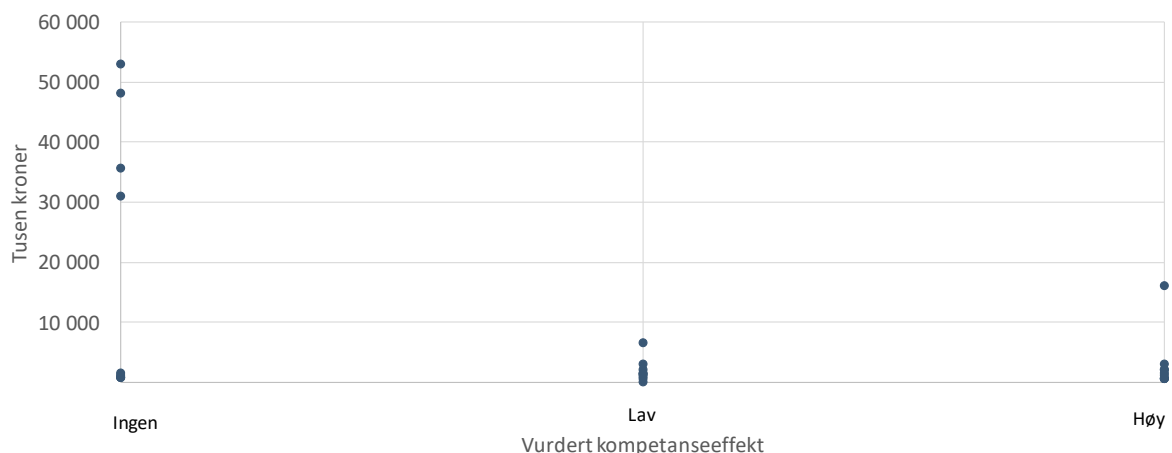

⁶ For enkelte investeringer er det tegnet en intensjonsavtale om etablering av bedrift(er). I disse tilfellene har vi vurdert kompetansebehovet for den bedriften som skal etablere seg.

3.4. Klima og miljøeffekter

Gjennom evalueringen har vi vurdert eventuelle effekter investeringene har på klima og miljø. Her har vi kartlagt svært få effekter, bortsett på i enkeltprosjekter. De effektene som nevnes kan i liten grad kvantifiseres. Nytt industriområde og kaianlegg, Husøy, og terminal på Prostneset trekkes frem av informantene som viktige miljøprosjekter.

De effektene som antas å ha størst betydning er:

- **Redusert drivstoffbehov.** Både investeringer i kaianlegg og næringsarealer oppgis å ha en effekt på miljøet gjennom redusert drivstoffbehov. For kaianlegg nevnes det effekter som følge av at investeringene har muliggjort etablering av tjenester som benyttes av bedrifter i regionen. Gjennom redusert reisevei for kjøp av disse tjenestene reduseres bruken av drivstoff. Fiskeriflåten oppgir viktigheten av å ha en havn nær bostedet. Tilsvarende for næringsarealer er nærhet til effektive transportårer en årsak til redusert drivstoffbruk.
- **Opprydding av miljøgifter i grunnen.** Dette gjelder både kai og næringsarealer. For kaianlegg nevnes det at det i forbindelse med mudring og arbeider i sjø også er gjennomført opprydding av miljøgifter på havbunnen. Tilsvarende er gjennomført når etablerte næringsarealer har fått et nødvendig løft.
- **Muligheten for etablering av et topp moderne anlegg som tilfredsstillende gjeldende miljøkrav for produksjon.** En effekt av satsingen på kommunale grunnlagsinvesteringer er at bedriftene investerer i moderne anlegg. Når det investeres i nye anlegg legger bedriftene ofte til rette for en langt mer miljøvennlig produksjon som tilfredsstillende kravene enn tidligere.

4. Effekter på bostedsattraktivitet

4.1. Konklusjon – bostedsattraktivitet

Investeringene muliggjør bosetting og næringsutvikling i tilknytning til bosted. Investeringene bidrar således til å utvikle attraktive regioner og sentre for befolkning og næringsliv.

Investeringene styrker tilgangen til tjenester i områder med små markeder og få innbyggere. Tiltakene støtter i mange tilfeller små bedrifter uten mulighet til å investere selv. I og med at investeringene blir gjennomført på kommunal grunn har bedriftene som er etablert der få insentiver for å benytte egne midler i finansieringen av oppgradering av kaianlegg og næringsarealer.

Investeringene tilrettelegger for etablering av attraktive arbeidsplasser som gir ringvirkninger lokalt. Denne tilbakemeldingen kommer uavhengig av antall arbeidsplasser som etableres. I noen regioner er alle arbeidsplasser viktige. Opprettholdelse av lokal kjøpekraft bidrar til å opprettholde tilbud av lokale varer og tjenester. I tilfellene med nyetableringer gir informantene tilbakemelding om at dette har ført til en utvikling av det lokale tjenestetilbudet. Investeringene bidrar til å opprettholde bosetting og muliggjøre leveranser av varer til utvikling av offentlige tilbud og for private innbyggere.

Investeringene er viktige for å gjøre mindre sentere attraktive som bosted/lokaliseringssted. Investeringenes effekt på dette vurderes som høyt av evaluator ettersom alle investeringer er viktige i små lokale samfunn og skaper fremtidsro som påvirker positivt utover den faktiske effekten av investeringen. Evaluator får tilbakemeldinger på andre positive effekter på elementer som beredskap, rekreasjon og lokal tjenesteyting.

Investeringenes effekt på robusthet (nærings sammensetning) er ikke vektlagt i evalueringen. Evaluator har i hovedsak vurdert robusthet etter hvordan det bidrar til å redusere en sterk nedgang i sysselsettingen (se Telemarksforskning, 2011). Robusthet har også flere dimensjoner. Noen av disse dimensjonen inngår delvis i andre delmål.

Robusthet vurderes videre etter i hvilken grad kommunen reduserer avhengigheten av enkeltbedrifter eller enkeltmarkeder. Samtidig teller styrking av etablerte hjørnesteinsbedrifter også positivt. Dette ettersom det reduserer sjansen for en stor tilbakegang i sysselsetting.

Når det gjelder nærings sammensetning er det vanskelig å trekke en generell konklusjon ettersom mandatet begrenser hvilke prosjekter vi ser på. I dette prosjektet skal vi i stor grad se på prosjekter hvor investeringene er gjennomført i tilknytning til havn. Det betyr at vi i hovedsak vurderer investeringer rettet mot marine næringer (olje og gass, maritim, fiskeri, oppdrett eller reiseliv (inkludert passasjertransport)). Dette skaper en skjevhet når robusthet skal vurderes.

Evaluator ser store forskjeller i type prosjekter som støttes. En liten majoritet (11 av 21 prosjekter) bidrar til utvikling av fiskeri-/sjømatnæringen. Dette er en næring som allerede står sterkt i fylket og bidrar dermed i liten grad til utvikling av næringsbredden.

Generelt rettes investeringene mot næringer eller bedrifter som utgjør en stor andel av næringsgrunnlaget.

4.2. Bostedsattraktivitet er knyttet til mulighetene for arbeid og bolig

Det er flere faktorer som påvirker bostedsattraktiviteten. Hvilke faktorer som påvirker mest kan variere mellom kommuner og regioner. Ved siden av myke faktorer, som er viktig for den enkelte innbygger, antas næringsliv og arbeidsmarked å ha en sentral effekt på bostedsattraktivitet. Dette fordi bosetting fordrer at man har inntekt.

NHO publiserer indikatorer for kommuner og fylker langs dimensjoner som er viktige for eller gjenspeiler vekst i næringslivet. For 2016 dekker indikatorsettet fem temaområder: næringsliv, arbeidsmarked, demografi, kompetanse og kommuneøkonomi.⁷ Troms fylke havner sist av alle norske fylker på rangeringen av faktorer knyttet til næringsliv. Næringsliv er satt sammen av faktorer knyttet til næringsvariasjon, inntektsnivå, privat sysselsetting og kommunenes kjøp av private tjenester. Det at Troms fylke havner sist i en slik rangering kan tale for at bruk av midler på kommunale grunnlagsinvesteringer som støtter næringslivsutvikling er vel anvendte midler.

Figur 4-1 - Rangering av Troms fylke langs fem dimensjoner. Kilde: Menon/NHO/Kommune NM (2017)

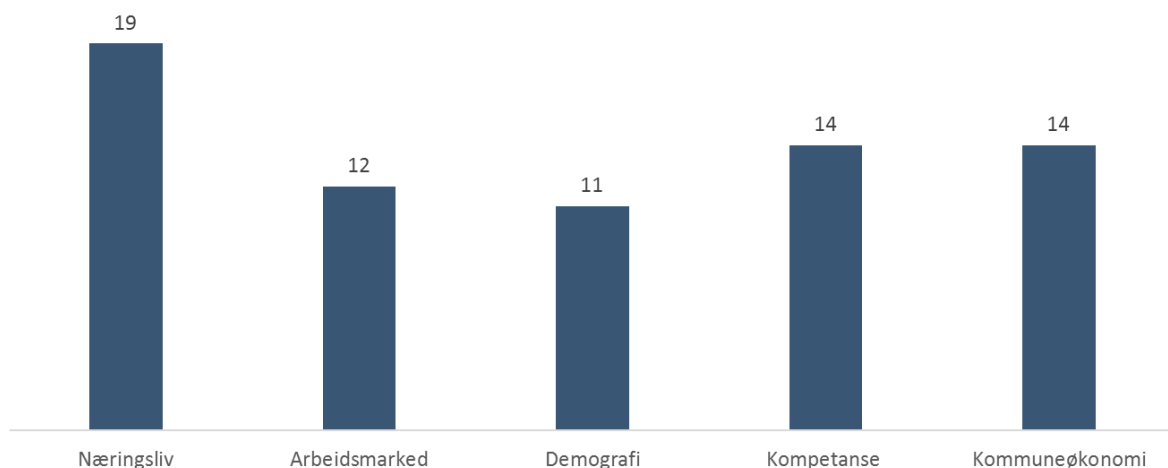

Målsettingene for bostedsattraktivitet knyttet til bruken av midler er knyttet til å styrke tilgang til tjenester for befolkning i områder med få innbyggere og små markeder, og gjøre mindre senter og små og mellomstore byer mer attraktive som bosted. Dette er slik vi ser det to sider av samme sak. Gjennom å styrke tilgangen til tjenester bidrar dette indirekte til å gjøre steder mer attraktive som bosted.

De fleste investeringene som er gjennomført er knyttet til etablering av næringsliv og derigjennom til arbeidsplassutvikling. Noen prosjekter er direkte knyttet opp mot å øke tilbudet til lokalbefolkningen.

Argumentasjonen knyttet til å styrke tilgang til tjenester for befolkning i områder med få innbyggere og små markeder vil derfor måtte handle om hvorvidt kommunale grunnlagsinvesteringer bidrar til å opprettholde et lokalt tilbud av varer og tjenester.

Informantene bekrefter denne sammenhengen. Gjennom arbeidsplassutvikling bidrar kommunale grunnlagsinvesteringer til å øke kjøpekraften lokalt. Dette igjen bidrar til å opprettholde lokale vareutsalg rettet mot

⁷ Innenfor hvert av temaområdene er det spesifisert tre til fem enkeltindikatorer som gir et bilde av utviklingstrekk over tid og sammenligningsgrunnlag på tvers av kommuner og fylker.

befolkningen. Uten denne kjøpekraften hadde disse tilbudene trolig forsvunnet. Samtidig oppgir de vi har snakket med at det ikke går an å kvantifisere denne sammenhengen. Det er med andre ord ikke mulig å regne på hvor mange arbeidsplasser i lokal tjenesteyting per investerte krone som kommunale grunnlagsinvesteringer skaper eller opprettholder.

Samtidig er det enkelte prosjekter som direkte retter seg mot å gjøre steder mer attraktive som bosted. Dette gjelder særlig for investeringer knyttet til:

- Istandsetting av arealer for frakt av gods inn til særlig øysamfunn, men også landfaste samfunn
- Opprettholdelse av rutetrafikk med passasjer
- Utvikling av småbåthavner som lokalbefolkningen kan benytte
- Etablering av bedrifter med rettede tjenester mot lokalbefolkningen, slik som avfallshåndtering

Uten investeringene er det grunn til å tro at øysamfunn ville dødd ut eller mistet sin funksjon som rekreasjonssted for lokalbefolkningen i Troms.

Et annet aspekt ved bruk av kommunale grunnlagsinvesteringer som påpekes er at selv om de direkte effektene på arbeidsplassutvikling er få eller ingen, skaper investeringer som dette optimisme lokalt. Det at man som samfunn satses på har en positiv effekt i seg selv. Denne effekten kan ikke telles eller måles.

4.3. Effekter på økt beredskap

For enkelte av prosjektene kom det eksplisitt frem at prosjektet hadde betydelig positiv bi-effekt på beredskap. I et av prosjektene ble veien til bygda stengt i en lengre periode og innbyggerne var dermed totalt avhengig av havna som fungerte som eneste vei ut og inn av området. Andre prosjekter har pekt på at utbedring av kaia har ført til bedre og raskere tilgang til legetjenester ved at legebåt har mulighet til å nå øya. Slike effekter på beredskap kan ha stor betydning spesielt for mindre øysamfunn. Det viser hvordan investeringene bidrar til å redusere avstandsulempen for mindre samfunn og dermed bedrer både bostedsattraktivitet og bedriftenes rammevilkår.

5. Effekter på særlige utfordringer i Troms

I henhold til rapporten «Framtid i nord» (2014) fra Kommunal- og moderniseringsdepartementet (KMD) m.fl., og påpekt i regionalt planverk påvirker begrensninger i kapasitet og standard på infrastruktur flere næringer i Troms. Slike infrastrukturinvesteringer gir grunnlag for vekst og utvikling i næringslivet. Med bakgrunn i dette har innsatsen i Troms blitt rettet mot disse områdene. Utfordringene som beskrives er både knyttet til transport og kommunal næringsrettet infrastruktur (herunder vannforsyningsanlegg, havneanlegg, industrikanaler, kommunale næringsareal og veg), i tillegg til kraftnett og bredbånd.

Tre viktige markedsulemper som eksisterer i regionen er:

- **Avstandsulemper** – langt vekk fra markedene
- **Kapitaltilgang** – dårligere tilgang på kapital
- **Små næringsmiljøer** – avhengighet av bedrift og/eller næring

Evalueringen har derfor sett nærmere på om og hvordan kommunale investeringer bidrar til å løse særlige utfordringer i Troms.

5.1. Reduserer investeringene avstandsulemper?

Troms ligger langt fra sentrale markeder og har en spredt befolkning. Det skaper utfordringer både på leverandør- og på kundesiden. Det å ha tilgang til tilpasset og effektiv infrastruktur reduserer avstandsulempen til bedrifter i Troms. Både bedriftene, og informantene fra kommunen investeringene er gjennomført i, har vurdert i hvilken grad investeringene bidrar til å redusere avstandsulemper. Basert på en totalvurdering av disse kildene og egne intervjuer, har vi videre vurdert avstandsulemper på 27 av 31 prosjekter. For fire av prosjektene er dette spørsmålet irrelevant.

Investeringer gjennomført på fiskerihavner og kombinasjonsarealer er av informantene vurdert med en høy effekt på reduksjon av avstandsulemper. Nærhet til havn er særlig viktig for fiskere og fiskeflåten. Investeringene muliggjør leveranser nært knyttet opp mot bosted for fiskeflåten. Dette oppgis som særlig viktig av flere. En annen effekt er knyttet til at fiskebåtene trenger nærhet til en havn med mottak da de ikke er sjødyktige nok for transport til havner langt unna. Mange fiskebåter er enkeltpersonforetak der mulighetene til å investere i et større fartøy ikke er tilstede. Dette forsterker antakelsen om at kommunale grunnlagsinvesteringer reduserer avstandsulemper.

Kombinasjonsarealene scorer høyt fordi bedriftene som etableres her i stor grad er leverandører til oppdrett og/eller fiskeri. Flere av bedriftene vi har snakket med oppgir at de aktivt søker å kjøpe varer og tjenester lokalt. Dette for å bygge opp en bærekraftig lokal infrastruktur. Det å muliggjøre leveranser av varer og tjenester bedriftene etterspør lokalt er et poeng i seg selv.

Nærings sammensetning i næringsarealer og havner er mer variert og effekten på reduserte avstandsulemper for næringslivet i Troms er ikke like tydelig for bedriftene som er etablert her.

Figur 5-1 - Vurdert effekt på reduserte avstandsulemper. Kilde: Menon (2017)

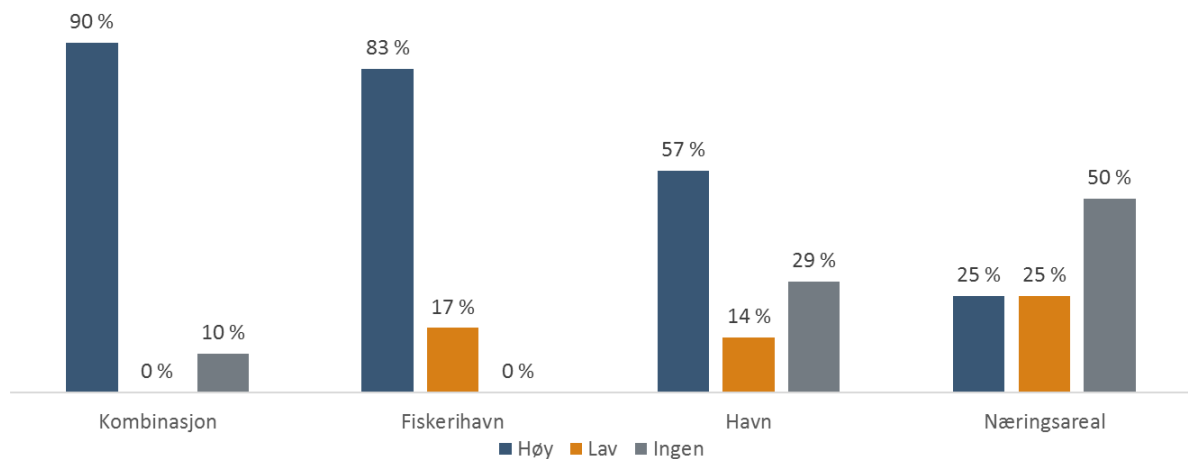

I de prosjektene der det er vurdert avstandsulemper finner vi ingen tydelig sammenheng mellom investeringsbeløpets størrelse og vurdert effekt. Dette betyr at det er bedriftene som har etablert seg på området som bidrar til reduksjon av avstandsulemper og i mindre grad egenskaper ved prosjektet.

Figur 5-2 - Vurdert effekt på reduksjon av avstandsulemper og utbetalt beløp. Kilde: Menon/Troms fylkeskommune (2017)

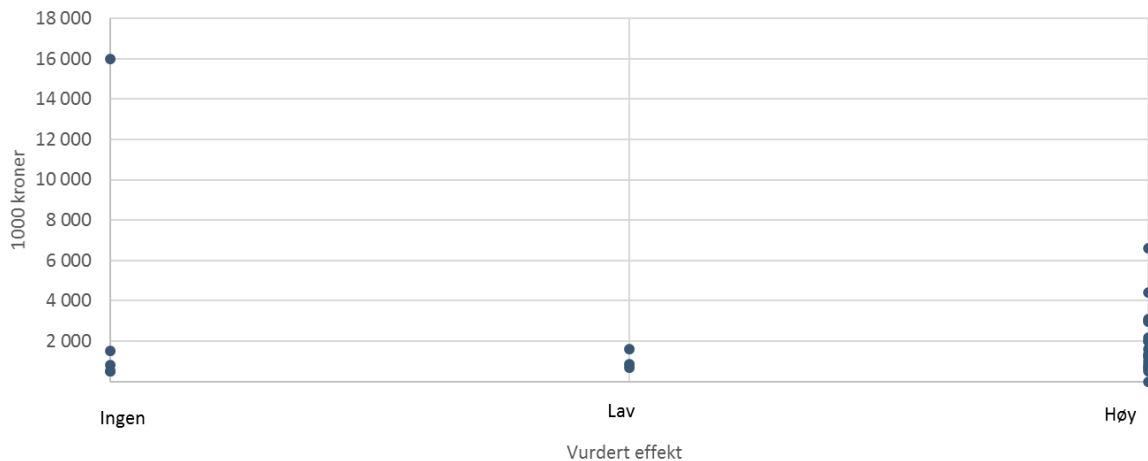

5.2. Utløser investeringene kapital utover støtten over 60- og 61-posten?

På grunn av store avstander og dermed dårligere tilgang på informasjon for investorer og banker, har bedrifter i distriktsområder ofte mindre tilgang på privat risikokapital (Menon, 2015). I tillegg kan risikoen oppleves som høy ettersom annenhåndsverdien på pant er lav. Det gjelder for eksempel eiendom, bygg og maskiner.

Prosjektene som er gjennomført har høy addisjonalitet, noe som betyr at de ikke ville blitt gjennomført uten støtte fra det offentlige. Samtidig er prosjektene av betydning for næringsutvikling i Troms og burde derav være av stor interesse for bedriftene og kommunen å få gjennomført. Vi har sett på i hvilken grad kommunale grunnlagsinvesteringer utløser kapital utover støtten bevilget gjennom kommunale grunnlagsinvesteringer.

Våre beregninger viser at de 226,8 millioner som er bevilget i støtte over post 60 og 61 til kommunale grunnlagsinvesteringer har utløst 297,4 millioner i andre kapitalbidrag. Selv om mye av midlene i hovedsak er offentlige,

betyr dette at for hver krone som er investert i kommunale grunnlagsinvesteringer i perioden 2008-2015 har dette utløst 1,3 kroner i annen kapital.

Post 61 er forbeholdt prosjekter i Tromsø. Trekker vi ut post 61 fra tallgrunnlaget er forholdstallet høyere. 1 krone investert i kommunale grunnlagsinvesteringer utløser da 2,4 kroner i annen kapital. Det er store variasjoner mellom prosjektene i hvor mye annen kapital prosjektene utløser.

Kommunene gir under intervjurunden uttrykk for at bidraget fra 60- og 61-posten er viktig for at prosjektene skal realiseres.

Investeringene utløser i noen tilfeller privat kapital. Kommunale grunnlagsinvesteringer gjennomføres på arealer som eies kommunalt. Det er ikke i bedriftenes interesse å investere i annen manns eiendom. Bedriftene oppgir at privat kapital utløses i tilknytning til utvikling og /eller oppgradering av bedriftenes eiendeler og driftsmidler.

5.3. Ville investeringene blitt gjennomført uten offentlig støtte?

Et sentralt spørsmål når vi skal evaluere effekten av et virkemiddel er om aktiviteten ville blitt gjennomført uten støtte fra det offentlige. Eller sagt på en annen måte, i hvilken grad tilskuddet er utløsende for iverksetting og gjennomføring av prosjektet. Dette refereres til som prosjektets addisjonalitet.

En vurdering av addisjonalitet tar utgangspunkt i to forhold. Først om bedriftene og/eller kommunene ville gjennomført prosjektene likevel uten offentlig støtte og dernest i hvilket omfang prosjektet ville blitt gjennomført, herunder om det ville blitt endringer i hvordan prosjektet ble utformet. Offentlige midler skal benyttes til gjennomføring av prosjekter som ellers ikke ville blitt realisert og bidra til et fullverdig tilbud som løser de utfordringene mottaker av midlene har. I vårt tilfelle er dette knyttet opp til kommunenes og bedriftenes muligheter til å investere i kommunal infrastruktur uten bidrag fra Fylkeskommunen.

Aller helst skulle vi hatt tilgang til vurdert addisjonalitet før og etter gjennomføring av prosjektet. Dette fordi vurderingen av addisjonalitet kan endre seg når de faktiske effektene av investeringene synliggjøres.

Vi har vurdert addisjonalitet på en skala fra 5-1, der 5=Henlagt prosjektet og 1=Gjennomført prosjektet uten endringer. Prosjektporteføljen samlet sett er vurdert med addisjonalitet på 4.10. Dette forteller oss at prosjektene med stor sannsynlighet ikke ville blitt gjennomført i samme skala og til samme tid uten støtte fra det offentlige. I figuren under ser vi spredningen i addisjonalitet for prosjektene.

Figur 5-3 – Vurdert addisjonalitet. Kilde: Menon (2017)

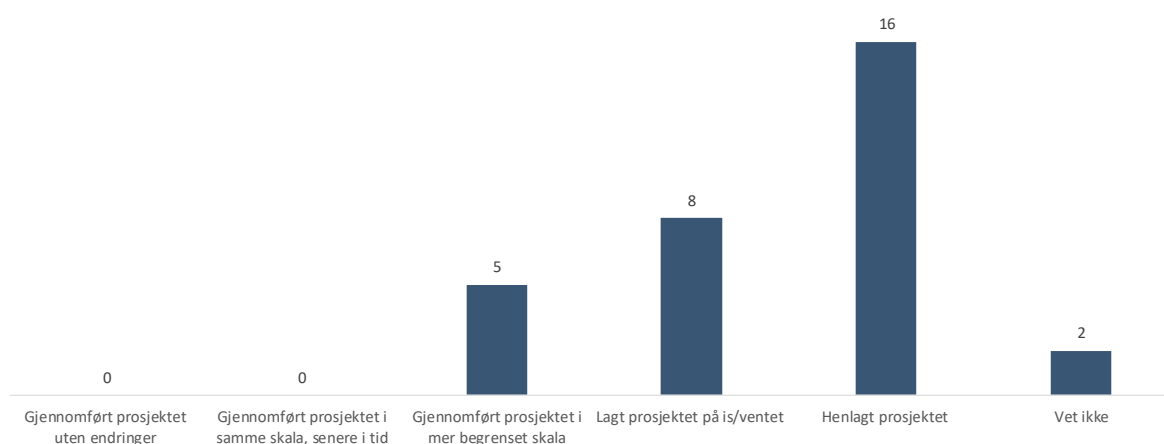

Uten støtte fra det offentlige er 16 av 31 prosjekter vurdert henlagt, åtte ville blitt lagt på is, mens fem prosjekter ville blitt gjennomført, men i begrenset skala. Ingen av prosjektene er vurdert realisert uten støtte fra Troms fylkeskommune.

Kommunale grunnlagsinvesteringer er på mange måter en forutsetning for bedrifters mulighet til å drive næringsvirksomhet. Dette taler for at det er i bedriftenes interesse at investeringene gjennomføres. Sett i et slikt lys er det vanskelig å tenke seg at bedriftene og kommunene som vertskap ikke vil være villige til å gjennomføre disse investeringene uten støtte fra det offentlige. Vi spurte informantene om dette, både bedrifter og ansatte i kommunen. Oppsummert kom det frem følgende synspunkter:

- Mange bedrifter er for små til å ta denne investeringen. Selv om investeringen er en forutsetning for bedriftenes aktivitet er mange for små og med for usikker inntjening til å ta investeringen alene.
- Anleggene (næringsarealet og kaianleggene) tilhører kommunen og det er derfor ikke mulig for andre å investere. For bedriftene vil dette være det samme som å betale for et fellesgode som ikke gir inntekter til bedriften i etterkant annet enn egen aktivitet.
- Flere av investeringene benyttes av en navngitt bedrift. Skulle kommunen gått inn med hele beløpet ville ikke dette kunne forsvares overfor resten av næringslivet i kommunen. Et argument kunne vært at kommunen eier tomten og derfor plikter å sette den i stand for næringsvirksomhet. Hadde kommunen tatt hele investeringen ville flere prosjekter falt bort som følge av alternativ bruk av midlene.
- Utbetalte beløp varierer kraftig i størrelse. Man kunne anta at investeringens størrelse påvirker addisjonalitetsvurderingen. Figuren under viser sammenhengen mellom utbetalt beløp og vurdert addisjonalitet for 29 prosjekter.⁸ Vi ser ingen tydelig sammenheng mellom investeringens størrelse og vurdert addisjonalitet. Samtidig ville de klart største investeringene ikke blitt gjennomført uten støtte.

⁸ For to av prosjektene vet vi ikke addisjonalitet.

Figur 5-4 - Addisjonalitet og størrelsen på utbetalt beløp. Kilde: Menon/Troms fylkeskommune (2017)

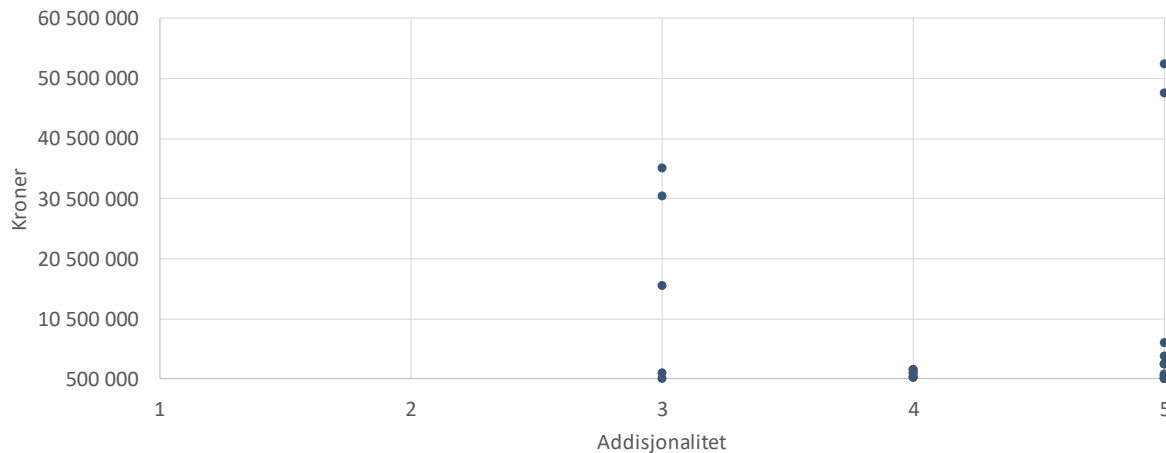

Figur 5-5 – Addisjonalitet fordelt på investeringstype. Kilde: Menon (2017)

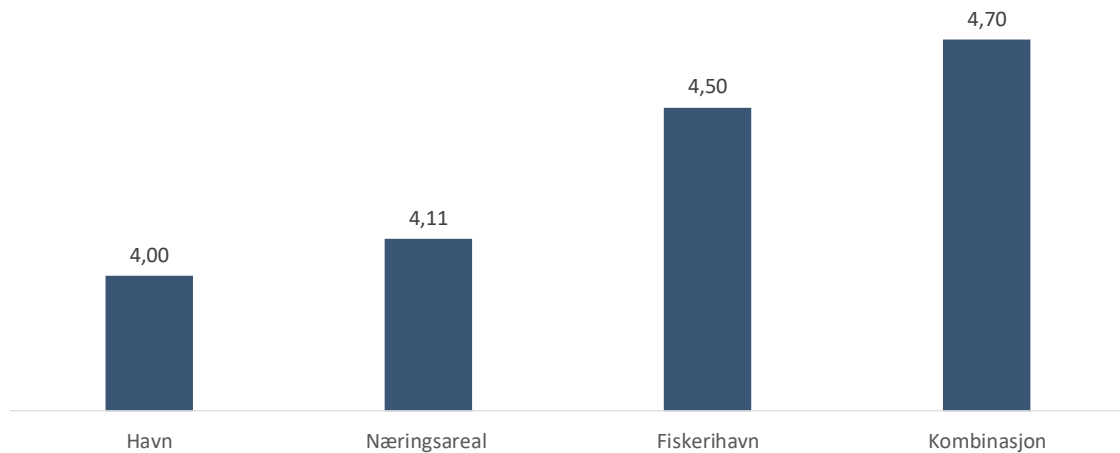

Beregner vi vurdert addisjonalitet fordelt på investeringstyper fremkommer det at kombinasjonsarealer blir vurdert som de prosjektene aktørene i minst grad ville gjennomført uten støtte fra det offentlige. Vurderingene i figuren over er sterkt korrelert med størrelsen på investeringene som helt klart er størst i kombinasjonsprosjektene.

5.4. Bidrar investeringene til å øke robustheten til næringslivet i Troms?

Små næringsmiljøer skaper utfordringer ettersom mange mindre kommuner er avhengig av enkeltbedrifter (hjørnesteinsbedrifter) og/eller enkelt næringer. Et ensrettet næringsliv er lite robust hvis rammebetingelsene for næringsvirksomheten endrer seg. Vi har derfor sett på om investeringene bidrar til å øke robustheten til næringslivet i Troms. Samtidig må det vektlegges positivt dersom støtte bidrar til at hjørnesteinsbedrifter blir mer robuste. Dette ettersom økt lønnsomhet eller robusthet hos hjørnesteinsbedrifter også bidrar til å redusere muligheten for store tap av arbeidsplasser. Totalt sett fokuserer vi i hovedsak på bredde i næringslivet under dette robusthetsmålet. Det skyldes at vi mener at robusthet hos etablerte bedrifter blir beskrevet under sysselsettingseffekter.

- Vi har vurdert effekten som høy hvis det blir etablert en ny næring som skaper større bredde i næringslivet.
- Vi har vurdert effekten som lav hvis antall arbeidsplasser i allerede etablerte næringer økes, men det utvikles ingen nye næringer.
- I de tilfellene hvor samme antall arbeidsplasser etablerer seg i de samme næringene har vi vurdert at investeringen har ingen effekt.

Investeringer i næringsarealer og kombinasjoner av kai og næringsarealer gir de største effektene på utvikling av et robust næringsliv i Troms. Tilsvarende finner vi for havn som er attraktivt for næringsetableringer som bredder ut. Fiskerihavner er tilrettelagt for nettopp fiskeri, og siden disse investeringene støtter opp om de største næringene er disse vurdert med lav effekt på en utvikling av næringssammensetningen i Troms.

Figur 5-6 – Vurdert effekt på næringslivets bredde fordelt på investeringstype. Kilde: Menon (2017)

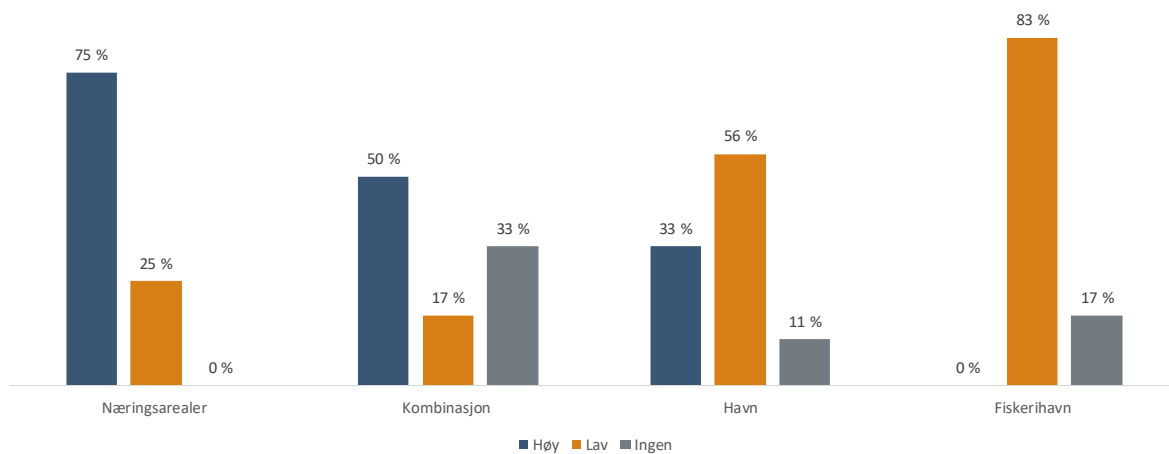

Under intervjurunden utfordret vi nøkkelinformantene til å oppgi hvilke næringer som ble påvirket gjennom kommunale grunnlagsinvesteringer. Vi har også innhentet informasjon fra søknadene til prosjektene. I flere av disse oppgis det hvilke næringer som man ser for seg vil etablere seg på området.

For å illustrere hvilke næringer som blir påvirket av gjennomførte har vi laget en ordsky. Ordskyen under er basert på innspillene vi fikk gjennom intervjurunden.

Næringer som er nevnt av flere får økt skriftstørrelse i ordskyen. Med andre ord, næringer som blir nevnt av mange har fått større skrift enn næringer som er nevnt av få eller en informant.

Figur 5-7 – Ordsky næringer som påvirkes av investeringene. Kilde: Menon/Troms fylkeskommune



Det er fire poenger som kan leses av ordskyen.

De antatt største effektene beregnes å komme innen fiskeri og oppdrett/sjømat, som allerede er viktige næringer i Troms både målt i sysselsetting og verdiskaping.

Gjennom investeringene er det muliggjort for etablering av nødvendig leverandørindustri for fiskeri og oppdrett/sjømat. Når de viktigste næringene styrkes skaper dette ringvirkninger til deres leverandører. Det å ha tilgang og nærhet til nødvendige varer og tjenester oppgis som viktig av bedriftene for at de skal kunne virke optimalt. Flere av bedriftene nevner at det å ha direkte tilgang til elektriker, mekanisk industri, leverandørindustri mm. er essensielt for at de skal kunne drive lønnsomt.

Investeringene har stor betydning for tilbudet av tjenester til lokalbefolkningen. Informantene oppga at kai-anleggene var svært viktige for både opprettholdelse av bosetting, men også for få inn varer privat.

Den siste effekten er knyttet til utvikling av lokale tjenestetilbud. Gjennom å styrke etablerte og nye bedrifter styrkes også lokalt næringsliv. Selv om man flere steder ikke utvider tilbudet er en like viktig bi-effekt at tilbudet ikke forsvinner.

Figur 5-8 - Vurdert effekt på bredde og investeringens størrelse. Kilde: Menon/Troms fylkeskommune (2017)

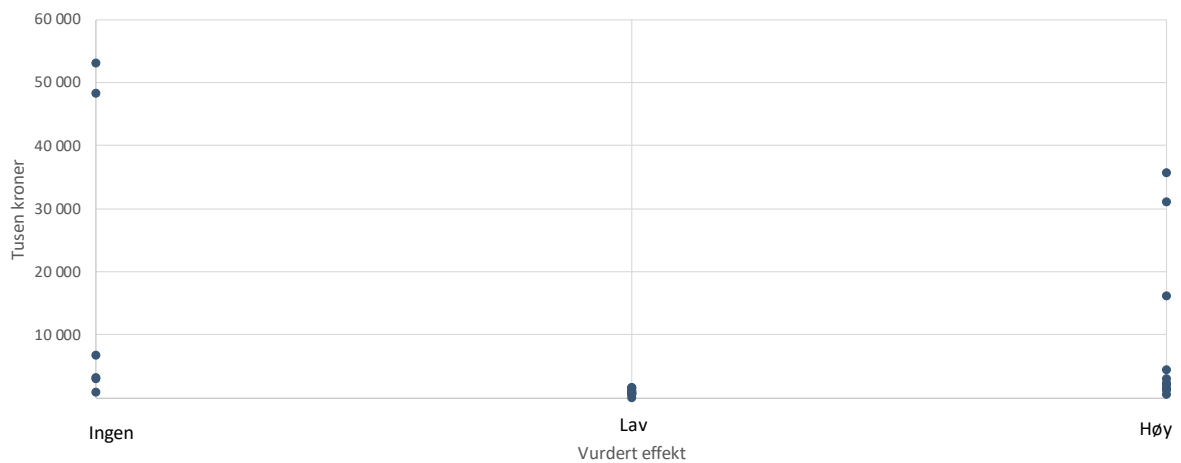

Ser vi vurdert effekt på utvikling av bredden i næringslivet opp mot investeringens størrelse finner vi at jo større investering jo bedre effekt. For investeringer i Tromsø havn er det når evalueringen gjennomføres for tidlig å kunne se noen effekter av investeringen, det sammen for investeringen i Grøtsund. Disse er vurdert med ingen effekter på å bredde ut næringslivet, men antas å ha et stort potensial.

6. Om Grøtsund offshorebase og Prostneset havneterminal

Prosjektene i tilknytning til Grøtsund offshorebase og Prostneset havneterminal utgjør en stor andel av totale prosjektmidler. De er dermed beskrevet mer i detalj her. For totalvurderingen i denne evalueringen, er prosjektene vektet tyngre enn andre prosjekter. Samtidig vektlegges de lavere enn tilsagnsandelen ettersom de har noen kjennetegn som ikke er typisk for investeringene ellers. Et av disse er at pengene er gitt over bevilgninger med et geografisk mandat som avviker fra resten av midlene.

Om en starter med Prostneset er dette et prosjekt det ikke er mulig å effektevaluere fullt ut i dag. Årsaken er ganske enkel; prosjektet er ikke ferdigstilt. Man har nådd egne målsetninger fra prosjektsøknaden, men det er for tidlig å anslå om man har nådd alle effekter når det gjelder bostedsattraktivitet og sysselsetting. Basert på intervjuene og foreløpige planer får man inntrykk av at effektene på nyetablering i selve terminalen er relativt små. I hovedsak er det re-etablering/flytting av eksisterende bedrifter (Visit Troms, Fylkestrafikk, Trygg Vakt og Hertz). Samtidig er det enkeltseksempler på nyetableringer som restauranten Graffi. Ringvirkningene til annen transport og turistbasert næringsaktivitet forventes å være store og føre til nyetableringer, men det er prematurt å anslå effekter her.

Effektene på fysisk infrastruktur har vært store. Noe måtte gjøres med havnen i løpet av de neste tiårene, så prosjektmidlene har ikke gått til spille. Prosjektet har en sterk miljøprofil, noe som vektlegges høyt. Årlig reiser rundt 1 million passasjerer over Prostneset og det har dermed sannsynligvis også store effekter på bostedsattraktivitet når terminalen blir operasjonell. Totalt sett har vi vurdert prosjektet relativt høyt, men ikke på alle parametere.

Når det gjelder satsingen på Grøtsund, er prosjektet på nåværende tidspunkt mislykket da en ikke har klart å tiltrekke seg nye bedrifter eller gitt bedrifter i regionen andre fordeler. Satsingen mot offshoremarkedet har ikke lyktes. Det kan delvis forklares av at det var en markedsutvikling som var vanskelig å forutse. I dag har investeringen små effekter på næringslivet. Man har fått en rigg inn til havnen, men ringvirkningene av dette har vært små. Etter hva våre intervjuobjekter oppgir, er det i dag omkring 12 arbeidsplasser på området. Det må understrekes at det finnes lignende infrastruktur f.eks. i Hammerfest eller lenger sør som vil være i direkte konkurranse med Grøtsund. En kan dermed diskutere om det egentlig er behov for enda en offshorebase i regionen, eller om man bygger ut konkurrerende infrastruktur med offentlig støtte.

Har man et langsiktig perspektiv, er det mulig at prosjektet vil bli sett på som en suksess. Ifølge aktørene som kjenner til prosjektet har man ved flere anledninger vært svært nær å få til store avtaler som ville skape mange nye arbeidsplasser i området. Man har utviklet næringsarealer som i fremtiden kan skape stor aktivitet. Det er i dag også "leads" som kan føre til etablering av 100+ arbeidsplasser innenfor andre næringer. Det viser at området har potensial på sikt. I tillegg er en del av støtten gitt til kulturminnegransking, infrastrukturforbedringer og andre aktiviteter som uansett måtte gjennomføres for at området skulle tas i bruk. En annen bi-effekt er også mulighet for å utvikle boligområder i nærheten.

Det er prematurt å gi en endelig vurdering av prosjektet, men per dags dato kan man konkludere med at prosjektet ikke har nådd de målene som ble satt. Prosjektet har i liten grad skapt nye arbeidsplasser, eller bidratt til andre regionalpolitiske mål. Der prosjektet har levert er i å bygge opp basisinfrastruktur som kan benyttes i fremtidig næringsvirksomhet. Samtidig kan noen av prosjektmidlene være tapt ettersom infrastrukturen er delvis næringsrettet (dvs. rettet mot offshorenæringsens behov), og sett i lys av investeringens alternative verdi.

7. Datakilder

I prosjektet har vi benyttet følgende datakilder.

- Intervju med nøkkelpersoner i bedrifter og kommunen. Vi har intervjuet 28 personer, som til sammen dekker alle investeringene som er gjennomført. Vi har hatt kontakt med langt flere. Disse har vi av ulike årsaker ikke klart å få til en intervjuavtale med.
- Dokumentasjon og informasjon om prosjektene fra søknad, tilsagnsbrev og sluttrapportering.
- MRS- rapportering. Dokumentasjon fra Regionalforvaltningen (del- og sluttrapporter). Søknadssystemet ble tatt i bruk i 2012, og dermed er ikke alle tiltakene registrert her.
- Sysselsettingstallene har vi hentet fra intervjuene og fra Menons regnskapsdatabase.

Tabell 1 - Intervjulist

Kommune	Prosjekt	Navn	Stilling	Institusjon
Tromsø	Tøsnes/Prostnes (terminal)	Halvar Pettersen	Havnedirektør	Tromsø Havn
Tromsø	Grøtsund	Magne Amundsen	Næringsssjef	Tromsø kommune
Tromsø	Grøtsund/Prostnes	Senior olje og gass konsulent		Spesialisert
Tromsø	Tøsnes/Prostnes (terminal)	Øyvind Rasmussen	Næringsrådgiver	Tromsø kommune
Gratangen		Linda Flaaten-Stokkan	Prosjektleder	Gratangen kommune
		Monica Eide-Hermansen	Daglig leder	Aastafjord Industrier AS
Ibestad	Sørrollnes fiskehavn	Terje Andreassen	Strategisk næringsutvikler	Ibestad kommune
Ibestad	Sørrollnes fiskehavn	Bjørn W. Johansen	Leder	Sørrollnes båtforening
Ibestad	Sørrollnes fiskehavn	Åse Marie Valen Olsen	Daglig leder	Sørrollnes fisk
Lyngen	Furuflaten Industriområde og Tyttebærvika	Stig Kjærvik	Næringsssjef	Lyngen kommune
Lyngen	Lyngen - næringsaktør	Terje Sandvik	Regionsjef Pukk & Grus	Artik Pukk og Grus
Karlsøy	Stakkvik Havn og industriområde	Bård M. Eilertsen	Prosjektleder	Karlsøy kommune
Karlsøy	Stakkvik Havn og industriområde	Stein Johnsen	Styreleder	Reinøy Sjømat
Torsken	Flytebryggeanlegg i Gryllefjord fiskerihavn	Fred Flakstad	Ordfører	Torsken kommune
Torsken	Flytebryggeanlegg i Gryllefjord fiskerihavn	Henning Grande	Leder ved Nergård Senja avd. Gryllefjord	Nergård AS
Berg	Isproblemer i Senjahopen havn	Tore Jan Gjerpe	Rådmann	Berg kommune
Berg	Flytende liggekaier Senjahopen	Aksel Hansen		Aksel Hansen
Berg	Grunnlagsinvesteringer til molo og areal til næringsformål (2010)	Tore Jan Gjerpe		Berg kommune
Berg	Grunnlagsinvesteringer til molo og areal til næringsformål (2013)	Tore Jan Gjerpe		Berg kommune
Dyrøy	Finnlandsmoan Næringspark - Grunnlagsinvesteringer	Frank Moldvik		Dyrøy kommune
Kåfjord	Grunnlagsinvesteringer for utvikling av Djupvik industriområde	Gunn Andersen		Kåfjord kommune
Kåfjord	Mudring og tilrettelegging Djupvik havn og industriområde	Gunn Andersen		Kåfjord kommune

Lenvik havn KF	Ny hurtigbåtkai Lysnes	Eirik Olsen		Boreal Transport Nord
Lenvik	Nytt industriområde og kaianlegg, Husøy (2012)	Bjørn Fredriksen	Havne- og næringssjef	Lenvik kommune
Lenvik	Nytt industriområde og kaianlegg, Husøy (2013)	Bjørn Fredriksen	Havne- og næringssjef	Lenvik kommune
Balsfjord	Industriområde - Nordkjotsbotn	Håvard Ås Hansen		Nord Norsk Bioenergi
Balsfjord	Opparbeidelse av Bergneset næringsområde	Sven Bakken		Bewi Polar
Skjervøy	Etablering av industrikai og næringsareal indre havn Skjervøy	Kjell Ove Lehne		Skjervøy kommune
Skjervøy	Renovere kaianlegg på Vorterøy	Hugo Nilsen		Lerøy Aurora
Skjervøy	Dypvannskai Lauksletta	Kjell Ove Lehne		Skjervøy kommune
Skjervøy	Utvikling Sandøra Industriområde - Skjervøy	Kjell Ove Lehne		Skjervøy kommune
Balsfjord	Industriområde - Nordkjotsbotn	Gunda Johansen	Ordfører	Balsfjord kommune
Balsfjord	Opparbeidelse av Bergneset næringsområde	Gunda Johansen	Ordfører	Balsfjord kommune
Lenvik		Rita Karlsen	Daglig leder	Brødrene Karlsen
Skjervøy		Håvard Høgstad	Daglig leder	Arnøy Laks og Arnøy Laks slakteri



Til Arne Kristian Vestre

Vår ref
2021/1115-6

Deres ref
«Ref»

Saksbehandler
Katrine Kleppe

Dato
10.01.2022

Midlertidig svar på søknad om grunnlagsinvestering

Viser til brev mottatt 06.01.2022. Slik Loppa kommune ser saken er det tre forhold som gir oss utfordringer i denne saken. Den første er at Loppa kommune ikke må bryte lover og regler når kommunen tilrettelegger for næringslivet. Derfor vil kommunen søke veiledning hos Statsforvalteren i Troms og Finnmark om hvordan man skal gå frem i denne saken dersom investering skulle bli aktuelt. Det er både av hensyn til kommunelovens regler og av EØS loven art 54-56. Dersom en grunnlagsinvestering skal gjøres må dette foregå innenfor lovens rammer.

Det andre forholdet har kommunen blitt klar over i ettertid av Brisk As. Slik den nye reguleringsplanen nå er utformet vil denne kunne hindre Brisk videre næringsutvikling i Loppa kommune. Kommunen ønsker at både Frydenbø kommersielle aktører skal trives, utvikles og kunne sameksistere i Vassdalen. Derfor må reguleringsplanen tilbake på «tegnebrettet», og en potensiell investering i Vassdalen industriområde fra kommunen side vil ikke skje før den endelige reguleringsplanen er avklart. Vi informerer om at vi ønsker et møte med dere i Frydenbø og Brisk sammen med Loppa kommune og Rambøll for å avklare best mulig utnyttelse av området av hensynet til næringslivet.

Det tredje forholdet er at kommunen nå ønsker å bygge et kompetansesenter til over 200 millioner. På grunn av dette vil ifølge ledelsen i Loppa kommune ikke være rom for en slik økonomisk investering på 17 millioner som dere søker om.

Med hilsen Katrine Kleppe



Loppa kommune
Driftsavdelingen

KÅVEN JÆGER OG FISKEFORENING

c/o Arne Kristian Vestre Holstlia 18

9510 ALTA

Vår ref
2022/186-5

Deres ref

Saksbehandler
Katrine Kleppe

Dato
25.02.2022

Særutskrift - Avslag på søknad om midler fra bolystfondet

Vedlagt i dette brevet følger særutskrift av Kåven jæger og fiskeforening sitt avslag på søknad om midler fra bolystfondet.

Dokumentet er elektronisk godkjent og krever ikke signering.

Postadresse:

Epostadresse:

Telefon:

Besøksadresse:
Parkveien 1/3

Web adresse:
www.loppa.kommune.no



Delegert vedtak

Nr. -

Deres ref.

Vår ref.
2022/186-/242/DR

Sted/Dato.
Øksfjord 25.02.2022

Avslag på deres søknad om midler fra bolystfondet

I henhold til kommunens delegasjonsreglement har Teknisk etat gjort følgende vedtak:

Vedtak:

Kåven jæger og fiskeforening sin søknad om støtte på 65 000kr fra bolystfondet til bygging av badstue på «Fiskebu» i Alta kommune på gbnr. 3/1 avslås.

Vedtaket kan påklages til kommunen. Klagefristen er 3 uker regnet fra den dagen da brevet kom fram til påført adressat. Det er tilstrekkelig at klagen er postlagt innen fristens utløp.

Klagen skal sendes skriftlig til den som har truffet vedtaket, angi vedtaket det klages over, den eller de endringer som ønskes, og de grunner du vil anføre for klagen. Dersom du klager så sent at det kan være uklart for oss om du har klaget i rett tid, bes du også oppgi når denne melding kommer frem.

Vedlegg:

Andre saksdokumenter (ikke vedlagt):

«Tilskudd fra bolystfondet»
«Bolystfondet»
«Mangelbrev til deres søknad om midler fra bolystfondet»
«Brev»
«Erklæring om utedo og badstue»
«Kart»

Saksopplysninger:

Kåven jæger og fiskeforening søker støtte fra bolyst fondet til å bygge en utedo og badstue i Alta kommune på gbnr. 3/1 til hytten «Fiskebu». Hytten fiskebu ligger ikke i Loppa kommune og foreningen har omtrent 100 medlemmer som er spredt over hele landet. Hytten fiskebu har ifølge foreningens nettsider soveplasser til 6 personer. Foreningen har adresse c/o Arne Kristian Vestre Holstila 18, 9510 ALTA.

Vurdering:

Administrasjonen har valgt å avslå søknad om midler fra bolystfondet. Begrunnelsen for dette er at hytten «Fiskebu» og tiltaket det søkes midler til er i Alta kommune. Etter Loppa kommune sitt reglement for bolystfondet punkt 1.1 om formål skal det bevilges midler til prosjekter «som skal utvikle Loppa kommune til en vekstkommune i regionen, der beboere og besøkende trives». Hensikten med fondet er altså å videreutvikle og skape trivsel i Loppa kommune, og ikke Alta kommune. Tiltaket vil derfor komme Alta kommune til gode ved å gjøre den til et enda mer attraktivt reisested ved å tilrettelegge med badstue. Dette strider mot bolystfondets hensikt og formål.

I tillegg fremgår det av punkt 3.1 at en betingelse for å få støtte er at «Fondet skal/bør særlig bidra til å styrke unges og barnefamiliers ønske om å bo og etablere seg i Loppa kommune».

Administrasjonen har vurdert det slik at denne saken ikke er innenfor denne betingelsen. Det står på Kåven jæger og fiskeforening sine nettsider at de har ca 100 medlemmer. Foreningen driver i hovedsak med jakt og fiske. Den retter seg ikke mot barn og barnefamilier og medlemmene består av en mindre gruppe mennesker. Hovedregelen etter punkt 3.1 er at loppa kommune skal bli et attraktivt sted for unge barnefamilier å bo. I søknaden til Kåven jæger og fiskeforening mottatt 12.06.2021 har det ikke fremkommet noe som tilsier at foreningen har arrangementer for barn eller barnefamilier. Videre har ikke foreningen i sin søknad lagt frem dokumentasjon på at «tiltaket skal komme allmennheten til gode» jf. regelverket punkt 3.2.

Å bevilge penger i denne saken vil derfor stride mot hovedregelen i bolystfondet regelverk punkt 3.1, da tiltaket vil i hovedsak komme voksne mennesker i Alta kommune til gode. Foreningen har også adresse i Alta kommune, og ikke i Loppa kommune. Det er et tungtveiende moment som taler mot å innvilge støtte fra bolystfondet til Loppa kommune. Videre fremgår det også av punkt 3 sin siste setning at ingen har krav på støtte fra bolystfondet.

Etter en helhetlig vurdering må det legges avgjørende vekt på at foreningen som søker om støtte til badstue på 65 000kr fra bolystfondet har adresse i Alta kommune, at eiendommen gbnr. 3/1 som hytten er på og som badstuen skal oppføres på ligger i Alta kommune, og at tiltaket faller utenfor hovedregelen i fondets regelverk punkt 3.1 om at «Fondet skal/bør særlig bidra til å styrke unges og barnefamiliers ønske om å bo og etablere seg i Loppa kommune».

RS 2022/27 Orientering/Eventuelt