



Loppa kommune

Møteinnkalling

Utvalg: Hovedutvalg for teknisk, plan og næring
Møtested: Kommunestyresalen, Loppa Rådhus
Dato: 22.05.2012
Tid: 09:00

Forfall meldes til utvalgssekretær som sørger for innkalling av varamenn. Varamenn møter kun ved spesiell innkalling.

Saksnr	Innhold	Lukket
PS 24/12	Godkjenning av protokoll fra forrige møte	
PS 25/12	24/60 Søknad om tillateelse til tiltak	
PS 26/12	23/1/5 - Søknad om tiltak; Uteboder	
PS 27/12	26/191 evt 26/3 Søknad om oppsett av Hijapp/kran	
PS 28/12	Klausuleringsbestemmelser for vannverk Loppa kommune	
PS 29/12	Oppstart kommuneplan	
PS 30/12	Planprogram for kommuneplanens samfunnsdel 2013-2014 ut på høring	
PS 31/12	Nødmeldetjenesten for brann 110 i Finnmark	

Innkalling er sendt til:

Navn	Funksjon	Representerer
Ingvild Eriksen	Nestleder	KP
Thorbjørn Johnsen	Leder	H
Stein Thomassen	Medlem	SP
Gjermund Amundsen	Medlem	AP/SV
Grethe Lill Olsen	Medlem	KP

Thorbjørn Johnsen
Leder (s)

PS 24/12 Godkjenning av protokoll fra forrige møte



LOPPA KOMMUNE

Driftsavdelingen

Saksframlegg

Dato: 10.05.2012
Arkivref: 2012/339-0 /
24/60

Camilla Hansen

camilla.hansen@loppa.kommune.no

Saksnr	Utvalg	Møtedato
25/12	Hovedutvalg for teknisk, plan og næring	22.05.2012

24/60 Søknad om tillatelse til tiltak

Rådmannens forslag til vedtak:

I medhold av plan- og bygningsloven §§20-1 og 21-9, **innvilges** søknad om tillatelse til tiltak; ombygging av boligdel på eiendommen gnr 24 bnr 60 i Kræken i Loppa kommune.

Følgende foretak tildeles ansvarsrett til tiltaket:

Foretak	Funksjoner og tiltaksklasse	Ansvarsområde	Sentral godkjenning
Byggmester Bengt Andersen	SØK klasse 1	Ansvarlig søker	Gyldig til 22.12.2012
	UTF klasse 1	Riving og oppbygging av boligdelen	
	KUT klasse 1	Kontroll av utført arbeid	
RIB INORD AS	PRO klasse 1	Brannteknisk vurdering av ny boligdel. Ny bæring for utvidelse av mesanintak.	Gyldig til 30.04.2013
	KPR klasse 1	Kontroll av prosjekteringen	
Honeywell Life Safety AS	PRO klasse 3	Prosjektering, oppføring og kontroll av brannalarmanlegg og nøddlys, og kontroll av dette i etterkant.	Gyldig til 15.01.2012
	UTF klasse 3		
	KUT klasse 3		
Haugens Rør AS	PRO klasse 1	Prosjektering og utføring av sanitær, varme- og slukkeinstallasjoner, og kontroll av dette.	Gyldig til 14.10.2014
	UTF klasse 1		
	KUT klasse 1		

§ 20-1. Tiltak som krever søknad og tillatelse

Med mindre annet framgår av §§ 20-3 og 20-4, må følgende tiltak, på eller i grunnen, i vassdrag eller i sjøområder, ikke utføres uten at søknad, og eventuelt søknad om dispensasjon, på forhånd er sendt kommunen, og den deretter har gitt tillatelse:

- a) oppføring, tilbygging, påbygging, underbygging eller plassering av bygning, konstruksjon eller anlegg
- b) vesentlig endring eller vesentlig reparasjon av tiltak som nevnt under a
- c) fasadeendring
- d) bruksendring eller vesentlig utvidelse eller vesentlig endring av tidligere drift av tiltak som nevnt i bokstav a
- e) riving av tiltak som nevnt i bokstav a
- f) oppføring, endring eller reparasjon av bygningstekniske installasjoner
- g) oppdeling eller sammenføring av bruksenheter i boliger samt annen ombygging som medfører fravikelse av bolig
- h) oppføring av innhegning mot veg
- i) plassering av skilt- og reklameinnretninger
- j) plassering av midlertidige bygninger, konstruksjoner eller anlegg
- k) vesentlig terrenginngrep
- l) anlegg av veg, parkeringsplass og landingsplass
- m) opprettelse av ny grunneiendom, ny anleggseiendom eller nytt jordsameie, eller opprettelse av ny festegrunn for bortfeste som kan gjelde i mer enn 10 år, eller arealoverføring, jf. lov om eighedsregistrering. Slik tillatelse er ikke nødvendig når tiltak etter første punktum skjer som ledd i jordskifte i samsvar med rettslig bindende plan.

Søknad, prosjektering, utførelse og kontroll av tiltak som nevnt i første ledd skal forestås av foretak med ansvarsrett i samsvar med bestemmelser gitt i kapittel 22 og 23, med mindre annet framgår av §§ 20-2 eller 20-3. Dette gjelder likevel ikke tiltak som nevnt i første ledd bokstav m.

§ 21-9. Bortfall av tillatelse

Er tiltaket ikke satt i gang senest 3 år etter at tillatelse er gitt, faller tillatelsen bort. Det samme gjelder hvis tiltaket innstilles i mer enn 2 år. Disse bestemmelsene gjelder tilsvarende for dispensasjon. Fristene kan ikke forlenges.

§ 21-10. Sluttkontroll og ferdigattest

Søknadspliktige tiltak skal avsluttes med ferdigattest, som utstedes av kommunen når det foreligger nødvendig sluttdokumentasjon og erklæring om ferdigstilling fra tiltakshaver eller ansvarlig søker. For tiltak som krever uavhengig kontroll skal det foreligge dokumentasjon for utført sluttkontroll, jf. § 24-2. Sluttdokumentasjonen skal vise at tiltaket er utført i samsvar med tillatelsen og bestemmelser i eller i medhold av denne lov. Kommunen kan utstede ferdigattest også der det foreligger bagatellmessige overtredelser av krav i eller i medhold av denne lov.

Ved ferdigattest skal det fra tiltakshavers eller de ansvarlige foretaks side foreligge tilstrekkelig dokumentasjon over byggverkets, herunder byggeproduktene, egenskaper som grunnlag for forvaltning, drift og vedlikehold av bygget. Departementet kan gi forskrift om innhold, avlevering og oppbevaring av slik dokumentasjon.

I denne saken er ikke naturmangfoldloven vurdert. Dette på grunn av at bygget allerede eksisterer, det skal kun ombygges innvendig.

Vedlegg:

Søknad om tillatelse til tiltak med følgeskriv.
Tegning av planlagt ombygging.
Tegning over eksisterende planløsning.

Andre saksdokumenter (ikke vedlagt):

Situasjonskart.
E-post mellom BMBA og Arbeidstilsynet om at det ikke er behov for Arbeidstilsynets samtykke (avvist).
Underskrevet dokument vedrørende ansattes medvirkning i forbindelse med ombyggingen.
Gjennomføringsplan.
Søknad om ansvarsrett fra de aktuelle ansvarshavende.
Vedtak om samtykke og gebyr fra Arbeidstilsynet.

Saksutredning:

Grieg Seafood Finnmark AS er opptatt av velferden til sine ansatte, og har derfor satt i gang en prosess hvor de oppgraderer boligdelen på anleggene sine.

Byggmester Bengt Andersen søker derfor på vegne av Grieg Seafood om ombygging av anlegget på eiendommen 24/60 i Kræken i Øksfjordbotn.

Anlegget skal oppgraderes til å få en avdelt soveromsavdeling for damer. I tillegg skal fellesareal som kjøkken og oppholdsrom oppgraderes. Det blir adskilte garderober for menn og damer. Antall toalett og dusj økes.

Antall brukere vil ikke øke mer enn det som er i dag.

Det foreligger undertegnet dokument om ansattes medvirkning i forbindelse med ombyggingen, undertegnet av daglig leder og verneombud.

Tilbakemelding som foreligger fra Arbeidstilsynet er følgende:

Vi viser til søknad av 11.04.2012 om samtykke etter arbeidsmiljøloven § 18-9 mottatt fra Bengt Andersen AS.

Arbeidstilsynet har ingen merknader, og med hjemmel i arbeidsmiljøloven § 18-9 gir vi samtykke til planene.

Følgende foretak søker ansvarsrett til tiltaket:

Foretak	Funksjoner og tiltaksklasse	Ansvarsområde	Sentral godkjenning
Byggmester Bengt Andersen	SØK klasse 1	Ansvarlig søker	Gyldig til 22.12.2012
	UTF klasse 1	Riving og oppbygging av boligdelen	

	KUT klasse 1	Kontroll av utført arbeid	
RIB INORD AS	PRO klasse 1	Brannteknisk vurdering av ny boligdel. Ny bæring for utvidelse av mesanintak.	Gyldig til 30.04.2013
	KPR klasse 1	Kontroll av prosjekteringen	
Honeywell Life Safety AS	PRO klasse 3	Prosjektering, oppføring og kontroll av brannalarmanlegg og nødlys, og kontroll av dette i etterkant.	Gyldig til 15.01.2012
	UTF klasse 3		
	KUT klasse 3		
Haugens Rør AS	PRO klasse 1	Prosjektering og utføring av sanitær, varme- og slukkeinstallasjoner, og kontroll av dette.	Gyldig til 14.10.2014
	UTF klasse 1		
	KUT klasse 1		

RIB INORD AS er engasjert for å gjøre brannteknisk vurdering av boligdelen, og Honeywell Life Safety brannalarmanlegg og nødlys. Det forutsettes da at dette er tilfredsstillende ivarettatt.

Tiltaket er ikke nabovarslet da det kun dreier seg om innvendig ombygging.

Eiendommen ligger på regulert område, med formål industri. Tiltakshaver er i akvakultur bransjen, og bygget er kombinert lager, verksted, kontor og boligdel for ansatte i turnus bosatt utenfor kommunen.

Rådmannens vurdering:

Grieg Seafood Finnmark har behov for oppgradering av anlegget sitt i Kræken. Arbeidsstokken har endret seg siden bygget ble etablert, og det er derfor behov for å lage et skille mellom mannlige og kvinnelige garderobeforhold og soveromsavdeling. Byggmester Bengt Andersen søker derfor om tillatelse til ombygging av eksisterende bygg på eiendommen 24/60.

Det er kanskje uheldig for Loppa kommune at Grieg Seafood ansetter mange arbeidstakere som ikke er bosatt i Loppa, og det derfor gjør et behov for å utvide oppholdsdelen deres i bygget. Lovmessig kan ikke kommunen se noen problemer med søknaden om ombygging. Søknaden innvilges derfor.

I denne saken er ikke naturmangfoldloven vurdert. Dette på grunn av at bygget allerede eksisterer, det skal kun ombygges innvendig.

§ 31-2. Tiltak på eksisterende byggverk

Tiltak på eksisterende byggverk skal prosjekteres og utføres i samsvar med bestemmelser gitt i eller i medhold av loven. På byggverk som er, eller brukes, i strid med senere vedtatt plan, kan

hovedombygging, tilbygging, påbygging, underbygging, bruksendring eller vesentlig utvidelse eller endring av tidligere drift bare tillates når det er i samsvar med planen.

Kommunen kan sette som vilkår for å tillate tiltak etter § 20-1 at også andre deler av byggverket enn det tiltaket gjelder settes i forsvarlig stand i samsvar med relevante tekniske krav. Dette kan gjøres når kommunen finner at byggverket er i så dårlig stand at det av hensyn til helse, miljø eller sikkerhet ellers ikke vil være tilrådelig å gjennomføre det omsøkte tiltaket.

Er det vedtatt å ekspropriere byggverket, kan kommunen unnlate å gi tillatelse til tiltaket. Det samme gjelder hvis eieren er gitt forhåndsvarsel etter oreigningslova om ekspropriasjon. For øvrig gjelder oreigningslova § 28. Er ekspropriasjonen ikke avgjort, må avgjørelsen foreligge senest 12 uker etter at søknaden om tillatelse er mottatt.

Kommunen kan gi tillatelse til bruksendring og nødvendig ombygging og rehabilitering av eksisterende byggverk også når det ikke er mulig å tilpasse byggverket til tekniske krav uten uforholdsmessige kostnader, dersom bruksendringen eller ombyggingen er forsvarlig og nødvendig for å sikre hensiktsmessig bruk. Kommunen kan stille vilkår i tillatelsen.

Søknad om tillatelse i ett trinn



Søknaden gjelder

Vilkårene for 3 ukers saksbehandling, jf. § 21-7 annet ledd, OPPFYLLES.
Opplysninger gilt i søknad eller vedlegg om rammetillatelse vil bli registrert i matrikkelen

Eiendom/Byggested

Kommune	Gnr.	Bnr.	Adresse
Loppa	24	60	Kræken, 9550 ØKSFJORD

Tiltakets art

Søknadstype	Tiltakstype	Næringsgruppekode	Bygningstypekode	Formål	
Ettrinnsøknad	Brannskille i bygg	Våtrom i bygg	B Fiske	159	bolig

Tiltakshaver

Partstype	Navn	Adresse	Organisasjonsnummer	Telefon
foretak	GRIEG SEAFOOD FINNMARK AS	Markedsgata 3, 9503 ALTA	980361306	78 44 95 95

e-postadresse
finnmark@griegseafood.no

Ansvarlig søker

Navn	Organisasjonsnummer	Adresse
BYGGMESTER BENGT ANDERSEN AS	980378640	Amtmannsnesveien 101, 9515 ALTA

Kontaktperson	Telefon	Mobilletelefon	e-postadresse
Bengt Andersen	90136678	90136678	post@bmba.no

Varsling

Tiltaket er fritatt for nabovarsling

Følgebrev

Grieg Seafood Finnmark AS ønsker å restaurere boligdelen i Kræken. Det blir nye garderober, nytt kjøkken og oppholdsrom. Utvendig er det kun noen vinduer som blir byttet, og 2 nye salt inn samt at det kommer en dør til.

Arealdisponering

Planstatus mv.

Type plan	Navn på plan
Reguleringsplan	Kreken

Reguleringsformål
Industri

Tilknytning til veg og ledningsnett

Adkomst

Tiltaket gir ikke ny/endret atkomst.

Avløp

Tomta er tilknyttet privat avløpsanlegg
Det skal installeres vannklosett.
Det foreligger utslippstillatelse.
Avløpsanlegg krysser IKKE annens grunn.

Søknad om tillatelse i ett trinn



Vedlegg			
Vedleggstype	Gruppe	Beskrivelse av vedlegget	Hvordan oversendes vedlegget?
Situasjonskart	D		Ettersendes per post
Tegning ny plan	E		Ettersendes per post
Redegjørelse - estetikk	E		Ettersendes per post
Beskrivelse	J	Innledende brev.	Ettersendes per post
Annet	J	Kommentar fra Arbeidstilsynet vedrørende at det ikke trengs å sende søknad dit.	Ettersendes per post

Merknader fra ByggSøk

Kontroll av søknaden viser at følgende sider mangler signaturer:

Gjennomføringsplan - Ansvarsfordeling - Ansvarlig søker
Gjennomføringsplan - Ansvarsfordeling - Prosjektering
Gjennomføringsplan - Ansvarsfordeling - Utførelse
Gjennomføringsplan - Samsvarserklæring - Prosjektering

Erklæring og signering	
Ansvarlig søker bekrefter at hele tiltaket belegges med ansvar, og dekker kravene i henhold til plan- og bygningsloven. En er kjent med reglene om straff og sanksjoner i pbl. Kap. 32 og at det kan medføre reaksjoner dersom det gis uriktige opplysninger	
Ansvarlig søker	Tiltakshaver
Dato <u>11.04.2012</u>	Dato <u>11.04.2012</u>
Signatur <u>Olav Nilssen</u>	Signatur <u>Willy Johannsen</u>
Gjentas med blokkbokstaver	Gjentas med blokkbokstaver <u>WILLY JOHANNSEN</u>





E/S

Byggmester Bengt Andersen AS
Amtmannsnesveien 101
9515 Alta

Loppa Kommune
Boks 1011
9550 Øksfjord

20. april 2012

GSF Kræken ombygging boligdel

Grieg Seafood Finnmark AS er opptatt av velferden til sine ansatte, og har derfor satt i gang en prosess hvor de oppgraderer boligdelen på anleggene sine.

De ønsker å oppgradere bo avdelingen ved Deres anlegg i Kræken. Anlegget skal oppgraderes til å få en avdelt soveromsavdeling for damer. I tillegg skal fellesareal oppgraderes. Det blir adskilte garderober for menn og damer. Antall toalett og dusj økes.

Antall brukere vil ikke øke mer enn det som er i dag.

Etter telefonsamtale med Camilla Hansen er vi blitt enig om at det ikke trengs nabovarsler. Ombyggingen skjer kun innendørs. Det kommer noen flere vinduer på ene siden, ellers er det ikke forandringer av fasaden. Av samme grunn trengs det ikke lages fasadetegninger. Det er av samme årsak ikke laget noe vedlegg vedrørende estetikk.

Etter samtale med arbeidstilsynet v/ Tore Bellika trenger vi ikke innhente tillatelse fra dem i og med at det kun er boligdelen som blir berørt. Det henvises til vedlegg.

Grieg Seafood Finnmark AS ønsker en snarlig oppstart på ombyggingen. Vi ber Derfor om at søknaden behandles så raskt som mulig.

Trengs ytterligere dokumentasjon kan undertegnede nås på 94806944.

Med vennlig hilsen

Olav Nilsen

Olav Nilsen

Prosjektingeniør

Byggmester Bengt Andersen AS



- det er tryggere å velge en mester

Postadresse: Amtmannsneset 101 9515 ALTA
E-Post: gakori@bmba.no

Telefon: 901 36 678
Faks:

Org. nr.: NO 980 378 640 MVA
Bankgiro: 4901.11.63288

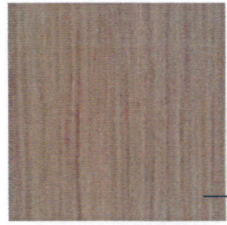

FORBO artoleum striato - withered prairie 5217

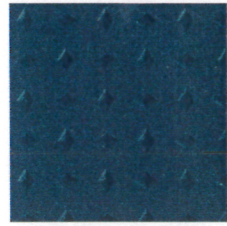

FORBO surestep grip - R10-17396

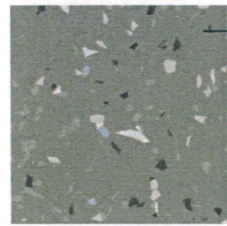

FORBO surestep star - concrete 17693

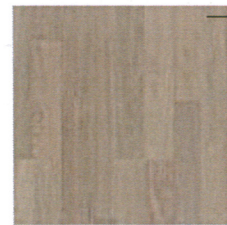

Eikeparkett



Dørlaminat: F7851 Spectrum blue



Kontrastvegg malt i NCS S 3060-R80B (blå)

Veggfarge generellt : "letthet"

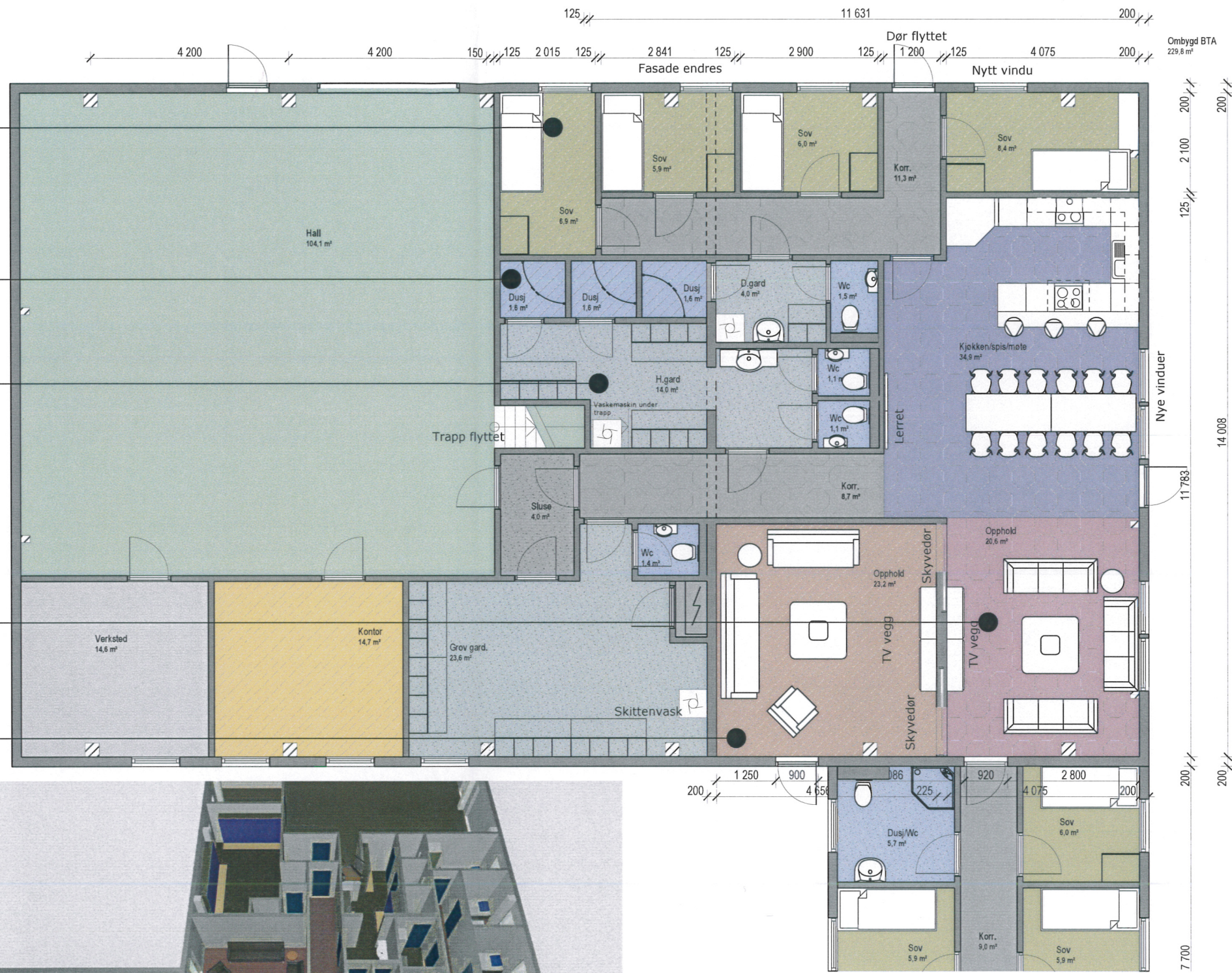

Planer 1:100
1. etasje

Grieg seafood -Kræken

Tegn.nr
A.22-102

Indeks

Mål: Dato:30.01.2012 Tegn.: Kontr.: Godkj.: Ansv.: Rev.dato:

haldde
ARKITEKTER AS

NB! Alle mål må kontrollmåles!

Halde arkitekter AS
Sorenskriverveien 11
9512 Alta

Telefon: +47 78 43 77 14
Telefaks: +47 78 43 78 35
E-post: post@halde.as

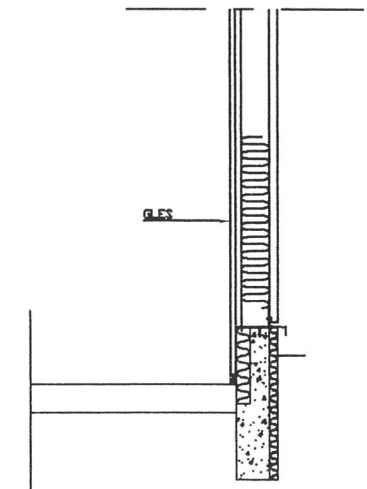
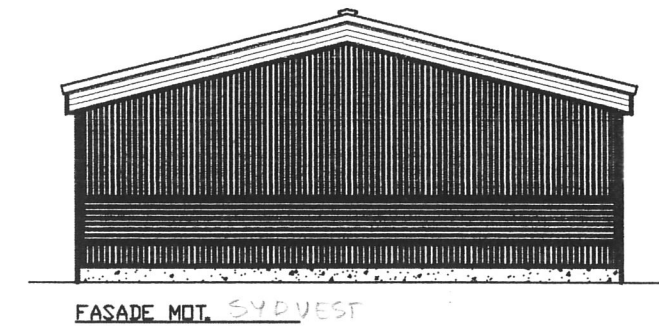
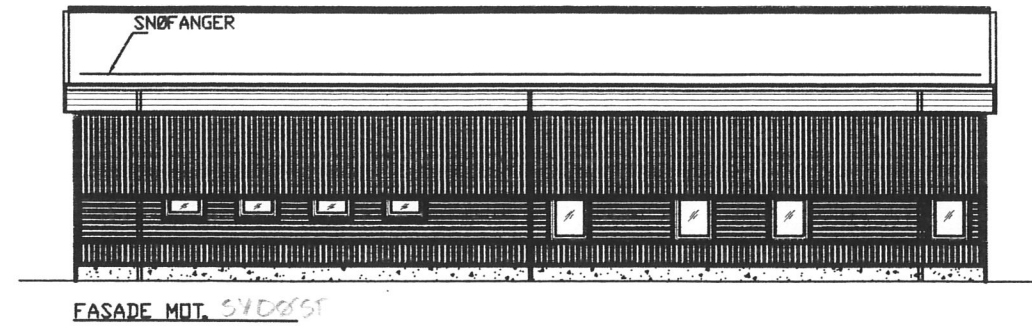
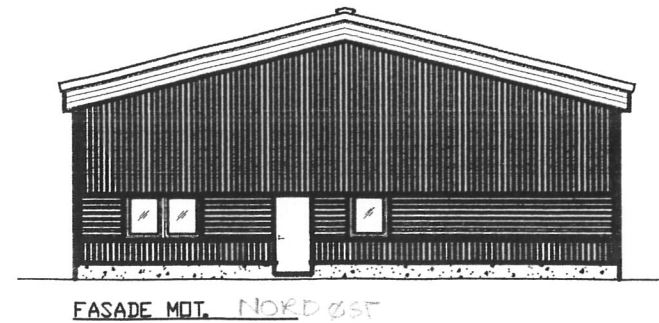
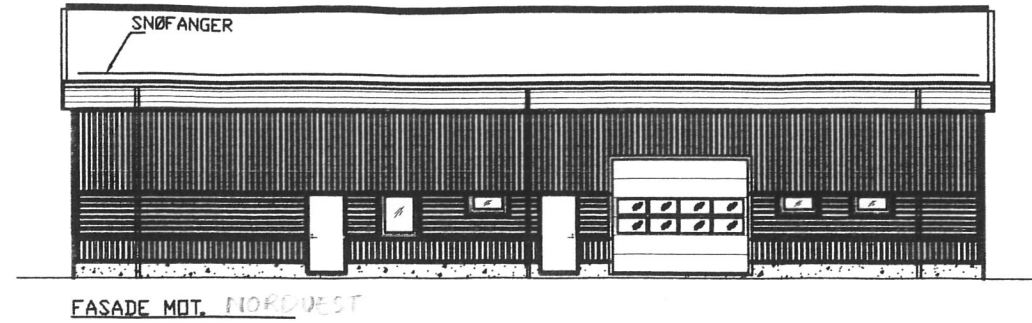

SNITT D-D

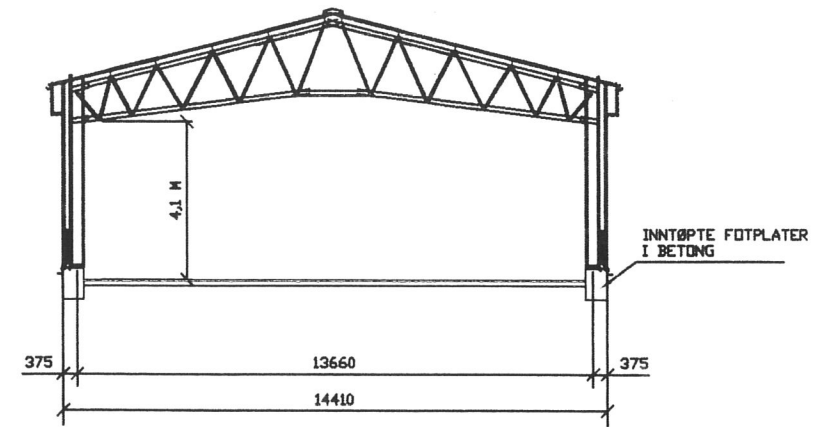
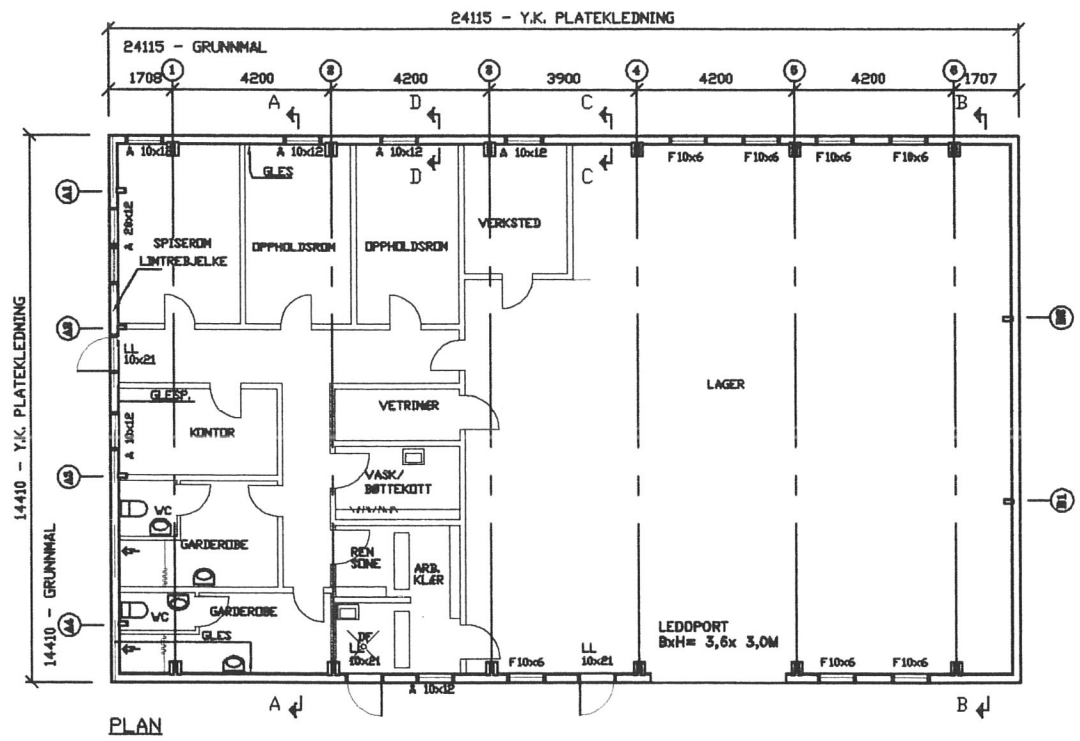

SNITT B-B

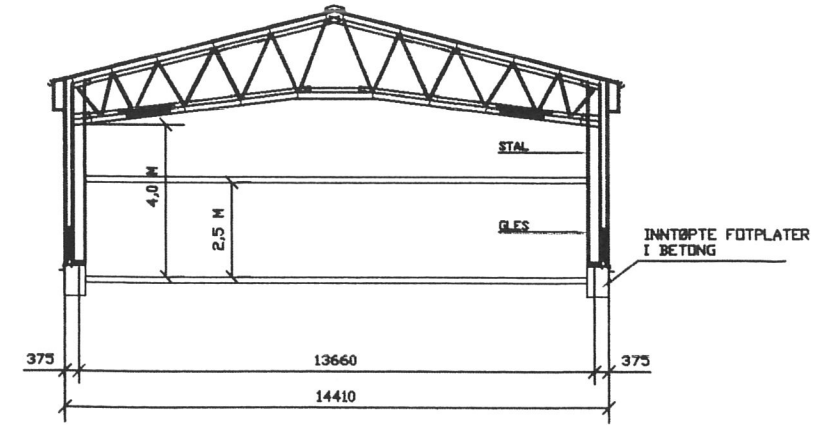

SNITT A-A

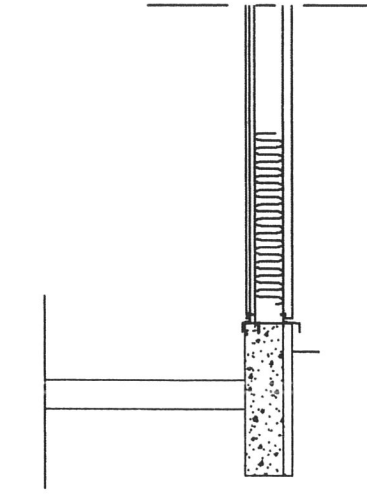

SNITT C-C

	14410 - GRUNNHØL 1708 4200 4200 3900 4200 4200 1707 A 10x12 GLES A 10x12 A 10x12 A 10x12 F10x6 F10x6 F10x6 F10x6 SPISERØM LINTREBELKE OPPHØLSØRØM OPPHØLSØRØM VERKSTED KØK GLESP. KONTOR VASK/SØTTEKØTT VASK/SØTTEKØTT GARDEROBE VASK/SØTTEKØTT GARDEROBE REN SØNE ARB. KLØR LEDDPORT BxH= 3,6x 3,0M F10x6 LL 10x21 F10x6 F10x6	A SØKKEL OG INNØREDNING IN 99208 LAGER/KONTOR NYBYGG PØRTE 9550 ØKSFJØRD BYGGØR ISHAVSLØKS PLAN FASADER SEKSJØN 8 14/ 7-14.4 A-8096-1
	99-08-12	99208



LOPPA KOMMUNE

Driftsavdelingen

Saksframlegg

Dato: 07.05.2012
Arkivref: 2010/282-0 /
23/1/5

Camilla Hansen

camilla.hansen@loppa.kommune.no

Saksnr	Utvalg	Møtedato
26/12	Hovedutvalg for teknisk, plan og næring	22.05.2012

23/1/5 - Søknad om tiltak; Uteboder

Rådmannens forslag til vedtak:

I medhold av plan- og bygningsloven §§ 19-2, 20-2, **avslås** søknad om tillatelse til tiltak; tilbygg av garasje og utebod med 55 m² på eiendommen gnr 23 bnr 1 fnr 5 i Øksfjordbotn i Loppa kommune.

Avslaget begrunnes med avsnitt 4 i § 19-2. Kommunen bør ikke dispensere fra planer når en direkte berørt statlig eller regional myndighet har uttalt seg negativt om dispensasjonssøknaden. Reguleringsplanen sier at tiltak som kan påvirke området kulturverdier, herunder nye bygninger, utvidelse av eksisterende bygninger, nye avkjørsler og andre terrenginngrep, skal skje i forståelse med kulturminnemyndighetene.

Fylkesmannen i Finnmark ber kommunen benytte planen som det styringsverktøy den skal være, og ikke uthule planen med ytterligere dispensasjoner.

Søknad om dispensasjon til tilbygg av scootergarasje og utebod avslås.

§ 19-2. Dispensasjonsvedtaket

Kommunen kan gi varig eller midlertidig dispensasjon fra bestemmelser fastsatt i eller i medhold av denne lov. Det kan settes vilkår for dispensasjonen.

Dispensasjon kan ikke gis dersom hensynene bak bestemmelsen det dispenseres fra, eller hensynene i lovens formålsbestemmelse, blir vesentlig tilsidesatt. I tillegg må fordelene ved å gi dispensasjon være klart større enn ulempene etter en samlet vurdering. Det kan ikke dispenseres fra saksbehandlingsregler.

Ved dispensasjon fra loven og forskrifter til loven skal det legges særlig vekt på dispensasjonens konsekvenser for helse, miljø, sikkerhet og tilgjengelighet.

Ved vurderingen av om det skal gis dispensasjon fra planer skal statlige og regionale rammer og mål tillegges særlig vekt. Kommunen bør heller ikke dispensere fra planer, lovens bestemmelser om planer og forbudet i § 1-8 når en direkte berørt statlig eller regional myndighet har uttalt seg negativt om dispensasjonssøknaden.

§ 20-2. Tiltak som krever søknad og tillatelse og som kan forestås av tiltakshaver

Følgende tiltak som er søknadspliktige etter § 20-1, er unntatt fra reglene i § 20-1 andre ledd:

- a) mindre tiltak på bebygd eiendom
- b) alminnelige driftsbygninger i landbruket
- c) midlertidige bygninger, konstruksjoner eller anlegg som nevnt i § 20-1 første ledd bokstav j og som ikke skal plasseres for lengre tidsrom enn 2 år.
- d) andre mindre tiltak som etter kommunens skjønn kan forestås av tiltakshaver.

Vedlegg:

Søknad om tiltak med tegninger.
Reguleringsplan med bestemmelser.

Andre saksdokumenter (ikke vedlagt):

Høringsuttalelse fra Fylkesmannen i Finnmark.
Høringsuttalelse fra Sametinget.
Høringsuttalelse fra Finnmark Fylkeskommune.

Saksutredning:

Berit Stensen søker om tillatelse til å bygge utebod i tilknytning til hytta, samt scootergarasje og vedskjul i tilknytning til eksisterende bod på eiendommen 23/1/5 i Øksfjordbotn. Eiendommen ligger i utkanten av området som er regulert til spesialområde bevaring i reguleringsplan for Gammelvegen i Øksfjordbotn. Alle søknader om bygging i dette området må sendes på høring til kulturminnemyndighetene for godkjenning. Dette ble derfor gjort. Følgende tilbakemeldinger foreligger:

Finnmark fylkeskommune

Viser til brev av 19.10.2011 angående søknad om at sette opp vedskjul og scootergarasje i tilknytning til eksisterende utebod, og boder i tilknytning til eksisterende hytte som ligger innenfor område avsatt til spesialområde bevaring.

Eiendommen det dreier seg om ligger innenfor område regulert til spesialområde bevaring, og den ligger ca 80 meter fra Gammelvegen som er fredet. Avkjøring er tilknyttet Gammelvegen, og forholdene vil bli uendret. Hytta er heller ikke synlig fra vegen.

Finnmark fylkeskommune vurderer tiltaket til ikke å være i strid med ønsket om bevaring av Gammelvegen, og har derfor ingen særskilte merknader til søknaden.

Vi minner imidlertid om aktsomhetsplikten. Skulle det under arbeidet komme fram gjenstander eller andre spor fra eldre tid, må arbeidet stanses omgående og melding sendes areal- og kulturvern avdelingen, jf. Lov av 9. juni 1978 nr. 50 om kulturminner (Kulturminneloven), § 8. Denne meldeplikt må formidles videre til de som skal utføre tiltaket.

Sametinget

Vi viser til deres brev av 19.10.2011.

Etter vår vurdering av beliggenhet, omfang og ellers kjente forhold kan vi ikke se at det er fare for at det omsøkte tiltaket kommer i konflikt med automatisk fredete samiske kulturminner. Sametinget har derfor ingen spesielle merknader til søknaden.

Skulle det likevel under arbeid i marken oppdages gjenstander eller andre strukturer/spor som viser eldre aktivitet i området, må arbeidet stanses og melding sendes Sametinget omgående, jf. Lov 9. juni 1978 nr. 50 om kulturminner (kml), § 8 annet ledd. Vi forutsetter at dette pålegg formidles videre til dem som skal utføre arbeidet i marken.

Vi minner om at alle samiske kulturminner eldre enn 100 år er automatisk fredet i følge kml. § 4 annet ledd. Samiske kulturminner kan for eksempel være bygninger, hustufter, gammetufter, teltplasser (synlig som et steinsatt ildsted), ulike typer anlegg brukt ved jakt, fangst, fiske, reindrift eller husdyrhold, graver, offerplasser eller steder det knytter seg sagn til. Denne oppregningen er heller på ingen måte uttømmende. Mange av disse er fortsatt ikke funnet og registrert av kulturminnevernet. Det er ikke tillatt å skade eller skjemme fredet kulturminne, eller sikringssonen på 5 meter rundt kulturminnet, jf. kml. §§ 3 og 6.

Fylkesmannen i Finnmark

Fylkesmannen viser til brev fra Loppa kommune av 19.10.2011. Berit Stensen søker om dispensasjon fra reguleringsplan for Gammelvegen – Øksfjordbotn (vedtatt 13.10.1995) for oppføring av snøskutergarasje/utebod på gnr 23 bnr 1 fnr 5. Festet ligger i ytterkant av det regulerte området. Det omsøkte tiltaket er i strid med gjeldende reguleringsplan.

Gammelvegen i Øksfjordbotn er fredet av Riksantikvaren og det er Finnmark fylkeskommune som er forvaltningsmyndighet. I "Fotefar mot nord – Gammelvegen i Øksfjordbotn" ligger Gammelvegen i et populært utfartsområde med enestående skiterreng.

Dispensasjon vs. Reguleringsendring

Fylkesmannen anbefaler at søknaden behandles som en reguleringsendring jf. § 12-14 i plan- og bygningsloven, ikke som en dispensasjonssak. Dette av hensyn til andre hytteeiere i området.

Det er forskjell på å dispensere fra en reguleringsplan og å endre den. Ved dispensasjon gjøres det unntak fra planen, men reguleringsplanen som sådan forblir uendret. Blir søknaden imøtekommet i form av en dispensasjon fra planen etter § 19-1, vil planen i sin opprinnelige form våkne til live igjen dersom hytta senere brenner ned og det blir aktuelt med gjenoppføring. Hytteeier må da på nytt søke om dispensasjon fra plan for å få tillatelse til å oppføre hytta. Blir derimot søknaden imøtekommet i form av en reguleringsendring er planen blitt endret med varig virkning og hytta vil kunne gjenoppføres igjen uten videre formaliteter.

Vi minner om at det i plan- og bygningslovens § 19-2 Dispensasjonsvedtaket heter "*Dispensasjonen kan ikke gis dersom hensynene bak bestemmelsen det dispenseres fra, eller hensynene i lovens formålsbestemmelse, blir vesentlig tilsidesatt. I tillegg må fordelene ved å gi dispensasjon være klart større enn ulempene etter en samlet vurdering.*"

Vedtak i dispensasjonssak er enkeltvedtak etter forvaltningsloven. § 1-6 i plan- og bygningsloven slår fast at forvaltningsloven gjelder for saker som behandles etter loven. Det innebærer at det **foreligger plikt til å begrunne vedtak** om å gi eller avslå dispensasjon.

Det er tidligere gitt tillatelse til å bygge et tilbygg på selve hytta, dette kommer derimot ikke frem av selve søknaden. Etter det vi får opplyst av Loppa kommune er det pr i dag gitt tillatelse til totalt 42 m². Totalt søkes det om tilbygg på 55,5 m². Dette utgjør etter det vi kan se et bebygd areal (BYA) på 97,5 m². Overbygd terrasse regnes inn i BYA. Det bør i en søknad oppgis korrekte opplysninger.

Tiltaket vil i følge Loppa kommune ikke bli synlig fra veien.

Naturmangfoldloven – krav til offentlige etaters beslutninger

I naturmangfoldlovens § 8 framgår det at offentlige beslutninger som berører naturmangfoldet skal bygges på vitenskapelig kunnskap om arters bestandssituasjon, naturtypers utbredelse og økologiske tilstand, samt effekten av påvirkninger. Kravet til kunnskapsgrunnlaget skal stå i et rimelig forhold til sakens karakter og risiko for å skade naturmangfoldet. Virkninger av et tiltak skal vurderes ut fra den samlede belastningen økosystemet blir utsatt for, jf. § 10. Dersom det ikke foreligger tilstrekkelig kunnskap om hvilke virkninger et tiltak kan ha på naturmiljøet, skal føre-var-prinsippet legges til grunn, jf. § 9.

Lovens § 7 pålegger alle som utøver offentlig myndighet å synliggjøre sine vurderinger etter lovens § 8 til 12 i vedtaket. Dette gjelder også Loppa kommunes vedtak i denne saken.

Fylkesmannen registrerer at det har vært flere dispensasjoner fra reguleringsplanen for Gammelvegen i Øksfjordbotn og mener dette er en uheldig praksis. Fylkesmannen ber igjen kommunen benytte planen som det styringsverktøy den skal være, og ikke uthule planen med ytterligere dispensasjoner.

Søknaden ble også sendt til Reindriftsforvaltningen i Vest-Finnmark for uttalelse, men der har vi ikke fått noen tilbakemelding enda. Følgende uttalelse til søknad om scootersjå på eiendommen 23/1/6 var:

Områdestyret i Vest-Finnmark anser at tiltaket ikke vil være til hinder for reindrifta i området. Tiltaket og aktiviteten knyttet til tiltaket må likevel vise hensyn til reintrekk og beiting i området. Området anses som et viktig område for reindrifta knyttet til vår og sommerbeiting.

Det ble søkt om tilbygg av hytta i 2010 med 20 m². Søknaden ble også her sendt på høring, men da fikk vi ingen negative tilbakemeldinger. Det ble derfor innvilget dispensasjon til utbyggingen.

Denne gang anbefaler Fylkesmannen at søknaden behandles som en reguleringsendring av hensyn til andre hytteeiere i området. Fylkesmannen ber kommunen benytte planen som det styringsverktøy den skal være, og ikke uthule planen med ytterligere dispensasjoner.

All saksbehandling skal inneholde en vurdering i forhold til naturmangfoldlovens § 8.

NINA har utarbeidet et hefte om Biologisk mangfold i Loppa kommune. På Stubakken ved Finnmark leirskole er det registrert høgstaude bjørkeskog, verdisatt som svært viktig naturtype. Denne godt utviklede høgstaudebjørkeskogen er en av få slike i kommunen. Artsmangfoldet av karplanter er rikt med arter som turt, skogstjerneblom, ballblom og skogstorkenebb. Også fuglelivet i skogen var rik med gode tettheter av særlig hekkende spurvefugl samt funn av hekkende hønsehauk (sårbar). Skogen er en del hogd og stedvis er det mye ungskog. Imidlertid finnes det også lommer med gamle trær.

Stubakken har også et prioritert viltområde verdisatt som svært viktig. Denne lokaliteten har et rikt fugleliv med mye hekkende trost. Hønsehauk (sårbar) ble påvist hekkende her i 2001.

Stubakken ligger imidlertid et godt stykke fra omsøkt område. Aktuelt område er ikke vernet ifølge Naturbase.

Reguleringsplanen sier at tiltak som kan påvirke områdets kulturverdier, herunder nye bygninger, utvidelse av eksisterende bygninger, nye avkjørsler og andre terrenginngrep, skal skje i forståelse med kulturminnemyndighetene.

I dette tilfellet er ikke kulturminnemyndighetene enige. Fylkeskommunen mener tiltaket ikke strider med ønsket om bevaring av Gammelvegen, og har ingen innvendinger til tiltaket.

Fylkesmannen er svært uenig i det, og mener tiltaket strider mot reguleringsplanen, kommunen bør gjøre en reguleringsendring.

Rådmannens vurdering:

På grunn av kulturminnemyndighetenes uenighet i denne saken, vurderes saken slik at det bør gjøres en reguleringsendring i gjeldende plan over området.

Her bør det f.eks spesifiseres hvilke tiltak som kan gjøres, og hvor langt fra veien dette kan skje. Da slipper vi den uenigheten for fremtiden, som det har blitt i denne saken.

Søknad om tiltak uten ansvarsrett

etter plan- og bygningsloven § 20-2

Oppfylles vilkårene for 3 ukers saksbehandling, jf. § 21-7 andre ledd? Ja Nei

- tiltaket er i samsvar med arealplaner, plan- og bygningsloven med forskrifter
- ikke behov for tillatelse/samtykke/uttalelse fra annen myndighet

Berører tiltaket eksisterende eller fremtidige arbeidsplasser? Ja Nei

Hvis ja, skal samtykke innhentes fra Arbeidstilsynet før igangsetting av tiltaket. Byggblankett 5177 med vedlegg.

Berører tiltaket byggverk oppført før 1850, jf. Kulturminneloven § 25, andre ledd? Ja Nei

Hvis ja, skal uttalelse fra fylkeskommunen foreligge før igangsetting av tiltaket.

Opplysninger gitt i søknaden eller vedlegg til søknaden vil bli registrert i matrikkelen.

Dersom det foreligger merknader fra naboer eller gjenboere, må det foreligge tillatelse fra kommunen før tiltaket igangsettes.

Søknaden gjelder

Eiendom/ byggested	Gnr. 23	Bnr. 1	Festenr. 5	Seksjonsnr.	Bygningsnr.	Bolignr.	Kommune
	Adresse ØksfjordBOTN				Postnr. 9550	Poststed ØKSBJORD	

Tiltakets art	Mindre tiltak til bebyggelse eiendom, pbl § 20-2 bokstav a) og SAK10 § 3-1
	<input checked="" type="checkbox"/> Tilbygg < 50 m ² <input checked="" type="checkbox"/> Frittliggende bygning (ikke boligformål) < 70 m ² <input type="checkbox"/> Antennesystem <input type="checkbox"/> Skilt/reklame
	<input type="checkbox"/> Driftsbygning i landbruket med samlet bruksareal (BRA) mindre enn 1000 kvm, jf. pbl § 20-2 bokstav b) og SAK10 § 3-2
	<input type="checkbox"/> Midlertidig bygning, konstruksjon eller anlegg, pbl § 20-2 bokstav c) (som ikke skal plasseres for lengre tidsrom enn 2 år)
	<input type="checkbox"/> Bruksendring (fra tilleggsdel til hoveddel og motsatt innenfor en bruksenhet)
Planlagt bruk/formål	Beskriv OPPBEVARINGS Plass

Forhåndskonferanse

Pbl § 21-1 Forhåndskonferanse er avholdt Ja Nei

Dispensasjonssøknad og fravik fra TEK10

Pbl Kap. 19	Det søkes dispensasjon fra bestemmelsene i: (begrunnelse for dispensasjon gis på eget ark)	Vedlegg nr. B -
	<input type="checkbox"/> Plan- og bygningsloven med forskrifter <input type="checkbox"/> Kommunale vedtekter/ forskrifter til pbl <input checked="" type="checkbox"/> Arealplaner <input type="checkbox"/> Vegloven	
Pbl § 31-2	<input type="checkbox"/> Det søkes om fravik fra TEK for eksisterende byggverk (pbl § 31-2) Redegjørelse i eget vedlegg	Vedlegg nr. B -

Arealdisponering

Planstatus mv.	Sett kryss for gjeldende plan	<input type="checkbox"/> Arealdel av kommuneplan <input checked="" type="checkbox"/> Reguleringsplan <input type="checkbox"/> Bebyggelsesplan					
	Navn på plan	Gammelveien					
Tomtearealet	Reguleringsformål i arealdel av kommuneplan/reguleringsplan/bebyggelsesplan - beskriv						
	Velg aktuell kolonne iht. beregningsregel angitt i gjeldende plan*						
		%-BYA	BYA	%-BRA / %-TU	BRA	U-grad	
	a. Grad av utnyttning iht. gjeldende plan	%	m ²	%	m ²		
	b. Byggeområde/grunneiendom**	m ²		m ²		m ²	
	c. Ev. areal som trekkes fra iht. beregn.regler	-	m ²	-	m ²		
	d. Ev. areal som legges til iht. beregn.regler					+ m ²	
	e. Beregnet tomteareal (b - c) eller (b + d)	=	m ²	=	m ²	= m ²	
	Grad av utnyttning	Arealbenevnelser	m ² BYA	m ² BYA	m ² BRA	m ² BRA	m ² BTA
		f. Beregnet maks. byggeareal iht. plan (jf. a. og e.)	m ²	m ²	m ²	m ²	m ²
g. Areal eksisterende bebyggelse		m ²	30,4 m ²	m ²	m ²	m ²	
h. Areal ny bebyggelse		+ m ²	+ 55,5 m ²	+ m ²	+ m ²	+ m ²	
i. Parkeringsareal		+ m ²	+ m ²	+ m ²	+ m ²	+ m ²	
j. Sum areal		= m ²	= 85,9 m ²	= m ²	= m ²	= m ²	
Beregnet grad av utnyttning (jf. e. og j.)***					%		
* Skal beregning av utnyttingsgrad skje etter annen regel, beskriv nærmere					Vedlegg nr. Q -		
** Dersom areal i rad b ikke er fremkommet av målebrev, beskriv nærmere					Vedlegg nr. Q -		
*** Vis ev. underlag for beregningen av grad av utnyttning i vedlegg					Vedlegg nr. Q -		
Tilleggsopplysninger om areal på ny bebyggelse							
Skjer beregningen ovenfor i m ² BRA, oppgi også: Bebygd areal: <input type="text"/> m ² BYA			Skjer beregningen ovenfor i m ² BYA oppgi også: Bruksareal: <input type="text"/> m ² BRA				
Er beregningen foretatt i m ² BTA, oppgi både bebygd areal og bruksareal.							

Arealdisponering (forts.)			
Plassering av tiltaket	Kan høyspent kraftlinje være i konflikt med tiltaket? <input type="checkbox"/> Ja <input checked="" type="checkbox"/> Nei Hvis ja, må avklaring med berørt rettighetshaver være dokumentert	Vedlegg nr. Q -	
	Kan vann og avløpsledninger være i konflikt med tiltaket? <input type="checkbox"/> Ja <input checked="" type="checkbox"/> Nei Hvis ja, må avklaring med berørt rettighetshaver være dokumentert	Vedlegg nr. Q -	

Tilknytning til veg og ledningsnett			
Adkomst vegloven §§ 40-43 pbl § 27-4	Gir tiltaket endrede avkjøringsforhold? <input type="checkbox"/> Ja <input checked="" type="checkbox"/> Nei	Tomta har adkomst til følgende veg som er opparbeidet og åpen for alminnelig ferdsel:	
		<input type="checkbox"/> Riksveg/fylkesveg <input checked="" type="checkbox"/> Kommunal veg <input type="checkbox"/> Privat veg	Er avkjøringstillatelse gitt? <input type="checkbox"/> Ja <input type="checkbox"/> Nei Er avkjøringstillatelse gitt? <input type="checkbox"/> Ja <input type="checkbox"/> Nei Er vegrett sikret ved tinglyst erklæring? <input type="checkbox"/> Ja <input type="checkbox"/> Nei
Vannforsyning pbl §§ 27-2, 27-3	Tilknytning i forhold til tomta <input type="checkbox"/> Offentlig vannverk <input type="checkbox"/> Privat vannverk <input type="checkbox"/> Annen privat vannforsyning, innlagt vann <input checked="" type="checkbox"/> Annen privat vannforsyning, ikke innlagt vann		Beskriv <input type="text"/> Vedlegg nr. Q -
	Dersom vanntilførsel forutsetter tilknytning til annen privat ledning eller krysser annens grunn, foreligger rettighet ved tinglyst erklæring? <input type="checkbox"/> Ja <input type="checkbox"/> Nei		
Avløp pbl §§ 27-2, 27-3	Tilknytning i forhold til tomta <input type="checkbox"/> Offentlig avløpsanlegg <input type="checkbox"/> Privat avløpsanlegg		Skal det installeres vannklosett? <input type="checkbox"/> Ja <input checked="" type="checkbox"/> Nei Foreligger utslippstillatelse? <input type="checkbox"/> Ja <input checked="" type="checkbox"/> Nei
	Dersom avløpsanlegg forutsetter tilknytning til annen privat ledning eller krysser annens grunn, foreligger rettighet ved tinglyst erklæring? <input type="checkbox"/> Ja <input type="checkbox"/> Nei		Vedlegg nr. Q -
Overvann	Takvann/overvann føres til: <input type="checkbox"/> Avløpssystem <input checked="" type="checkbox"/> Terreng		

Vedlegg			
Beskrivelse av vedlegg	Gruppe	Nr. fra – til	Ikke relevant
Dispensasjonssøknader	B	-	<input type="checkbox"/>
Nabovarsling (gjenpart/nabomerknader/ kommentarer til nabomerknader)	C	-	<input type="checkbox"/>
Situasjonsplan/avkjøringsplan	D	-	<input type="checkbox"/>
Tegninger plan, snitt, fasade (eksisterende)	E	-	<input type="checkbox"/>
Tegninger plan, snitt, fasade (ny)	E	-	<input type="checkbox"/>
Uttalelse/vedtak fra annen offentlig myndighet	I	-	<input type="checkbox"/>
Andre vedlegg	Q	-	<input type="checkbox"/>

Erklæring og underskrift			
Tiltakshaver			
Tiltakshaver forplikter seg til å la gjennomføre tiltaket iht. plan- og bygningsloven (pbl) og byggteknisk forskrift			
Navn	Telefon (dagtid)	Mobiltelefon	
BERIT STENSEN	91182475	91182475	
Adresse	Postnr.	Poststed	
YSTNESVEIEN 9	9550	DASFJORD	
Dato	Underskrift		
11.10.11	Berit Stensen		
Gjentas med blokkbokstaver	E-postadresse		
BERIT STENSEN	beritstensen@online.no		
	Eventuelt organisasjonsnr.		

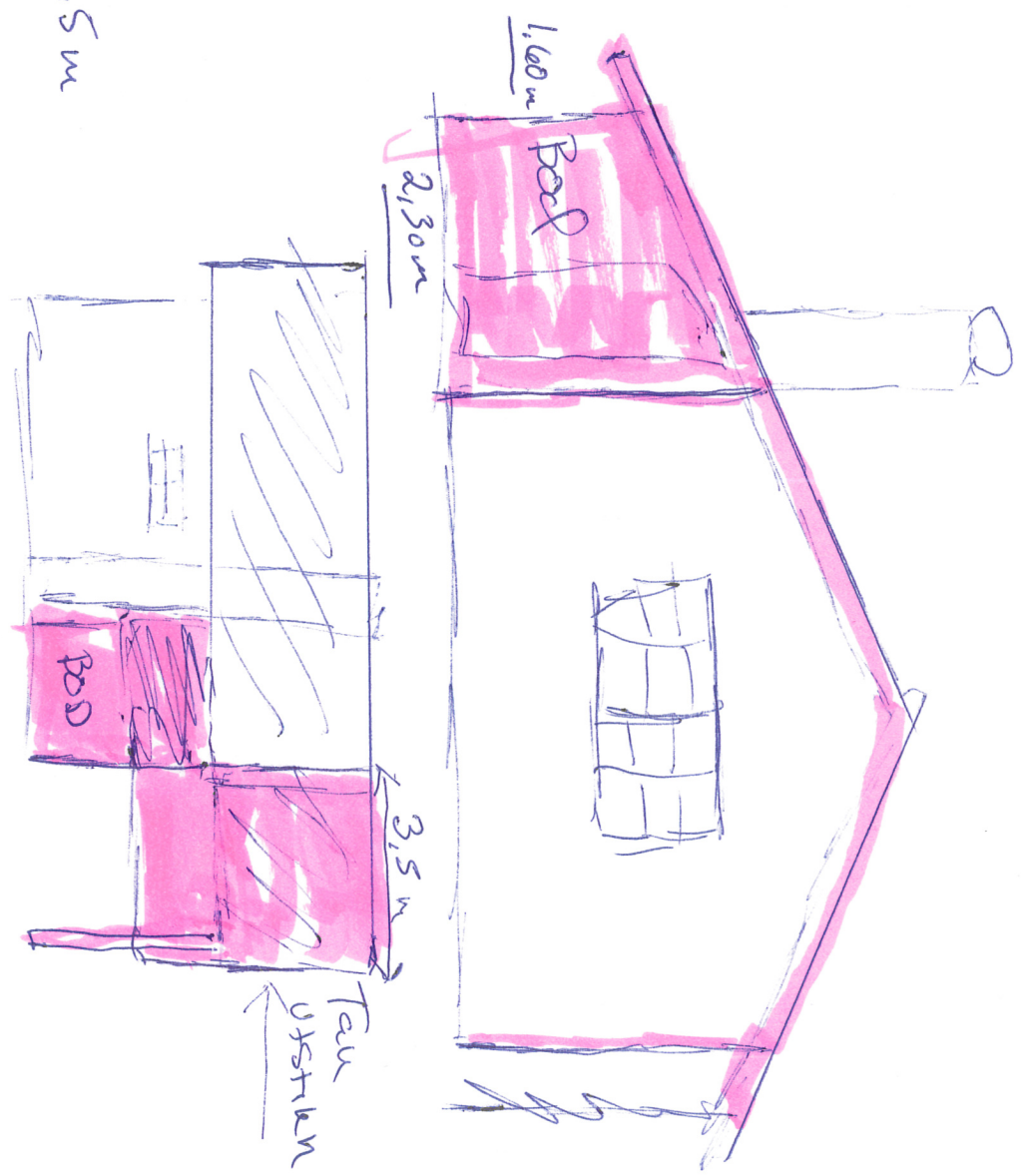
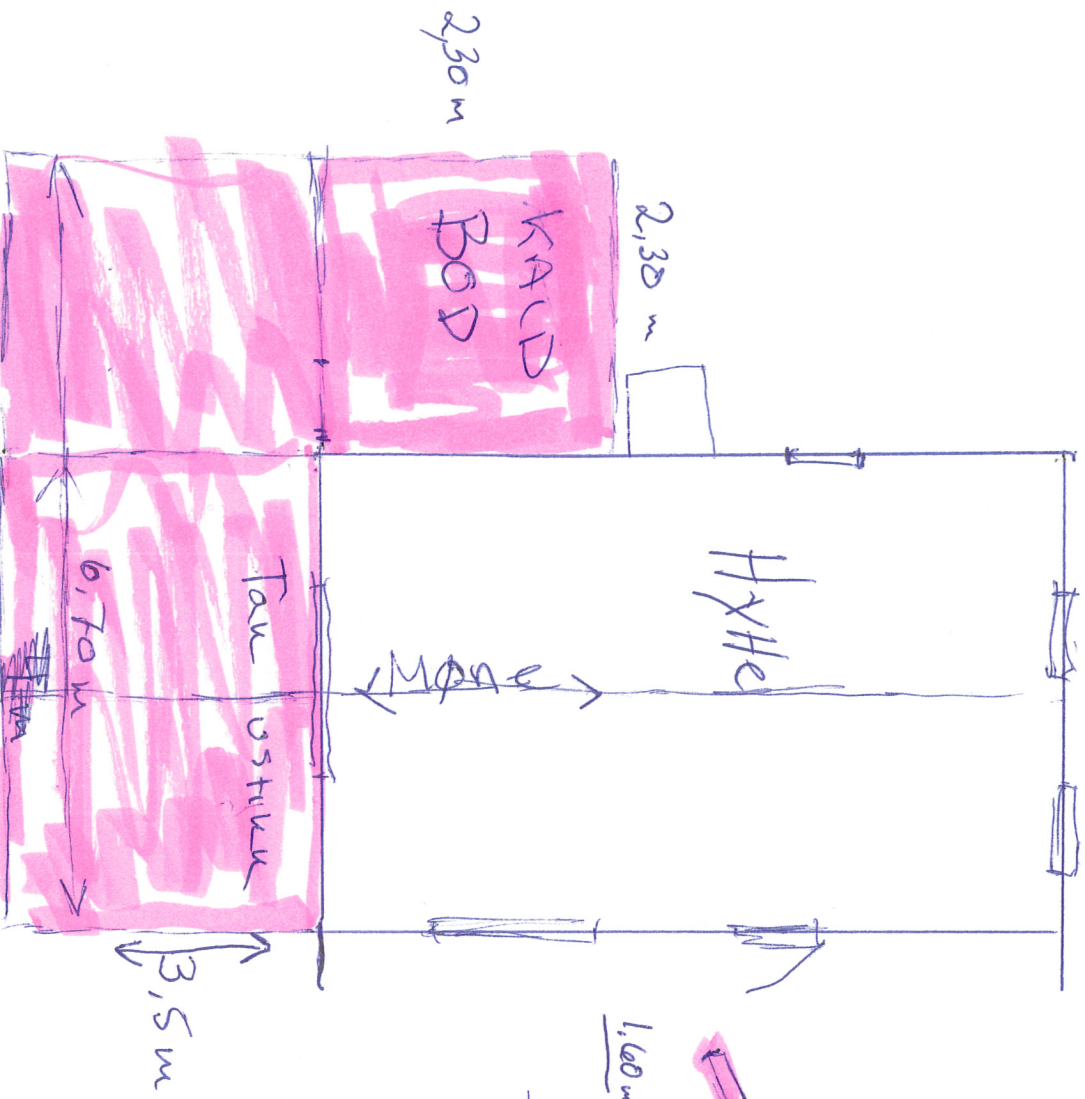

~~Scouter garage~~
 Scouter garage
 Bygger den først i gammelt bod.

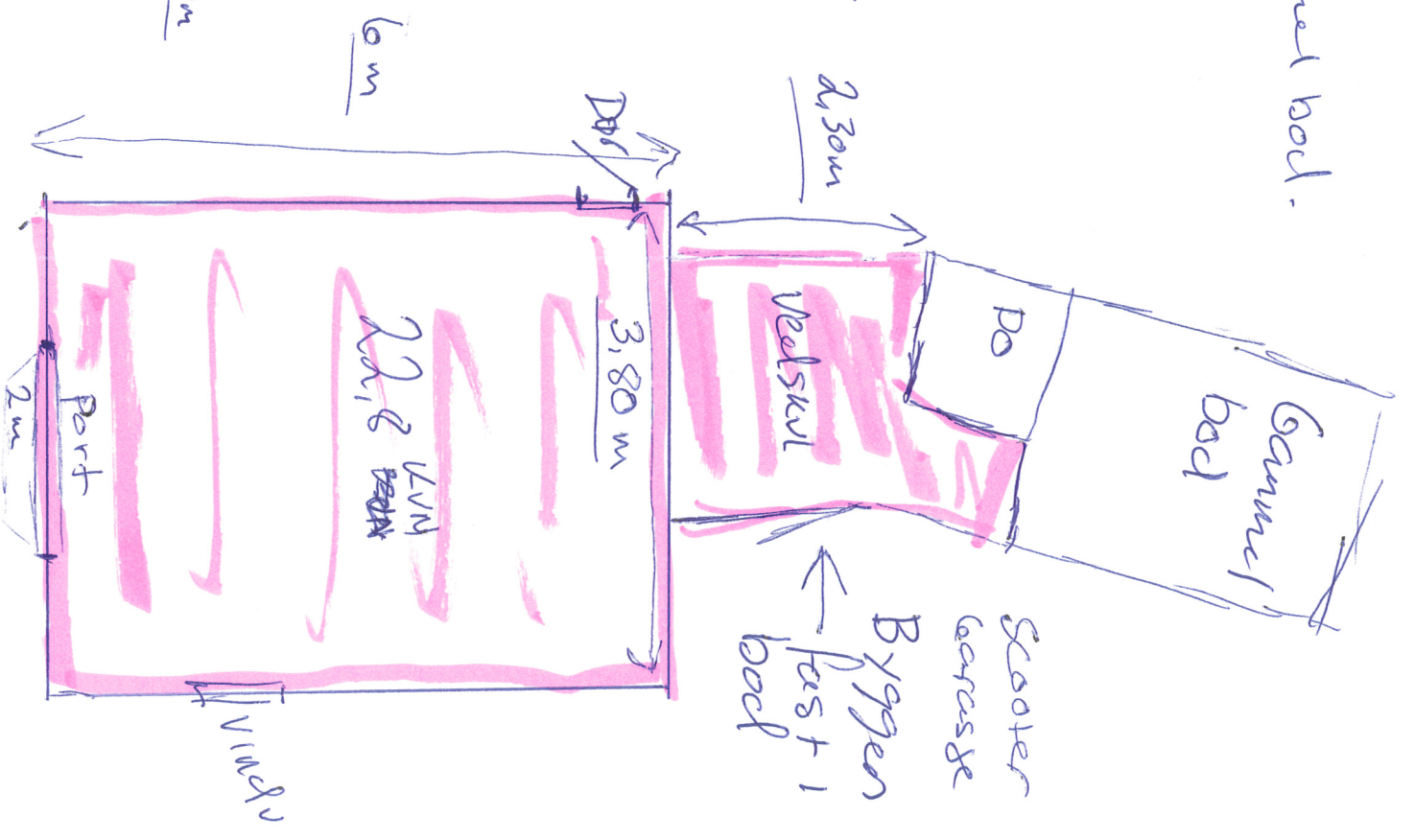
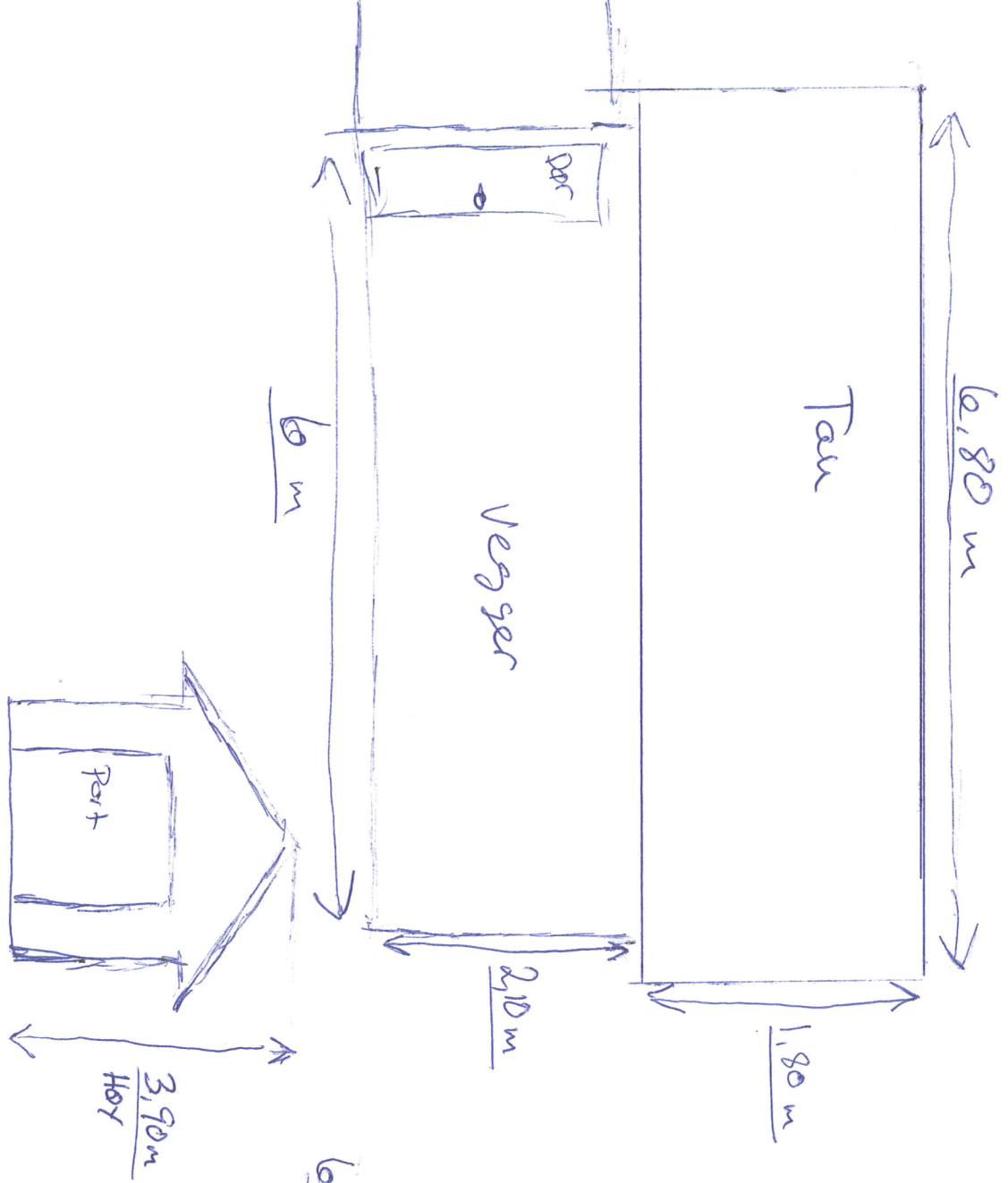

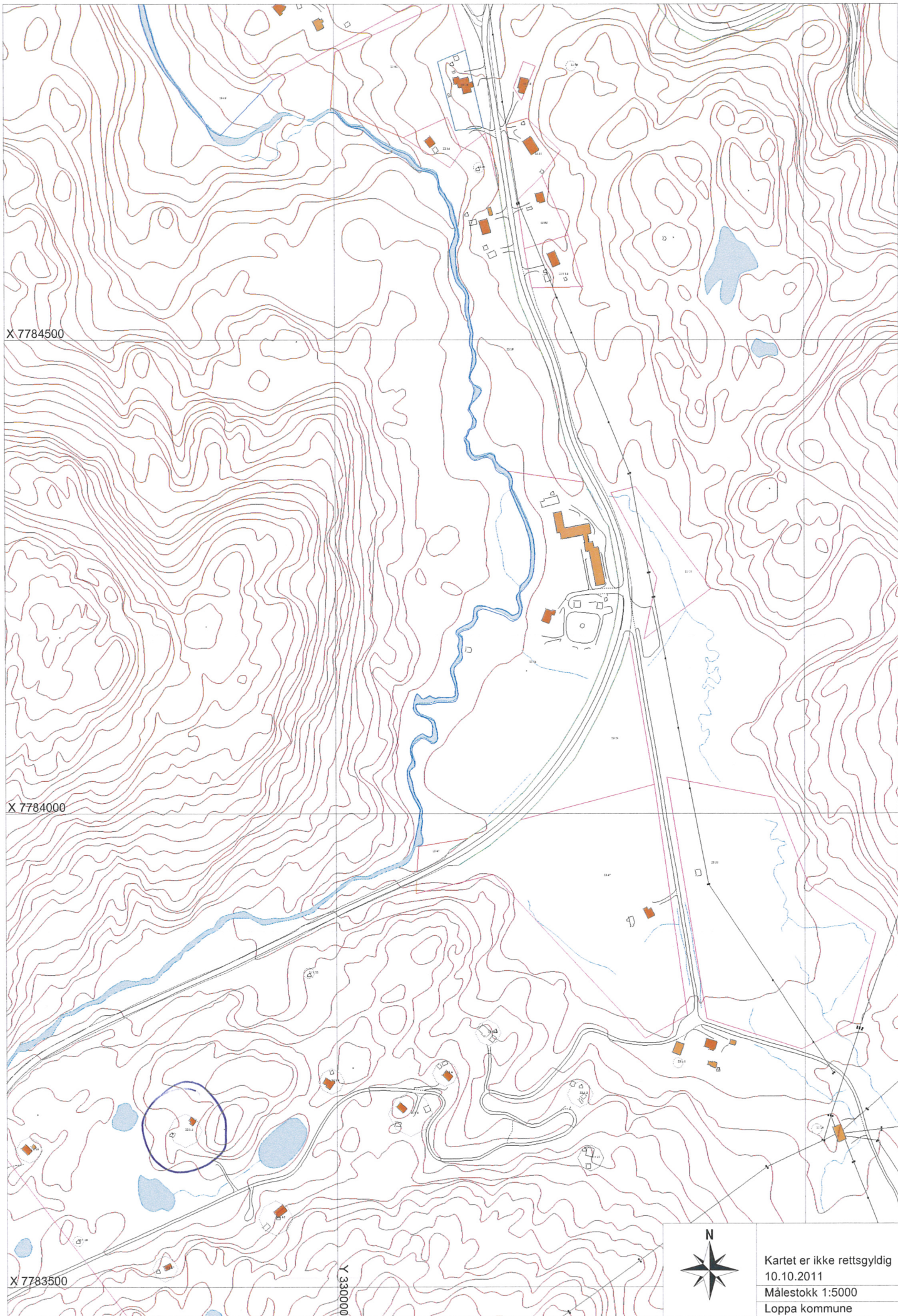

X 7784500

X 7784000

X 7783500

Y 3300000



Kartet er ikke rettsgyldig
10.10.2011
Målestokk 1:5000
Loppa kommune

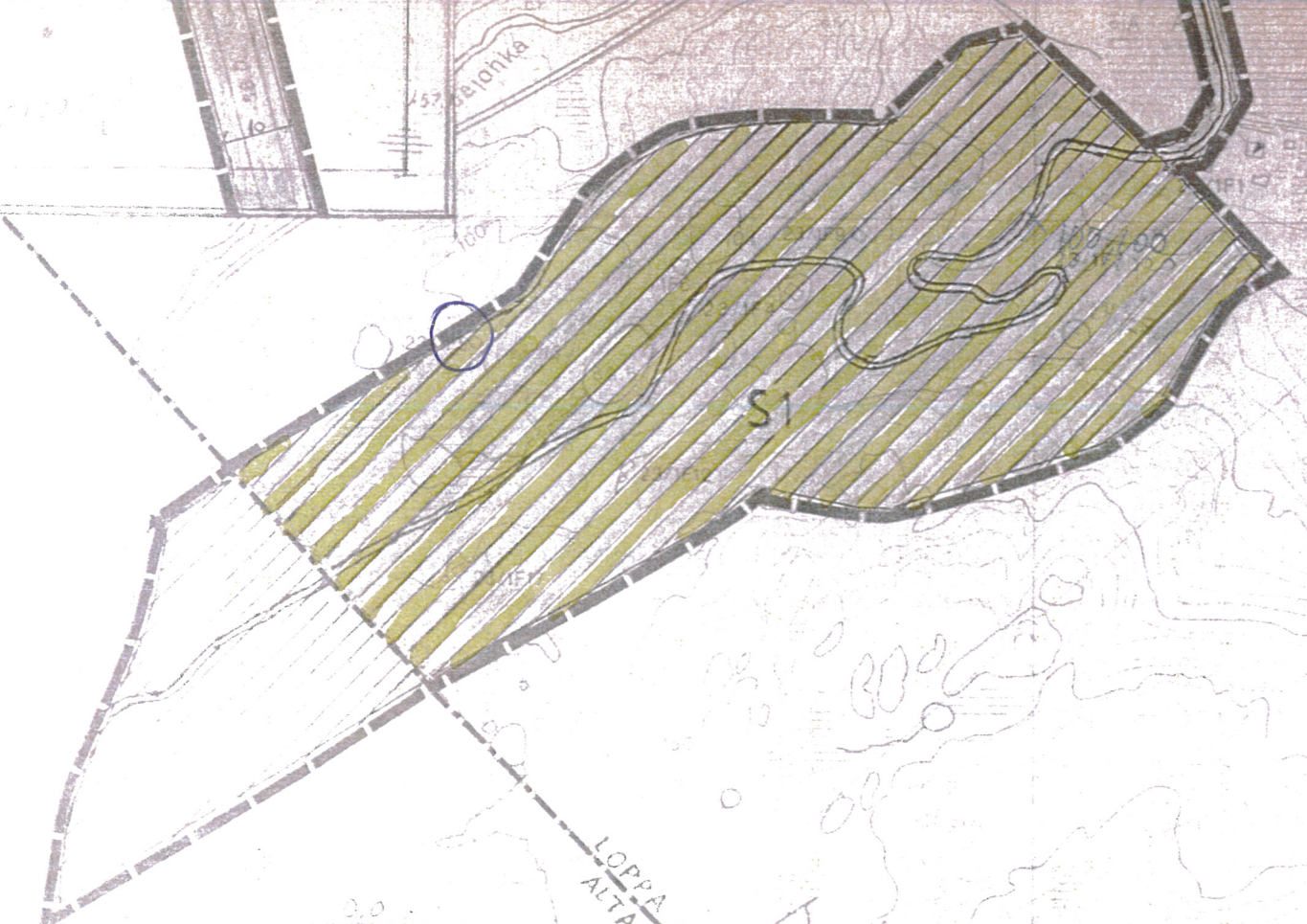

LOPPA KOMMUNE

REGULERINGSPLAN FOR GAMMELVEGEN I ØKSFJORDBOTN

I medhold av § 27-2 i plan- og bygningsloven av 14 juni 1985 og 77 med senere endringar har Loppa kommunestyre i sak 78/95 i møte 13.10.95 vedtatt denne reguleringsplanen med tilhørende reguleringsbestemmelser.

Om rådet var tidligere uregulert

Planen er tegnet inn på dette kartet slik den er vedtatt i kommunestyret

ØKSFJORD 11.10.95

Per Jørgen (ordfører) *Stina Sævi* (paraf. mott.)

LOPPA
ALTA

REGULERINGSBESTEMMELSER.

Planbeskrivelse.

Planområdet omfatter den gjenværende del av den gamle vegen mellom Tappeluft og Øksfjordbotn
Vegen krysser kommunegrensen mellom Loppa og Alta. Planmyndighet er derved Loppa kommune for den del som ligger i Loppa kommune og Alta- for den del som ligger i Alta kommune.

Formålet med reguleringsplanen m/ bestemmelser er å sikre gjenværende del av den gamle vegen mellom Tappeluft og Øksfjordbotn, som et kulturhistorisk minne ved å:

1. Regulere ferdselen og naturinngrep innenfor spesialområdet, slik at egenarten med vegen og dens nærområde kan opprettholdes.
2. Tilrettelegge trafikforholdene for parkering og adkomst til "Gammelvegen", slik at en unngår unødvendig slitasje på vegen.

§ 1. Generelt

- 1.1. Det regulerte området er på plankartet vist med reguleringsgrense.
- 1.2. Planområdet er inndelt i områder med følgende formål:

Offentlige trafikkområder:	Kjøreveg	(T1)
	Parkeringsplass	(T2)
Spesialområde:	Bevaringsverdig veg m / nærområde	(S1)

§ 2. Trafikkområder, T1 og T2.

- 2.1. I område T1 skal bestående kjøreveg beholdes og ha status som offentlig veg
- 2.2. Område T2 skal benyttes til parkering. I tilknytning til området skal det også legges tilrette for informasjon om "Gammelvegen"

§ 3. Spesialområde, S1.



- 3.1. Området er avsatt til spesialområde i det den gamle vegen har kulturhistorisk verdi og skal bevares. Generell reguleringsbredde for spesialområdet er 200 m, dvs 100 m til hver side av vegen, med unntak av de områder der kartdelen viser større bredde
- 3.2. Alle nye tiltak og inngrep, unntatt normalt vedlikehold av bygninger, avkjørsler og stier samt tynning av skog skal forelegges planmyndigheten til godkjenning. Godkjenning av tiltak som kan påvirke områdets kulturverdier, herunder nye bygninger, utvidelse av eksisterende bygninger, nye avkjørsler og andre terrenginngrep, skal søkes i forståelse med kulturminnemyndighetene
- 3.3. Det er forbudt å fjerne, rive ned eller flytte på elementer / innretninger som er satt opp i tilknytning til vegen

- 3.4 Nødvendig istandsetting / vedlikehold av veggen og avkjørsler m/nærområdet, skal skje varsomt og være tilpasset vegens egenart. Omfang av, og plan for slikt arbeid, skal alltid forelegges planmyndigheten i den aktuelle kommune, for godkjenning før tiltak iverksettes.
- 3.5 Reguleringen forutsetter stenging av den vestlige adkomsten fra Rv 882. Forøvrig er området stengt for all motorferdsel med unntak av ferdsel til hyttene.
- 3.6 Nødvendig vedlikehold av veggen ivaretas av Loppa kommune. Vinterbrøyting av veggen tillates ikke.

TEGNFORKLARING

PBL. pgf.25. REGULERINGSFORMÅL



3. TRAFIKKOMRÅDER

-  KJØREVEG/PARKERING
-  SKILLE PARKERING/KJØREVEG

6. SPESIALOMRÅDER

-  BEVARING

STREKSYMBOLER M.V.

-  PLANENS BEGRENSNING
-  GRENSE FOR REGULERINGSFORMÅL
-  KOMMUNEGRENSE

MÅLESTOKK UTSNITT 1:1000
EKVIDISTANSE 1m

EKVIDISTANSE 5m
MÅLESTOKK 1:5000

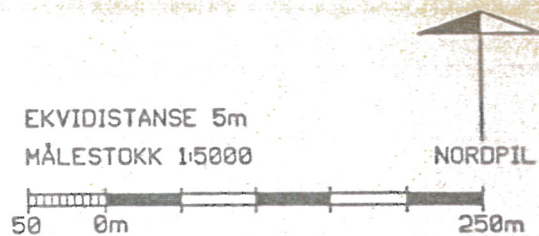

REGULERINGSPLAN FOR:

ØKSEJORBOTN, GAMMELVEGEN
LOPPA KOMMUNE

KARTBLAD:

A. VEIENE

etter offentlig høring:

DATO

SIGN

Planlagt utvidelse av ferdselsveggen også den del som ligger i Alta komm

Oppstilling av bussmarkeringer Rv 882 Oppstillingspl. for buss markert

Oppstilling av bussmarkeringer og flypkt i bestemm. endret: 2.1.32.36

15.8.95

R.M.

SÅRBEHANDLING IFØLG BYGNINGSLOVEN

DATO

BESØK AV TATTILSYNER

22.2.95

UTLEGGING TIL OFFENTLIG ETTERSYN I TIDSRUMMET

24.4. - 24.5.95

REVISJON AV TATTILSYNER

13.10.95

FORSLAG TIL PLANUTVALGET I FINNMARK

DATO

SAKSBEH

11.4.95

R.M.



LOPPA KOMMUNE
Driftsavdelingen

Saksframlegg

Dato: 11.05.2012
Arkivref: 2012/388-0 /
26/191

Camilla Hansen

camilla.hansen@loppa.kommune.no

Saksnr	Utvalg	Møtedato
27/12	Hovedutvalg for teknisk, plan og næring	22.05.2012

26/191 evt 26/3 Søknad om oppsett av Hijapp/kran

Rådmannens forslag til vedtak:

Vedlegg:

Andre saksdokumenter (ikke vedlagt):

Saksutredning:

Rådmannens vurdering:



LOPPA KOMMUNE

Driftsavdelingen

Saksframlegg

Dato: 18.04.2012
Arkivref: 2012/178-0 /

Arne Dag Isaksen

arne.d.isaksen@loppa.kommune.no

Saknsnr	Utvalg	Møtedato
28/12	Hovedutvalg for teknisk, plan og næring Formannskap Kommunestyre	22.05.2012

Klausuleringsbestemmelser for vannverk Loppa kommune

Rådmannens forslag til vedtak:

Det fremlagte forslag til klausuleringsbestemmelser vedtas og det innskjerpes at ferdsel på vannet med bensin/dieseldrevne båter tillates ikke.

Ferdsel med snøscootere gis kun tillatelse ved særskilte søknader til vannverkseier Loppa kommune.

Tidligere vedtak på klausuleringsbestemmelser oppheves.

Vedlegg:

Høringsuttalelser fra Fefo, Sametinget, Reindriftsforvaltningen, FmFi og Bergsfjord Utviklingslag.

Andre saksdokumenter (ikke vedlagt):

Forslag til klausuleringsbestemmelsene.

Saksutredning:

Siden 2008 har det vært arbeidet med å få våre vannverk godkjent av Mattilsynet, og fremlagte klausuleringsbestemmelser er en del av helheten når det gjelder vannsikkerhet.

Loppa kommune som vannverkseier har ansvar for å levere vann med en kvalitet slik at brukerne kan bruke dette trygt.

Ellers er det viktig at vannverkseier har restriksjoner på ferdsel og annen bruk av områder hvor vi har våre vannkilder.

Alle våre vannkilder er åpne vann som har vært brukt til både fiske og rekreasjon over lang tid. Og dette er noe man også må se at det skal være mulig for slik bruk av områdene.

Det som blir utfordringene i områdene våre er at alle som bruker og ferdes er aktsom på hva de gjør i området. Tilgrising og slurv med å ta etter seg søppel og andre etterlatenskaper kan gi alvorlige konsekvenser for vannsikkerheten på våre vannkilder.

I høringsuttalelsene fra de som er kommet inn fremgår det ingen direkte store innsigelser på forslaget som har vært til høring, med frist til 30 mars.

Loppa kommunestyre har tidligere i år vedtatt en smittevernplan, som også har vært svært viktig dokument når det gjelder klausuleringsbestemmelser for våre vannkilder.

Målet for Loppa kommune er å kunne imøtekomme alle krav som stilles til godkjente vannanlegg og her føler jeg at kontakten med mattilsynet er svært bra.

Vi vil fortsatt ha behov for veiledning i fortsettelsen.

Aquapartner har vært sentral i gjennomgangen av arbeidet med våre vannverk, og bidratt betydelig at vi nå er kommet skikkelig i gang med arbeidet.

Ellers vil tiltak som skal gjennomføres ha en stor økonomisk konsekvens, og det vil også være viktig å ha med seg brukerne av områdene når fysiske tiltak skal gjennomføres.

Første prioritet vil være å få opp gode skilt på alle våre åpne vannkilder.

Ferdsel på våre vannkilder med båt kan kun gis ved særskilt søknad til Loppa kommune v/Driftsavdelingen. Det vil ikke være tillatt å bruke båter med diesel/besindrift på våre vannkilder.

Rådmannens vurdering:

Klausuleringsbestemmelsene er svært viktig for å sikre kvaliteten på vann som brukes av våre innbyggere. I ett samfunnsikkerhets bilde er dette svært viktig.

Godkjenningsarbeidet med våre vannverk skal videreføres og våre anlegg bør være godkjent innen utgangen av 2013.



Oarje-Finmmárkku boazodoallohálddahus Reindrifftsforvaltningen Vest-Finmmark

Loppa kommune
Parkveien 1/3
9550 Øksfjord

Din čuj./Deres ref.:
2012/178-//DR

Min čuj./Vår ref.:
2012/549/5893/2012/AKH/482

Dáhton/Dato:
13.04.2012

Høring "klausuleringsbestemmelser" vannverk Loppa kommune

Viser til oversendelse av 23.2.2012. Reindrifftsforvaltningen beklager at henvendelsen ikke er besvart innen høringsfristen som var 30.3.12.

Ut ifra oversendelsen inkl. kartgrunlaget, er det vanskelig å bedømme om klausuleringsbestemmelsene vil få innvirkning på dagens reindrift i Loppa kommune. Kartgrunlaget som følger med saken gir ikke detaljoversikt over de enkelte vannverk og dens inntak. Det er i alt tre reinbeitedistrikt som eventuelt vil bli berørt;

- | | |
|---------------------------------------|--------------------------|
| - Øksfjord og Øksfjordbotn vannverk | Rbd 27 Joahkonjárga |
| - Bergsfjord og Nuvsvåg vannverk | Rbd 28 Bergsfjord |
| - Sandland og Sør-Tverrfjord vannverk | Rbd 29 Frakfjord m/Silda |

For samtlige vannverk er det bl.a. foreslått følgende tiltak:

- Inntaksområdet med bygning inngjerdes. Vei mot inntaksområdet sikres med bom.
- Det tillates ikke slakte- eller samleplasser for rein i nedbørsfeltet. Organisert beiting i nedbørsfeltet er forbudt; med unntak av reinbeite på dagens nivå.

Reindrifftsforvaltningen vil ut ifra reindriftens arealbrukskart for de enkelte distrikt, samt generell kunnskap om de enkelte distrikt knytte følgende kommentarer til saken:

Øksfjord og Øksfjordbotn vannverk

Begge vannverkene er innenfor reinbeitedistrikt 27 Joahkonjárga. Reindrifftsforvaltningen er ikke kjent med hvor eksakt vannverkene er plasert. Arealbrukskartet for Rbd 27 viser at det går en flyttevei fra Øksfjordfjellet sydover og forbi Øksfjordbotn. Det framkommer også at det er et oppsamlingsområde inn til Øksfjordbotn og et gjerdeanlegg som går syd/vest av Øksfjordbotn. Reindrifftsforvaltningen er ikke kjent med at distriktets sommerbeiting og anlegg har ført til problemer knyttet til vannkvaliteten i kommunen.

Ádreassa - Adresse
NB! Ny adresse / Ođđa čujuhus

Telefovdna - Telefon

Telefákša - Telefaks

Bredbuktnesveien 50B
9520 Kautokeino

78484600
www.reindrift.no

78484610

Bergsfjord og Nuvsvåg vannverk

Begge vannverkene er innenfor reinbeitedistrikt 28 Bergsfjord. Reindrifftsforvaltningen er ikke kjent med hvor eksakt vannverkene er plasert. Arealbrukskartet for Rbd 28 viser at det går en flyttevei langs med Nuvsfjord og via Nuvsvåg, og der ifra over til Tverrfjorden. Dette er for øvrig den eneste farbare flytteveien ut av distriktet. I området Nuvsvåg er det også markert for et oppsamlingsområde i tilknytning til merkegjerdet ved Rivgojávri, denne har imidlertid ikke vært i bruk de seneste år. Områdene rundt Bergsfjordvatnet må anses som sentrale sommerbeiter. Reindrifftsforvaltningen er ikke kjent med at distriktets sommerbeiting og anlegg har ført til problemer knyttet til vannkvaliteten i kommunen.

Sandland og Sør-Tverrfjord vannverk

Begge vannverkene er innenfor reinbeitedistrikt 28 Bergsfjord. Reindrifftsforvaltningen er ikke kjent med hvor eksakt vannverkene er plasert. Arealbrukskartet for Rbd 28 viser at distriktet har et merkegjerde i nordenden av Sandlandsvatnet. På sensommeren/høsten trekker reinen over til Søndre Tverrfjorddalen for beiting. Dette er et naturlig trekk som reinen gjør hvert år. Når all rein har samlet seg i Tverrfjorddalen startet flyttingen ut av distriktet. Flytteveien går langs med Langfjorden, og er den eneste mulige ut av distriktet. Reindrifftsforvaltningen er ikke kjent med at distriktets sommerbeiting og anlegg har ført til problemer knyttet til vannkvaliteten i kommunen.

Med hilsen

Mikkel Ailo Gaup
Reindrifftsagronom

Adam K. Hætta
Rådgiver/nestleder

Vedlegg: Kart

Kopi m/vedlegg til:

RBD 27 v/Nils Peder A. Gaup	Boks 41	9521	Kautokeino
RBD 29 v/Aslak Mathis Turi	Avzi	9520	Kautokeino
RBD 28 v/Ellen Marit Sara Oskal	Hemmogiedde	9520	Kautokeino

Saksbehandlers telefon: 78 48 46 02

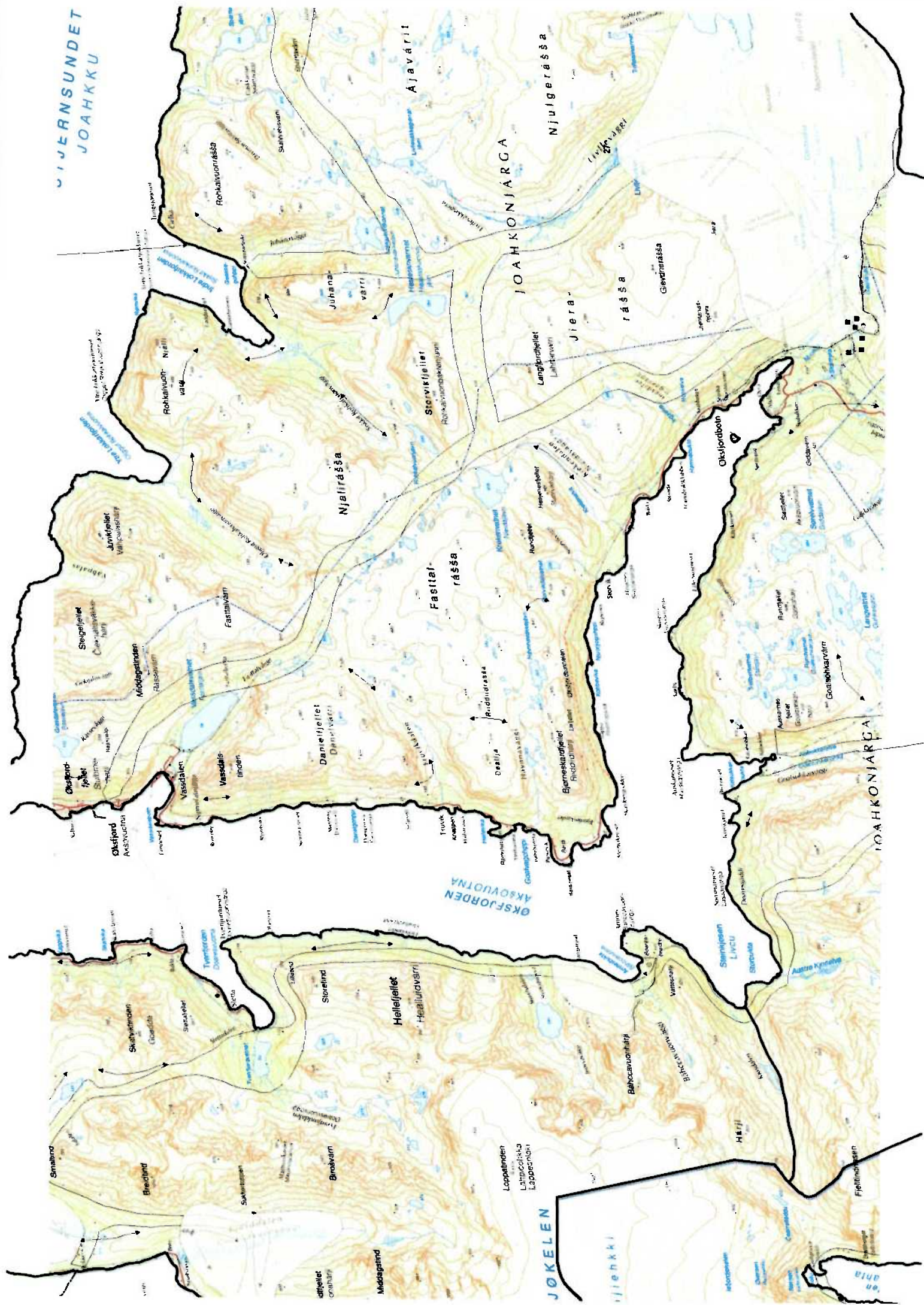

VIERENSUNDET
JOA HKKU

Ajaväri

JOA HKONJÄRGA

Njulgerassa

Liivijärvi

Jiera

räsä

Gevneräsä

Rohkavuon-Niemi

Rohkavuon-väylä

Juhana-väri

Storvikijellet

Njaliräsä

Langfjordijellet

Langfjord

Langfjord

Langfjord

Langfjord

Langfjord

Langfjord

Langfjord

Langfjord

Langfjord

Langfjord

Langfjord

Storvikijellet

Storvikijellet

Storvikijellet

Storvikijellet

Storvikijellet

Storvikijellet

Storvikijellet

Storvikijellet

Storvikijellet

Storvikijellet

Storvikijellet

Storvikijellet

Storvikijellet

Storvikijellet

Storvikijellet

Storvikijellet

Storvikijellet

Storvikijellet

Storvikijellet

Storvikijellet

Storvikijellet

Storvikijellet

Storvikijellet

Storvikijellet

Storvikijellet

Storvikijellet

Storvikijellet

Storvikijellet

Storvikijellet

Storvikijellet

Storvikijellet

Storvikijellet

Storvikijellet

Storvikijellet

Storvikijellet

Storvikijellet

Storvikijellet

Storvikijellet

Storvikijellet

Storvikijellet

Storvikijellet

Storvikijellet

Storvikijellet

Storvikijellet

Storvikijellet

Storvikijellet

Storvikijellet

Storvikijellet

Storvikijellet

Storvikijellet

Storvikijellet

Storvikijellet

Storvikijellet

Storvikijellet

Storvikijellet

Storvikijellet

Storvikijellet

Storvikijellet

Storvikijellet

Storvikijellet

Storvikijellet

Storvikijellet

Storvikijellet

Storvikijellet

Storvikijellet

Storvikijellet

Storvikijellet

Storvikijellet

Storvikijellet

Storvikijellet

Storvikijellet

Storvikijellet

Storvikijellet

Storvikijellet

Storvikijellet

Storvikijellet

Storvikijellet

Storvikijellet

Storvikijellet

Storvikijellet

Storvikijellet

Storvikijellet

Storvikijellet

Storvikijellet

Storvikijellet

Storvikijellet

Storvikijellet

Storvikijellet

Storvikijellet

Storvikijellet

Storvikijellet

Storvikijellet

Storvikijellet

Storvikijellet

Storvikijellet

Storvikijellet

Storvikijellet

Storvikijellet

Storvikijellet

Storvikijellet

Storvikijellet

Storvikijellet

Storvikijellet

Storvikijellet

Storvikijellet

Storvikijellet

Storvikijellet

Storvikijellet

Storvikijellet

Storvikijellet

Storvikijellet

Storvikijellet

Storvikijellet

Storvikijellet

Storvikijellet

Storvikijellet

Storvikijellet

Storvikijellet

Storvikijellet

Storvikijellet

Storvikijellet

Storvikijellet

Storvikijellet

Storvikijellet

Storvikijellet

Storvikijellet

Storvikijellet

Storvikijellet

Storvikijellet

Storvikijellet

Storvikijellet

Storvikijellet

Storvikijellet

Storvikijellet

Storvikijellet

Storvikijellet

OKSJORDEN
AKSQUOTNA

JOA HKONJÄRGA

JOKELEN

Jienkki

en
nuta



FYLKESMANNEN I FINNMARK
Miljøvernavdelingen

FINNMÁRKKU FYLKKAMÁNNI
Birasgáhttenossodat

Loppa kommune

Parkv. 1/3
9550 Øksfjord



Deres ref
2012/178-//DR

Deres dato
23.02.2012

Vår ref
Sak 2012/891
Ark 423.2

Vår dato
29.03.2012

Saksbehandler/direkte telefon: Iris Jæger – 78 95 03 21

Uttalelse til nye klausuleringsbestemmelser for vannverk i Loppa kommune

Fylkesmannen viser til brev fra Loppa kommune om nye klausuleringsbestemmelser for vannverk i Loppa kommune.

Klausuleringsbestemmelsene for vannverk et positivt bidrag til kommunens samfunnsikkerhet.

Fylkesmannen vil for øvrig anbefale kommunen inkludere bestemmelsene som hensynssoner i arealplanen ved neste revisjon.

Med hilsen

Stig Moen
fungerende miljøvern sjef

Iris Jæger
overingeniør

Dette dokumentet er godkjent elektronisk og derfor uten underskrift.

Kopi til:
Mattilsynet Postboks 383 2381 Brumunddal



Finnmarkseiendommen
Finnmárkkuopmodat



Vår dato/Min beaivi
09.03.2012

Deres dato/Din beaivi
23.02.2012

Vår ref./Min čuđ.
12/00371 JER
621.1 (14)
Deres ref./Din čuđ.
2012/178

Loppa kommune
Parkveien 1/3
9550 ØKSFJORD

UTTALELSE - KLAUSULERINGSBESTEMMELSER FOR VANNVERK - LOPPA KOMMUNE

Finnmarkseiendommen/Finnmárkkuopmodat (FeFo) viser til deres brev av 23.02.2012.

FeFo er positiv til at Loppa kommune fornyer klausuleringsbestemmelsene for vannverkene.

For øvrig har vi ingen merknader.

Med hilsen/Dearvvuodaiguin

Sverre Pavel
leder - grunn og rettigheter

Ingvild Aleksandersen
nestleder - grunn og rettigheter

Bergsfjord utviklingslag
Postboks 1048
9580 Bergsfjord
epost: info@land.no
Org.nr. 994 547 046

2012-03-20

Loppa kommune
v/Driftsavdelingen
epost: postmottak@loppa.kommune.no

HØRING "KLAUSULERINGSBESTEMMELSER" VANNVERK LOPPA KOMMUNE

Vi viser til forslag til "klausuleringsbestemmelser" for vannverkene i Loppa kommune med høringsfrist 30. mars 2012. Styret i Bergsfjord utviklingslag har behandlet saken i styremøte 20. mars og har følgende kommentarer:

Vår uttalelse gjelder bestemmelsenes punkt B. "Sikringsbestemmelser for Bergsfjord vannverk".

Bergsfjordvannet har i mange år vært et meget viktig rekreasjonsområde for innbyggerne. Fiskeforeningen gjorde på 1970-80-tallet en stor innsats for å få en levedyktig ørretbestand i vannet. Dette arbeidet kan innbyggerne fortsatt høste av. Fiske fra robåt på vannet har vært og er en viktig trivselsfaktor. Terrenget rundt vannet er til dels bratt og ulendt og vanskelig å gå i. Bruk av båt er derfor også nødvendig for å komme til de beste fiskeplassene innerst i dalen. Bergsfjordvannet er det eneste tilgjengelige ørretvannet og for mange her betyr muligheten for å gjøre bruk av båt i vannet en svært viktig del av tilværelsen om sommeren.

3-5 robåter ligger i Bergsfjordvannet om sommeren. Båtbruken begrenser seg til perioden siste halvdel av juni til siste halvdel av september.

Bergsfjordvannet som er Bergsfjords vannkilde, er 3 km langt og i snitt 300 m bredt. Største dybde som er målt, er 40 m. Det tas regelmessig vannprøver fra vannverket her. Prøvene viser god kvalitet på vannet.

Sett på bakgrunn av ovenstående finner vi det urimelig at klausuleringsbestemmelsene skal inneholde et punkt om **totalforbud** for båttrafikk.

Bergsfjord utviklingslag foreslår følgende endring i sikringsbestemmelsene for Bergsfjord vannverk:

- Punkt 2.6 Første setning strykes. "Båttrafikk på vannet er forbudt."
- Punkt 2.6 Ny setning: **Bruk av båt i vannet er tillatt i perioden juni til september.**

Hilsen
Bergsfjord utviklingslag
Berit Land
leder



Loppa kommune

Parkveien 1/3
9550 ØKSFJORDÁvjovárgeaidnu 50
9730 Kárášjohka/Karasjok
Telefovdna +47 78 47 40 00
Telefákša +47 78 47 40 90
samediggi@samediggi.no
www.samediggi.no
NO 974 760 347ÁŠŠEMEANNUDEADDJI/SAKSBEHANDLER
Thor-Andreas Basso, +47 78 47 40 16
thor-andreas.basso@samediggi.noDIN ČUJ./DERES REF.
2012/178-//DRMIN ČUJ./VÁR REF.
12/1338 - 3
Almmut go válddát oktavuoda/
Oppgis ved henvendelseBEAIVI/DATO
20.03.2012

Uttalelse vedrørende høring av klausuleringsbestemmelser for vannverkene i Loppa kommune

Sametinget viser til deres brev av 23.02.12 vedrørende høring av klausuleringsbestemmelser for vannverkene i Loppa kommune.

Klausuleringsbestemmelsene setter en rekke begrensninger og forbud mot inngrep for beskyttelse av kilder og nedbørsfelt, hvilket sannsynligvis også indirekte vil kunne gi et bedre vern for kulturminner innenfor disse områdene. Om det skulle være aktuelt å gjøre nye inngrep i terrenget i form av for eks. graving av nye vannledninger eller lignende, må dette på forhånd avklares med Sametinget som kulturminnemyndighet. Når detaljerte planer for nye tiltak eventuelt foreligger, ber vi derfor om at disse oversendes oss for vurdering med tanke på tiltakets forhold til samiske kulturminner. Sametinget har utover dette ingen spesielle kulturminnefaglige merknader.

Skulle det under arbeid i marken komme fram gjenstander eller andre levninger som viser eldre aktivitet i området, må arbeidet stanses og melding sendes kulturminnevernet ved Sametinget og Finnmark fylkeskommune omgående, jf. Lov av 9. juni 1978 nr. 50 om kulturminner (kulturminneloven) § 8 annet ledd. Vi forutsetter at dette pålegg formidles videre til dem som skal utføre arbeidet i marken

Vi minner om at alle samiske kulturminner eldre enn 100 år er automatisk freda i følge kulturminneloven § 4 annet ledd. Samiske kulturminner kan for eksempel være hustuffer, gammetuffer, teltplasser (synlig som et steinsatt ildsted), ulike typer anlegg brukt ved jakt, fangst, fiske, reindrift eller husdyrhold, graver, offerplasser eller steder det knytter seg sagn til. Mange av disse er fortsatt ikke funnet og registrert av kulturminnevernet. Det er ikke tillatt å skade eller skjemme fredet kulturminne, eller sikringssonen på 5 meter rundt kulturminnet, jf. kulturminneloven §§ 3 og 6.

Sametinget ber videre om at eventuelle inngjerdingar av kilder avklares med berørte reindriftsdistrikt.

Vi gjør oppmerksom på at denne uttalelsen bare gjelder Sametinget, og viser til egen uttalelse fra Finnmark fylkeskommune, Areal- og kulturvernavdelinga.

Dearvvuodaiguin/Med hilsen

for 
Andreas Stangberg
fágajodiheaddji/fagleder

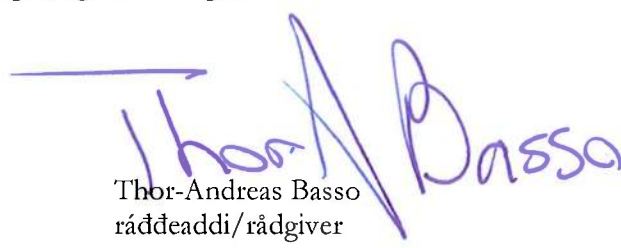
Thor-Andreas Basso
ráddeaddi/rådgiver

Kopiija / Kopi til:

Finnmark fylkeskommune/Finnmárkku fylkkagielda Sentraladministrasjonen 9815 VADSØ



Dato: 04.05.2012
Arkivref: 2012/370-1 /
141

Rannveig Kildal Ramtvedt
rannveig.k.ramtvedt@loppa.kommune.no

Saknsnr	Utvalg	Møtedato
26/12	Formannskap	15.05.2012
29/12	Hovedutvalg for teknisk, plan og næring Kommunestyre	22.05.2012

Oppstart kommuneplan

Rådmannens forslag til vedtak:

Arbeidet med kommuneplan 2013-2024 for Loppa kommune startes opp i løpet av april 2013.

Plangruppa, som i henhold til planprogrammet skal utarbeide samfunnsdelen, vil bli nedsatt i egen sak på et senere tidspunkt.

Saksutredning:

Jf. plan og bygningsloven, kapittel 11, skal alle kommuner ha en samlet kommuneplan som omfatter samfunnsdel med handlingsdel og arealdel. Kommunestyret vedtok 16. mars 2012 planstrategi for Loppa kommune, hvor det konkluderes med at det må prioriteres utarbeidelse av en helhetlig kommuneplan.

Rådmannens vurdering:

Loppa kommune har ikke noen fullstendig kommuneplan fra tidligere. Det har aldri vært utarbeidet noen samfunnsplan, og arealplanen som foreligger gjelder perioden 2002-2005. Slik status er i Loppa kommune nå vil det altså være nødvendig å prioritere utarbeidelse av en helhetlig kommuneplan.

Arbeidet med kommuneplan 2013-2024 for Loppa kommune startes opp i løpet av april 2013.



Dato: 07.05.2012
Arkivref: 2012/180-0 /
140

Rannveig Kildal Ramtvedt
rannveig.k.ramtvedt@loppa.kommune.no

Saknsnr	Utvalg	Møtedato
27/12	Formannskap	15.05.2012
30/12	Hovedutvalg for teknisk, plan og næring Kommunestyre	22.05.2012

Planprogram for kommuneplanens samfunnsdel 2013-2014 ut på høring

Rådmannens forslag til vedtak:

Planprogram for kommuneplanens samfunnsdel 2013-2024 sendes ut på høring og legges til offentlig ettersyn, med sikte på endelig vedtak i kommunestyrets møte 14. september 2012.

Vedlegg:

Planprogram for kommuneplanens samfunnsdel 2013-2024

Saksutredning:

Plan- og bygningsloven § 4-1: For alle planer som kan ha vesentlige virkninger for miljø og samfunn skal det utarbeides et planprogram som grunnlag for planarbeidet. Planprogrammet skal gjøre rede for:

- formålet med planarbeidet
- planprosessen med tidsfrister og deltakere
- opplegget for medvirkning
- hvilke alternativer som blir vurdert
- behovet for utredninger

Dette skal legges ut til offentlig ettersyn samtidig som varsling av planoppstart.
Planprogrammet fastsettes av kommunestyret.



Loppa kommune

Slik skal
planarbeidet
gjøres!

Planprogram for Kommuneplanens samfunnsdel 2013-2024

Innhold

. Bakgrunn for planarbeidet.....	23
.1 Kommuneplan.....	23
.1.1 Planprogram	23
.1.2 Kommuneplanens samfunnsdel	23
.1.3 Kommuneplanens arealdel	23
.1.4 Kommunal planstrategi.....	24
. Satsingsområder	25
.1 Visjon	25
.2 Oversikt over temaer i samfunnsplanen.....	27
. Planprosessen	28

.1	Ansvars- og arbeidsfordeling	28
.2	Fremdriftsplan for kommuneplanen	29
.3	Medvirkning.....	29
.	Temaplaner.....	31

1. Bakgrunn for planarbeidet

I henhold til plan- og bygningsloven er alle kommuner pålagt å ha en kommuneplan som skal samordne samfunnsmessige og arealmessige aspekter ved utviklingen i kommunen.

Kommunestyret vedtok 16. mars 2012 planstrategien som fungerer som grunnlagsdokument for den videre planleggingen. Det er her formulert hvilke utfordringer og muligheter kommunen står ovenfor, og hvilke prioriteringer som skal gjøres i det kommende planarbeidet.

Loppa kommune har per i dag ingen fullstendig kommuneplan, kun en arealdel som er vedtatt revidering. Kommunen skal nå i gang med kommuneplanarbeidet, og i denne prosessen vil samfunnsdelen av kommuneplanen være grunnlag for revidering av arealplanen.

Hensikten med planarbeidet er å lage et styringsverktøy for kommunen for den kommende fire års perioden, og utarbeide en langsiktig (12-årig) strategi frem mot 2024 for Loppa kommune som samfunnsutvikler og tjenesteyter.

1.1 Kommuneplan

Kommuneplanen (forankret i PBL § 11) er kommunens overordnede planverktøy og skal legge føringer for ønsket utvikling i Loppa kommune i et 12 års perspektiv. Planen skal gi rammer for virksomhetenes planer, og lage bestemmelser for sammenhengen mellom utbygging og vern i arealsammenhenger. Kommuneplanen skal bestå av en samfunnsdel; langsiktig del samt fireårig handlingsprogram med økonomiplan, og en langsiktig arealdel med kart og bestemmelser.

1.1.1 Planprogram

For alle planer som kan ha vesentlige virkninger for miljø og samfunn skal det utarbeides et planprogram som grunnlag for planarbeidet. Planprogrammet skal gjøre rede for:

- **formålet med planarbeidet**
- **planprosessen med tidsfrister og deltakere**
- **opplegget for medvirkning**
- **hvilke alternativer som blir vurdert**
- **behovet for utredninger**

Dette skal legges ut til offentlig ettersyn samtidig som varsling av planoppstart. Planprogrammet fastsettes av kommunestyret.

1.1.2 Kommuneplanens samfunnsdel

Kommuneplanens samfunnsdel skal ta stilling til langsiktige mål og strategier for kommunesamfunnet som helhet, og for kommunen som organisasjon. Den setter rammer for utvikling av enkeltsektorer, samordning mellom sektorer, for prioriteringer og den samlede kommunale utviklingen.

Den langsiktige delen skal definere mål, og finne strategier for å nå målene.

Den fireårige handlingsplanen skal vise hvordan kommuneplanen skal følges opp, og denne skal revideres årlig. Den konkretiserer tiltakene innenfor kommunens økonomiske rammer.

1.1.3 Kommuneplanens arealdel

Kommunen skal ha en arealplan for hele kommunen som viser **sammenhengen mellom fremtidig samfunnsutvikling og arealbruk**. Denne skal angi hovedtrekkene for arealdisponeringen, og sette rammene for ny arealbruk. Den skal omfatte:

- plankart med hovedmål og hensynssoner for bruk og vern

- bestemmelser
- planbeskrivelse som viser hvordan nasjonale mål og retningslinjer er ivaretatt

Etter kommunens behov kan deler av planen detaljeres.

1.1.4 Kommunal planstrategi

I henhold til PBL § 10-1 skal kommunestyret minst en gang i hver valgperiode, og senest et år etter konstituering, vedta kommunal planstrategi. Dette har Loppa kommune gjort 16. mars 2012. Denne definerer de viktigste utfordringene og mulighetene, og fungerer som grunnlagsdokument for det videre planarbeidet.

Da Loppa kommune ikke har noen fullstendig kommuneplan ble det vedtatt å utarbeide samfunnsdel, med påfølgende revidert arealdel.

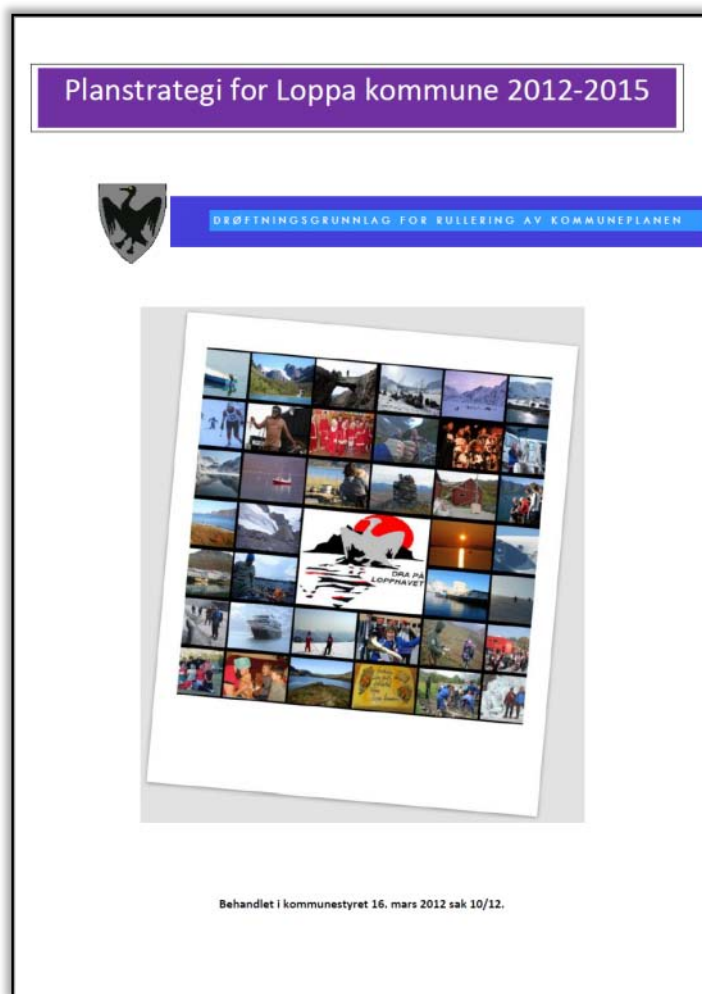

2. Satsingsområder

Gjennom arbeidet med kommunal planstrategi ble det avdekket en rekke utfordringsområder som kommunen bør sette fokus på i kommuneplanen. I kommuneplanen skal det defineres mål og utarbeides strategier for å nå disse målene, basert på utfordringene kommunen står ovenfor. Vi vet at prognosene for folkekemengde og befolkningssammensetning er negative. Det bør derfor være et overordnet mål å stagnere/snu denne trenden

Fremskrevet folkekemengde etter aldersgrupper. Kilde: SSB LLML

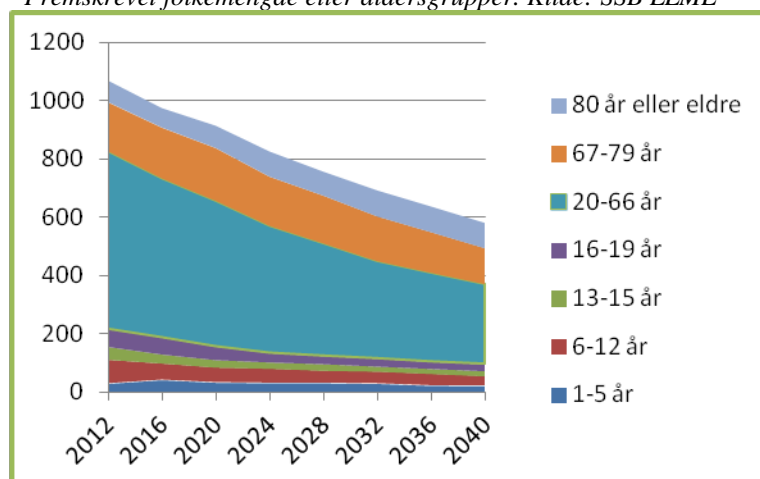

Fremskrevet folkekemengde totalt

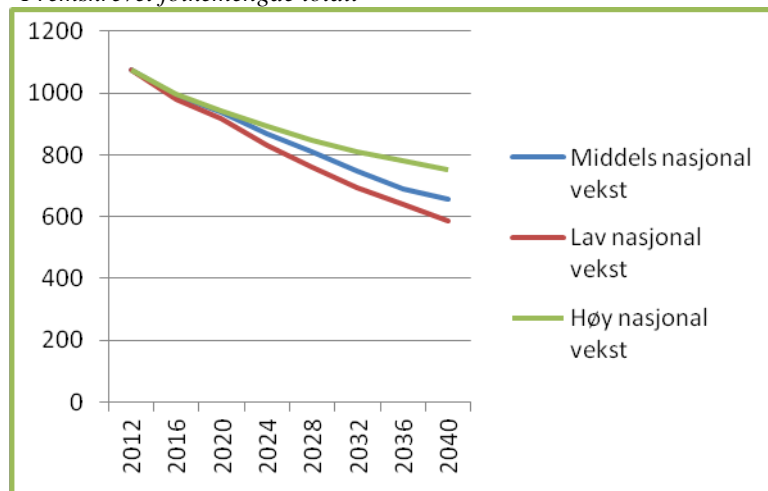

Hvilke muligheter har vi til å påvirke denne negative trenden i en ny retning? Gjennom å tenke helhetlig og langsiktig kan vi prøve å skape en positiv utvikling i kommunen vår. Viktige faktorer er å skape bærekraftige og attraktive bygder, sørge for høy grad av sysselsetting og gode forhold for næringsutvikling, jobbe for et stabilt og behovsstyrt tilbud innen kollektivtransport, samt bedre kommunikasjonsarbeidet rettet mot innbyggere og tilflyttere, næringsliv og turister.

2.1 Visjon

De tre hovedsatsingsområdene i planstrategien er - *levetår*, - *næringsliv, sysselsetting og kompetanse*, og - *identitet og omdømme*. Visjonene skissert under er basert på disse

satsingsområdene. I kommuneplanen skal det fastsettes mål og strategier for å nå målene. Visjonene er retningslinjene det jobbes ut fra.

Visjon		
Glad i loppa	Driftig i loppa	loppa på verdenskartet
<p>Loppa skal være et godt sted å bo for alle.</p> <p>Befolkningen skal kunne være stolte over kommunen sin, og bevisst på alt som er fint her.</p> <p>Loppa skal assosieres med god livskvalitet.</p>	<p>Loppa skal være et attraktivt sted for næringsvirksomhet.</p> <p>Loppa skal være et godt sted å gå på skole, og kommunen skal ha høy grad av gjennomført utdanning utover grunnskole.</p> <p>Loppa skal ha høy grad av sysselsetting.</p>	<p>Loppa skal assosieres med noe positivt utenfor kommunen for:</p> <ul style="list-style-type: none">- tilflyttere- næringsliv- turister <p>Kommunikasjonen innad og utad skal være oppdatert og gjennomført.</p>



2.2 Oversikt over temaer i samfunnsplanen

Visjoner			KP 2013-2024	
	Tema	Utfordringer		
Identitet og omdømme	Folkehelse og trivsel	Samfunnsutvikling og tjenester	Hovedmål: <ul style="list-style-type: none"> • Legge til rette for befolkningsvekst • Skape bærekraftige bygder • Flere ut i arbeid og gode forhold for næringslivet • Behovsstyrt offentlig kollektivtransport • Bedre informasjonsarbeidet 	→
			Oppvekst: <ul style="list-style-type: none"> • Skole- og barnehagestruktur • Kompetanse og rekruttering i barnehage og skole • Skolen som holdningsskaper: stolthet, sunnhet og samhold • Gjennomføringsgrad i videregående skole 	→
			Kultur og fysisk aktivitet: <ul style="list-style-type: none"> • Tilrettelegging for gode fritidstilbud • Godt samspill med utviklingslag, bygdelag og andre foreninger • Tilrettelegging av møteplasser, fokus på fremkommelighet og estetikk • Kulturtilbud for alle • Fremheve viktige kulturminner 	→
			Helse og omsorg: <ul style="list-style-type: none"> • Utvikling i kommunehelse • Forebyggende arbeid • Forberede møte med økende andel eldre og samhandlingsreformen • Helse- og omsorgstilbud i hele kommunen • Rekruttering og kompetanse 	→
			Næringsutvikling og kompetanse: <ul style="list-style-type: none"> • Rekruttering og kompetanse • Attraktive forhold for eksisterende næringsliv og nyetableringer • Sikre kritisk infrastruktur i hele kommunen 	→
			Kommunikasjonsarbeid: <ul style="list-style-type: none"> • Identitet og omdømme • Bruk av media, inkl. nettsider og sosiale media • Informasjon til innbyggere, potensielle tilflyttere, næringsliv og turister 	→
	Langsiktig arealplan	<ul style="list-style-type: none"> • Vedlikehold av kommunal eiendom • Disponering av kommunal eiendom • Bygdestruktur • Sentrumsutvikling • Næringsområder • Samferdsel • Tilrettelegging for rekreasjon og turister • Ivareta historiske merker /kulturminner 	→	
		Risiko- og sårbarhetsanalyse	→	
			Utarbeide mål i et 12 års perspektiv med kommunal planstrategi 2012-2015 som drøftningsgrunnlag	

Rådmannens ledergruppe: Ansvarlig for administrativ organisering.

Plangruppe: Består av prosjektleder og representanter for de ulike fagområdene i planarbeidet, samt representant for barn og unge, eldre, funksjonshemmede, næringsliv og utviklingslag.

Temagrupper: Arbeidsgrupper for de ulike temaene i planen. Består av fagkompetanse, sektorleder og prosjektleder.

3.2 Fremdriftsplan for kommuneplanens samfunnsdel

	2012						2013						
	Mar	Apr	Mai	Jun	Jul	Sep	Apr	Mai	Jun	Aug	Sept	Okt	Nov/ Des
Utarbeide forslag til planprogram													
Vedtak oppstart kommuneplan			25.										
Høring planprogram			29.-10.										
Fastsetting av planprogram						14.							
Planutarbeidelse													
Folkemøte									1.				
Første gangs behandling													
Offentlig ettersyn													
Sluttbehandling													

Da samfunnsplanen skal legge føringene for arealplanen og de andre temaplanene er det naturlig at denne ferdigstilles før det øvrige planarbeidet starter opp. I løpet av høsten 2013 vil arbeidet med å finne samarbeidspartnere til arealplanen settes i gang, og planprogrammet for denne vil påbegynnes.

3.3 Medvirkning

I følge PBL § 5-1 skal enhver som fremmer planforslag legge til rette for medvirkning. I Loppa kommune skal det nå utarbeides samfunnsplan – en overordnet plan som skal legge føringer for langsiktig utvikling i hele kommunen. Loppa kommune ser det derfor som viktig at befolkningen involveres direkte gjennom folkemøter tidlig i planprosessen.

Innføring av ”stedsutviklingsfestivalen” LOPPADAGEN:

- Hvem: kommunens befolkning

- Når: hvert år
- Hvor: på rundgang i kommunens bygder

loppadagen 2013: lørdag 1. juni i Bergsfjord

Transport:

- Kommunen stiller med gratis transport til Bergsfjord lørdag morgen og tilbake lørdag kveld.

Lokaler:

- Skolen/damperiet/telt på fotballbanen

Mat:

- Lag og foreninger står for salg, evt. tilgjengelige griller

Aktiviteter:

- Seksjonsvis kafébordebatt, inndelt etter de tre hovedsatsingsområdene
- Politikerdebatt
- Barnas idéverksted

Kulturinnslag:

- Konsert m/ lokale talenter
- Konkurranser og lignende.
- Loppaquiz
- Loppamarked

Det vil bli nedsatt en arrangementskomité som skal jobbe med planlegging og gjennomføring av denne dagen.

4. Temaplaner

Temaplanene vil gå i dybden og konkretisere innenfor de områdene det gjennom planstrategien er vedtatt at det skal satses på i den kommende planperioden. Disse planene vil bli utarbeidet i etterkant av samfunnsplanen, og på den måten sikre at det blir en god sammenheng mellom overordnede mål og faktisk handling.

For hver av planene skal det utarbeides et planprogram. Det er viktig for kvaliteten på planverket at arbeidsgruppa for hver enkelt plan består av relevant fagkompetanse.

- Arealplan
- Næringsplan
- Helse og omsorgsplan
- Plan for oppvekst og utdanning
- Plan for kultur og fysisk aktivitet
- Vedlikeholdsplan for kommunal eiendom
- Kommunikasjonsstrategi

Dersom det blir en god sammenheng mellom overordnede mål og konkretiseringen i disse utvalgte temaplanene legges samtidig et godt grunnlag for ønsket utvikling i kommunen.



Dato: 14.05.2012
Arkivref: 2012/386-0 /
M74

Arne Dag Isaksen
arne.d.isaksen@loppa.kommune.no

Saksnr	Utvalg	Møtedato
31/12	Hovedutvalg for teknisk, plan og næring	22.05.2012

Nødmeldetjenesten for brann 110 i Finnmark

Rådmannens forslag til vedtak:

Hovedutvalg for teknisk, plan og næring i Loppa kommune ser det som særdeles viktig at samisk språklighet blir ivarettatt ved 110-sentralen i Hammerfest.

Og det må være ett statlig ansvar for finansieringen av dette, alternativt de kommuner som er definert som samisk språklig når det gjelder samisk språklov.

Loppa kommune er svært opptatt av 110-sentralens betydning for alle Finnmarkkommunene og forventer at Direktoratet for Sivil Beredskap (DSB) sammen med sentrale myndigheter finner en løsning som alle parter kan leve med.

Det vil være urimelig å pålegge deltaker kommunene kostnader som naturlig bør være statlig.

Kravet til samisk språklighet er fremkommet etter DSB sitt tilsynsrapport av 110-sentralen i Finnmark.

Vedlegg:

Brev fra DSB og tilsynsrapporter.

Andre saksdokumenter (ikke vedlagt):

Saksutredning:

Dette er en sak som har skapt diskusjoner innad i 110 fellesskapet, og da Hovedutvalg for teknisk, plan og næring også er brannstyre synes det riktig at saken tas opp.

DSB har ført tilsyn på 110 sentralen og kommet med pålegg om tospråklighet for mottak av meldinger på samisk. Her har det blitt en diskusjon om kostnader som dette vil medføre for 110-sentralen og eierne.

Dette er også en sak som berører de samisktalende kommunene, og bør kunne finne sin løsning med at Staten bør gå inn å finansiere merkostnadene for 110-sentralen.

En må være klar over at det finnes personer som ikke behersker norsk, og dermed er dette en sak som handler om liv og død.

Rådmannens vurdering:

110-sentralen er svært avhengig av klare og forståelige meldinger når hendelser oppstår, og at språklige missforståelser ikke skjer.

Loppa kommune har selv hatt føling med upresise meldinger, hvor lokalitet for hendelser ikke har vært i samsvar med meldingen til 110-sentralen.

Det er derfor udiskutabelt at språklige misforståelser skal medføre tap av menneskeliv og verdier ikke skal kunne skje.

Staten må ta ett overordnet ansvar slik at 110-sentralen blir i stand til å ivareta samiske områder når det gjelder samisk språk, og at dette ikke skal være en merkostnad for andre deltakere i 110 samarbeidet.

For Loppa kommune er det også overordnet viktig at 110-sentralen i Hammerfest blir utrustet til å ivareta sine interesser for alle i Finnmark Fylke, inkludert den samiske befolkningen.

Til adressat i henhold til vedlagt liste



Arkivkode
331

Nødmeldetjenesten for brann - 110 i Finnmark og mottak av nødmeldinger på samisk - anledning til å uttale seg

DSB gjennomførte tilsyn med ivaretagelse av nødmeldinger på samisk ved nødmeldetjenesten i brannvesenet i Finnmark den 16.03.10. Som følge av dette ble det utarbeidet en tilsynsrapport, datert 06.04.10, med ett avvik. Avviket konkluderte med at det ikke er etablert en fast bemanning av kvalifisert personell ved 110-sentralen i Finnmark som sikrer forsvarlig mottak, registrering og oppfølging av nødmeldinger på samisk.

DSB har hatt en skriftlig korrespondanse i saken med 110-sentralen og kommunene Porsanger, Tana, Nesseby, Karasjok og Kautokeino (heretter kalt de seks partene), som er parter i tilsynet i kraft av å være omfattet av forvaltningsområdet for samisk språk, jf. sameloven § 3-1 og forskrift til sameloven om forvaltningsområdet for samisk språk § 1.

Saken har ikke funnet sin løsning, og DSB har fattet vedtak om pålegg om retting av avvik i henhold til tilsynsrapporten. De seks partene har klaget over pålegget.

DSB antar at de øvrige kommunene tilknyttet 110-sentralen i Finnmark er kjent med saken, da DSB i brev av 19.09.11 så det som naturlig at 110-sentralen holdt 110-sentralens råd og tilknyttede kommuner orientert om saken.

Direktoratet har tidligere ikke gitt de øvrige kommunene tilknyttet 110-sentralen i Finnmark anledning til å uttale seg, da disse ikke anses som parter i saken. DSB ser imidlertid, slik de seks partene har hevdet i klagen, at alle kommunene tilknyttet 110-sentralen i Finnmark vil bli berørt av vedtaket.

Vedlagt følger de relevante dokumentene i saken. Kommunene vil mest sannsynlig få den beste innsikten i saken dersom dokumentene leses i kronologisk rekkefølge.

DSB gir med dette kommunen anledning til å uttale seg i saken med frist til 31. mai.

DSB vil etter fristen foreta en fornyet vurdering av saken, og eventuelt forberede klagen for behandling i Justis- og beredskapsdepartementet, jf. forvaltningsloven § 33.

Kommunenes eventuelle tilbakemelding imøteses.

08.05.2012

2011/3635/NOSU

Med hilsen
for Direktoratet for samfunnssikkerhet og beredskap
Enhet for Beredskap, redning og nødalarming

Heidi Vassbotn Løfqvist
avdelingsleder

Suzanne Hauge Norvang
rådgiver

Vedlegg:

1. Brev av 06.04.10 fra DSB samt tilsynsrapport
2. Brev av 07.09.10 fra de seks partene (opprinnelig datert 18.06.10)
3. Brev av 24.02.11 fra DSB
4. Brev av 15.06.11 fra de seks partene
5. Brev av 19.09.11 fra DSB
6. Brev av 29.11.11 fra de seks partene
7. Brev av 20.02.12 fra DSB
8. Brev av 12.04.12 fra Justis- og beredskapsdepartementet samt klagebrevet datert 16.03.12
(vedleggene til klagebrevet, det vil si brev av henholdsvis 18.06.10 og 29.11.11 fra de seks partene er tatt ut av klageoversendelsen, og vedlagt i kronologisk rekkefølge over.)
9. Adresseliste

Kopi til:

Kautokeino kommune		9520	KAUTOKEINO
Karasjok kommune	Postboks 133	9730	KARASJOK
Nesseby kommune		9840	VARANGERBOTN
Porsanger kommune	Rådhuset	9712	LAKSELV
Tana kommune		9845	TANA
110-sentralen for Finnmark	Postboks 1224	9616	Hammerfest

Vår saksbehandler
Nils Petter Bryde, tlf. 33412603

Dokument dato
06.04.2010

Vår referanse
2010/2222/BRNI

Deres dato

Deres referanse

Arkivkode
331

110-sentralen for Finnmark

Postboks 1224
9616 Hammerfest

Oversender tilsynsrapport etter tilsyn med nødmeldetjenesten for brann - 110 i Finnmark og mottak av nødmeldinger på samisk

Direktoratet for samfunnssikkerhet og beredskap (DSB) oversender rapport etter tilsynet med ivaretagelse av nødmeldinger på samisk ved nødmeldetjenesten for brann – 110 i Finnmark. Tilsynet var rettet mot de kommunene i Finnmark som ligger innenfor forvaltningsområdet for samisk språk og med 110-sentralen i Finnmark.

Kommunene innen forvaltningsområdet for samisk språk i Finnmark er Kautokeino kommune, Karasjok kommune, Tana kommune, Porsanger kommune og Nesseby kommune. Det forutsettes at det utarbeides en forpliktende handlingsplan av kompetent myndighet i kommunene, inkludert Hammerfest kommune som er verstkommune for 110-sentralen i Finnmark.

DSB ber om tilbakemelding innen **15.08.2010**.

Med hilsen
for Direktoratet for samfunnssikkerhet og beredskap
Enhet for Brannvesen, samband og varsling

Hans Kristian Madsen
avdelingsleder

Nils Petter Bryde
senioringeniør

Kopi til:
Sametinget
Fylkesmannen i Finnmark

Statens Hus

9730
9815

Karasjok
Vadso

Postadresse
Direktoratet for
samfunnssikkerhet og beredskap
Hovedkontor
Postboks 2014
3103 Tønsberg

Kontoradresse
Rambergveien 9
3115 Tønsberg

E-post
postmottak@dsb.no

Telefon
33 41 25 00

Internett
dsb.no

Telefaks
33 31 06 60

Org.nr.
974 760 983
Hovedkontoradresse
Rambergveien 9
3115 Tønsberg

Tilsynsrapport

Tilsyn med nødmeldetjenesten for brann – 110 i Finnmark og mottak av nødmeldinger på samisk

Direktoratet for samfunnssikkerhet og beredskap (DSB) foretok tilsyn med ivaretagelse av nødmeldinger på samisk ved nødmeldetjenesten i brannvesenet i Finnmark 16.03.2010, slik det følger av brann- og eksplosjonsvernloven av 14. juni 2002 nr. 20, § 31.

Tilsynet var rettet mot de kommunene i Finnmark som ligger innenfor forvaltningsområdet for samisk språk, og med 110-sentralen i Finnmark. Kommunene innen forvaltningsområdet for samisk språk i Finnmark er Karasjok kommune, Kautokeino kommune, Nesseby kommune, Tana kommune og Porsanger kommune. Hammerfest kommune er vertskommune for 110-sentralen i Finnmark.

Følgende møtte på tilsynet:

Kautokeino kommune:	Sten Olav Hætta	brannsjef
Karasjok kommune:	Alf Isaksen	brannsjef
Porsanger kommune:	Anne Rita Hansen	brannsjef
Tana kommune:	Kjell Nilsen	brannsjef
Nesseby kommune:	Jarl E. Roska	brannsjef
110-sentralen i Finnmark:	Gerd Isaksen	leder 110-sentralen
Hammerfest kommune:	Arne Myrseth	brannsjef
Fra DSB møte:	Hans Kr. Madsen	avdelingsleder
	Nils Petter Bryde	senioringeniør

1. BAKGRUNN FOR TILSYNET

Hensikten med direktoratets tilsynsvirksomhet er å påse at landets kommuner etterlever brann- og eksplosjonsvernloven med tilhørende forskrifter, og at de ressurser som settes inn i brannvernarbeidet utnyttes best mulig.

JD og Arbeids- og inkluderingsdepartementet (AID) har konkludert, støttet av samelovens forarbeider, med at 110-sentralen i Finnmark, og de øvrige nødmeldesentralene for brann som er innenfor forvaltningsområdet for samisk språk, er å regne som lokalt organ etter samelovens bestemmelser. Disse sentralene har den direkte, muntlige kontakt med publikum, og er således i kjerneområdet for den begrunnelse som lovgiver har brukt for rett til svar på samisk. JD har derfor bedt DSB å føre tilsyn med hvordan nødmeldinger på samisk mottas innen forvaltningsområdet for samisk språk. Grunnlaget for tilsyn er at innenfor forvaltningsområdet for samisk språk er samisk og norsk likestilte språk. Videre fremheves det at følger det av sameloven nr 56, 1987, § 3-3 at den som henvender seg på samisk til et lokalt offentlig organ innen forvaltningsområdet har rett til svar på samisk. Dette gjelder også ved nødmeldinger, og 110-sentralen i Finnmark er å regne som lokalt organ etter samelovens bestemmelser.

I Finnmark omfatter forvaltningsområdet for samisk språk kommunene Kautokeino, Karasjok, Porsanger, Tana og Nesseby. DSB skal føre tilsyn med at brannvesenets nødalarmeringssentraler som

dekker kommuner innenfor forvaltningsområdet for samisk språk er satt i stand til å motta, registrere og følge opp nødmeldinger som innkommer på samisk på en tilfredsstillende måte, jfr. samelovens § 3-3.

Grunnlaget for DSBs tilsyn er JD og AIDs konklusjon vedrørende samelovens § 3-3, sammenholdt med brann- og eksplosjonsvernlovens § 16, annet ledd som angir grunnleggende krav til hvordan nødmeldingssentralen skal drives:

"Nødmeldingssentralen skal bemannes, utrustes og opereres slik at den til enhver tid fyller behovet for mottak og registrering av nødmeldinger, alarmering av mannskaper og kommunikasjon med innsatsstyrkene og den som melder ulykken. [...]"

Kravene er nærmere beskrevet i forskrift om organisering og dimensjonering av brannvesen § 4-5:

"Kommunene innenfor en region skal være tilsluttet felles nødalarmeringssentral som til enhver tid skal kunne ta imot meldinger om brann- og andre ulykker og iverksette nødvendige tiltak.

Nødalarmeringssentralen skal ha fast bemanning av kvalifisert personell og være organisert slik at melding blir forsvarlig mottatt, registrert og fulgt opp. Nødalarmeringssentralen skal være samordnet med øvrige nødetaters nødalarmeringssentraler."

Sametinget har i konsultasjonsmøte med JD særlig påpekt behovet for samisktalende personell ved 110-sentralen i Finnmark.

2. FØLGENDE FORHOLD VAR TEMA FOR TILSYNET:

Ivaretagelse av samisk språk i brannvesenets nødmeldetjeneste i Finnmark. Tilsynet er et særskilt tematilsyn og følges opp etter gjennomgang og vurdering av eksisterende samisk tolketjeneste.

Tilsynet ble gjennomført ved gjennomgang av saken og ved samtaler der alle deltakere fikk anledning til å legge fram sitt syn i saken.

3. DOKUMENTASJON

Tilsynet er basert på DSBs gjennomgang og vurdering av 25. juni 2009 om den eksisterende samiske tolketjenesten for ivaretagelse av nødmeldinger fra samisktalende innringere til brannvesenets 110-sentral i Finnmark. Videre baserer tilsynet seg på brev fra JD til DSB av 04.11.2009 om 110-sentralene – mottak av nødmeldinger på samisk.

4. GENERELT INNTRYKK

Prosjektet med ordning for samisk tolketjeneste ved 110-sentralen i Finnmark ble startet i januar 2005 og slutført i desember samme år. I samarbeid med 110-sentralen videreførte imidlertid prosjektdeltakerne ifra brannvesenene ordningen som fungerer slik at 110-sentralen i Finnmark har samisktalende personell i vaktordning som kobles inn i samtalen ved behov. Eksisterende samiske tolketjeneste i brannvesenets nødmeldetjeneste i Finnmark er gjennomgått og vurdert av DSB, og vurderingen ble oversendt til JD sommeren 2009.

110-sentralen i Finnmark dekker nødmeldetjenesten for brannvesenet i Øst og Vest Finnmark politidistrikter, og sentralen mottar brann- og nødmeldinger fra hele Finnmark. 110-sentralen i Finnmark må derfor også kunne gi samisktalende innbyggere de nødvendige tjenester i nødsituasjoner. Den samiske tolketjenesten oppleves som ikke tilfredsstillende av den samisktalende befolkningen, 110-

sentralen i Finnmark og brannsjefene i de fem kommunene Kautokeino, Karasjok, Porsanger, Tana og Nesseby som er de kommunene i Finnmark som ligger innenfor forvaltningsområdet for samisk språk.

Erfaringene med tolketjenesten er varierende, og den medfører et tidstap i meldingsbehandlingen. Dette ble også tatt opp av brannsjefene under tilsynet den 16.03.2010. Videre er det uheldig at tolken gjennom tolketjenesten fungerer som operatør for nødmeldesentralen.

Eksisterende ordning er ikke tilfredsstillende, og det må etableres operatørtjeneste ved 110-sentralen i Finnmark som også behersker samisk språk. Eksisterende ordning med tolketjeneste må imidlertid fortsette til annen fast ordning er etablert.

5. AVVIK OG ANMERKNINGER

Definisjoner:

Avvik: Mangel på oppfyllelse av spesifiserte krav i eller i medhold av helse-, miljø- og sikkerhetslovgivningen.

Anmerkning: Forhold som ikke omfattes av definisjonen for avvik, men som tilsynsmyndighetene mener det er nødvendig å påpeke for å ivareta helse, miljø og sikkerhet.

5.1. AVVIK

Avvik 1 – Mottak av nødmeldinger på samisk

Det er ikke etablert fast bemanning av kvalifisert personell ved 110-sentralen i Finnmark som sikrer forsvarlig mottak, registrering og oppfølging av nødmeldinger på samisk.

Referanse:

Lov om vern mot brann, eksplosjon og ulykker med farlig stoff og om brannvesenets redningsoppgaver av 14. juni 2002 nr 20, § 16

Forskrift av 26. juni 2002 om organisering og dimensjonering av brannvesen, jf. § 4-5.

Kommentar:

I Finnmark omfatter forvaltningsområdet for samisk språk kommunene Kautokeino, Karasjok, Porsanger, Tana og Nesseby. De fem nevnte kommuner og brannvesenets nødalarmeringssentral i Finnmark i Hammerfest kommune, som dekker kommuner innenfor forvaltningsområdet for samisk språk, er ikke på en tilfredsstillende måte satt i stand til å motta, registrere og følge opp nødmeldinger som innkommer på samisk.

6. TILBAKEMELDING

Direktoratet for samfunnssikkerhet og beredskap ber om tilbakemelding innen **15.08.2010**.

Tilbakemeldingen skal inneholde en forpliktende handlingsplan med tidsangivelse for oppfølging av avviket.

Tønsberg, 06.04.2010

Hans Kristian Madsen
avdelingsleder

Nils Petter Bryde
senioringeniør



Kárášjoga gielda
Karásjok kommune



Unjárgga gielda
Nesseby kommune



Guovdageaidnu suohkan
Kautokeino kommune



Porsáiggu gielda
Porsanger kommune



Deanu gielda
Tana kommune



110 – sentralen
Finnmark

Vedlegg 2

19/42

Direktoratet for samfunnssikkerhet og
beredskap
Postboks 2014
3103 Tønsberg



Deres ref :

Vår ref :
2010/42

Saksbehandler:
Kjell Nilssen, tlf.: 46400203

Dato:
18.06.2010-
07.09.2010

Tilbakemelding etter tilsyn med nødmeldetjenesten for brann - 110 i Finnmark og mottak av nødmeldinger på samisk

Det vises til tilsynsrapport datert 6.4.2010.

Tilsynet var rettet mot de kommunene i Finnmark som ligger innenfor forvaltningsområdet for samisk språk og mot 110-sentralen i Finnmark. I tilsynsrapporten er det påstått ett avvik: *"Det er ikke etablert fast bemanning av kvalifisert personell ved 110-sentralen i Finnmark som sikrer forsvarlig mottak, registrering og oppfølging av nødmeldinger på samisk"*.

De 5 kommunene og 110-sentralen, heretter benevnt "de 6 partene", ønsker å gi en felles tilbakemelding på tilsynet, og har flere merknader som vi kommenterer under.

Foranledningen til tilsynet.

Alle kommunene i Finnmark har gjennom de organer som er opprettet i forhold til 110-sentralen, arbeidet for å sikre en god nødalarmtjeneste for fylkets innbyggere. Det har derfor vært arbeidet aktivt for å sikre at også samisktalende innbyggere kan betjenes på sitt eget morsmål og derigjennom kan ha trygghet i en akutt situasjon. Vi har tatt initiativ til møter med fagdirektoratet og med Sametinget, har forsøkt å initiere samarbeid med de to øvrige nødsentralene (AMK og Politiets operasjonssentral), og har også gjennomført et prøveprosjekt med telefontolkning av henvendelser på samisk. Denne tolkeordningen driftes videre inntil vi kan finne bedre løsninger.

De 6 partene er av den oppfatning at de statlige tilsynsmyndighetene burde engasjert seg sterkere i å få en felles løsning for nødalarmtjenesten, finansiert av storsamfunnet. Kommunene er provosert over at et slikt storsamfunnsansvar overveltes til 5 småkommuner i landets minste brannalarmregion.

Det er også overraskende at den minste av nødalarmsentralene i regionen, nemlig 110, er den som nå tas ut som tilsynsobjekt, mens statens og helseforetakets sentraler fortsatt kan drifte sin tjeneste uten tanke på å betjene den samisktalende befolkninga på eget språk. De 6 partene er klar over at DSB ikke kan holdes ansvarlig for tilsynsaktiviteten i andre direktorater, men legger merke til at det er Justis- og politidepartementet som har bedt DSB

gjennomføre dette tilsynet (jf DSBs brev til oss av 19.1.2010). AMK er med stor sikkerhet den av de 3 sentralene hvor tidsaspektet i forbindelse med meldingsmottak har størst betydning. Likeens er det sannsynligvis denne fagsentralen som har det største behovet for å ha en sikker kommunikasjon med innringer, da operatørene ofte må veilede innringer i livreddende arbeid.

I brev av 19.1.2010 innkalte DSB de 6 partene til "... møte om tilsyn vedrørende mottak av nødmeldinger på samisk" den 16.3.2010 (vår understreking). Til dette møtet hadde partene forberedt seg til en felles gjennomgang og refleksjon om det tekniske og juridiske grunnlaget for et tilsyn av nødmeldetjenester for den samisktalende del av befolkningen. Under møtet ble det klart at direktoratet ønsket å gjennomføre selve tilsynet denne dagen, og at vi derved var avskåret fra å gi vårt syn på grunnlaget for dette tilsynet. De 6 partene er av den oppfatning at dette svekker tilsynets legitimitet.

Hvem tilsynet var rettet mot.

Som nevnt ovenfor forstår vi tilsynsrapporten slik at tilsynet er rettet mot de 5 kommunene i Finnmark som har forvaltningsansvar for samisk språk. I tillegg kan det forstås slik at også 110-sentralen i Finnmark er part i tilsynet. Det siste er riktignok litt uklart formulert i rapporten.

Det hjemmelsgrunnlag som direktoratet bygger det påståtte avviket på, er brann- og eksplosjonsvernlovens § 16, annet ledd hvor følgende fastsettes: "*Nødmeldingssentralen skal bemannes, utrustes og opereres slik at den til enhver tid fyller behovet for mottak og registrering av nødmeldinger, alarmering av mannskaper og kommunikasjon med innsatsstyrkene og den som melder ulykken. [...]*". I Dimensjoneringsforskriftens § 4-5 er kommunenes ansvar beskrevet nærmere i første ledd slik: "*Kommunene innenfor en region skal være tilsluttet felles nødalarmeringssentral som til enhver tid skal kunne ta imot meldinger om brann- og andre ulykker og iverksette nødvendige tiltak*". I samme paragrafs andre ledd beskrives ansvaret for alarmsentralen slik: "*Nødalarmeringssentralen skal ha fast bemanning av kvalifisert personell og være organisert slik at melding blir forsvarlig mottatt, registrert og fulgt opp. Nødalarmeringssentralen skal være samordnet med øvrige nødeters nødalarmeringssentraler.*"

De 6 partene er overrasket over at 5 kommuner, ut fra en begrunnelse som ligger helt utenfor brann- og eksplosjonsvernlovens område (Samelovens § 3-3), "pålegges" å bære de økonomiske byrdene storsamfunnet har ansvar for ovenfor den samisktalende del av befolkningen i Finnmark. De 5 kommunens ansvar er beskrevet i dimensjoneringsforskriftens § 4-5 første ledd, og kommunene har oppfylt forskriftskravene som er rettet mot enkeltkommunene om nødmeldetjeneste fullt ut. Samme paragrafs annet ledd retter seg ikke mot enkeltkommuner, men mot sentralen. Også her kan det reises berettiget tvil om sentralen har brutt kvalifikasjons- og organiseringskravet i samme forskrifts § 4-5, annet ledd.

Dimensjoneringsforskriftens § 4-5, første ledd pålegger alle kommuner innenfor en region å slutte seg til "... *felles nødalarmeringssentral ...*". Dette viser at departementet forutsetter at kommunene innen regionen har et kollektivt ansvar for å sørge for brannvesenets alarmtjenester. Vi anser det helt urimelig å plukke ut noen kommuner som skal bære et særskilt ansvar for enkeltelementer i tjenesten. Et slikt prinsipp vil kunne gjøre drift og finansiering av tjenesten ved sentralene svært konfliktfylt. En kan f.eks. hevde at innlandskommuner ikke skal være med å bære de kostnader som sentralen har ved maritime

hendelser, eller at kommuner uten skog reserverer seg mot å bære kostnader knyttet til varsling av skogbrann.

De 6 partene er i tvil om den juridiske begrunnelsen for å bringe Samelovens § 3-3 inn i tilsynssaka. Vi forstår det slik at direktoratet mener at de 5 kommunene bryter Samelovens bestemmelser om at et lokalt offentlig organ har plikt til å besvare henvendelser på samisk på samme språk. Problemstillingen knyttet til eventuelle brudd mot Samelovens § 3-3 vil vi komme tilbake til senere. Til tross for at det kan forstås slik at DSB mener de 5 kommunene bryter Sameloven, er det ikke dette som er det juridiske grunnlaget for avviket. DSB har ingen myndighet knyttet til Sameloven og kan derfor ikke direkte forankre et avvik til denne. De 6 partene forstår at Sameloven i dette tilfelle kun benyttes til å knytte avviket opp mot de 5 forvaltningskommunene. Vi er sterkt uenig i en slik tolkning, og mener at et eventuelt avvik i forhold til 110-sentralen enten må rettes mot sentralen, mot vertskommunen (Hammerfest kommune) eller mot samtlige 19 tilsluttende kommuner. Samtlige 18 av de 19 kommunene har avtalefestet at Hammerfest kommune skal drive sentralen i samsvar med gjeldende regelverk.

Avvikets innhold.

Som nevnt ovenfor forstår vi at DSB mener at Brann- og eksplosjonsvernlovens § 16, annet ledd som beskriver at *"Nødmeldingssentralen skal bemannes, utrustes og opereres slik at den til enhver tid fyller behovet for mottak og registrering av nødmeldinger, alarmering av mannskaper og kommunikasjon med innsatsstyrkene og den som melder ulykken. [...]"* er brutt. (vår understrekning). Slik vi kjenner forarbeidene til loven og dimensjoneringsforkriftene av 26. juni 2002, er forholdet til den samisktalende del av befolkningen ikke vurdert. Både lov og forskrift er vedtatt etter at Sameloven ble vedtatt i 1987, og hvis lovgiver hadde forutsatt at samisk skulle være operatørspråk ved mottak av nødmeldinger fra samisktalende, ville det vært naturlig at en slik bestemmelse hadde vært lagt inn i forbindelse med revisjon av loven eller i Dimensjoneringsforskriften som ble gitt umiddelbart etter lovvedtaket. Dette ville avklart det juridiske grunnlaget for samisk språk ved de alarmsentralene som dekker de sentrale samiske regionene.

Sameloven er som tidligere nevnt, ikke påberopt som grunnlag for avvikanmerkningen, men heller ikke i forarbeidene til denne loven sies det noe om samisk betjening av personer som henvender seg til nødalarmtjenester. Selv om Samelovens § 3-3 ikke er nevnt som grunnlag for avviket, kan formuleringen i kommentaren på side 4 (av 4) tolkes som en del av dette grunnlaget (siste avsnitt i pkt 5.1 Avvik). Sameloven avgrenser den rett befolkningen har til å bli ekspedert på samisk til *"de som henvender seg på samisk til et lokalt offentlig organ i forvaltningsområdet..."*. Vi stiller spørsmål ved om en regional alarmsentral, som Staten ved sin lovgivning har opprettet og som loven også pålegger samtlige kommuner innen regionen å slutte seg til, er *"...et lokalt offentlig organ ..."*. Hva skiller i tilfelle 110-sentralens plikt fra pliktene til AMK og Politiets varslingstjeneste? Det må også kunne reises tvil om 110-sentralen i Finnmark omfattes av kravet i Samelovens § 3-3 da det her framgår at det offentlige organet skal være i *"... forvaltningsområdet ..."*. Sentralen i Hammerfest ligger utenfor forvaltningsområdet og gir sine tjenester til samtlige innbyggere i Finnmark. Det er derfor tvilsomt at dette er *"... et lokalt offentlig organ"* i Samelovens forstand.

De 6 partene er enig i at nødsentralene bør gi den samisktalende del av befolkningen en likeverdig tjeneste som den øvrige befolkning, men er uenig i at dette, etter dagens lovverk kan løses ved å pålegge enkeltkommuner eller –sentraler å etablere slik tjeneste. Tjenesten bør

etableres i et samarbeid mellom kommunene og staten hvor finansieringen i all hovedsak finansieres av storsamfunnet. 110-sentralen i Finnmark har allerede strukket seg langt ved å finansiere en tolkeordning som vi alle er enig om ikke er optimal og som er 100 % finansiert av kommunene.

Handlingsplan.

Som det framgår av det som er skrevet over, har de 6 partene vansker med å formulere den forpliktende handlingsplan som direktoratet etterspør. Vi vil fortsatt arbeide for å få etablert en fullverdig tjeneste for den samiskspråklige del av Finnmarks befolkning. Det kan skje etter 2 alternative løsninger:

1. Stille krav om at en ved nyrekruttering til operatørstillinger kun ansetter folk som behersker både samisk og norsk språk.
2. Etablerer 2-mannsbetjent sentral hvor de nye operatørene behersker samisk.

For begge alternativene er det betydelige utfordringer. Det må uansett alternativ, stilles krav om at operatørene skal oppfylle dimensjoneringsforskriftenes kompetansekrav.

Ved alternativ 1 vil tidshorisonten være lang. Vi har i dag relativt unge operatører og med en relativt liten "turn-over" vil det ta mange år før 110-sentralen har en operatørstab hvor alle behersker samisk. Rekrutteringsgrunnlaget for utdannede operatører, eller i det minste kandidater fra det brannfaglige miljø, er i dag svært begrenset, og et krav om at kun personer med kompetanse i samisk vil begrense dette ytterligere.

Et mer realistisk alternativ vil være å øke bemanningen ved sentralen til 2-mannsbetjening. Også her vil en måtte slite med rekruttering av kandidater, men vil kunne stå litt friere i forhold til å ha "operatør 2" uten fullverdig brannkompetanse ved ansettelsen, men med nødvendige språkkunnskaper. Brannfaglig opplæring må da komme i ettertid.

Kostnadene ved alternativ 2 er selvsagt vesentlig større enn ved alternativ 1.

Avsluttende merknader.

Alle de 6 partene som dette tilsynet retter seg mot, er enige i at vi må få en tjeneste ved sentralen som også gir en fullverdig alarmtjeneste til den samiskspråklige del av befolkningen i regionen. De 5 kommunene kan ikke gjennom en forpliktende plan binde de øvrige 14 kommuner til å bære sin del av kostnadene uten at disse har vært en del av tilsynet og den etterfølgende avviksbehandlingen. Det sier seg selv at de 5 kommunene ikke kan bære en slik kostnadsvekst som en lukking av avvike vil gi. Med dagens folketall vil bare kostnadsøkningen bli ca 185 kr/innbygger eller 6 ganger dagens pris pr innbygger.

Vår bestemte oppfatning er at etablering av nødmeldingstjenester for den samisktalende del av befolkningen, er et ansvar som påhviler staten. Grunnlovens § 110 a uttrykker dette slik: "*Det paaligger Statens Myndigheder at lægge Forholdene til Rette for at den samiske Folkegruppe kan sikre og udvikle sit Sprog, sin Kultur og sit Samfundsliv*". Denne bestemmelsen er selvsagt ikke til hinder for at regionen selv kan ta et delansvar, noe vi mener å ha gjort gjennom aktivt å arbeide for en best mulig tjeneste for den samiskspråklige befolkningen.

Med hilsen

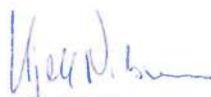

Kjell Nilssen
Brannsjef
Tana kommune



Sten Olav Heahitta
Brannsjef
Kautokeino kommune



Alf Isaksen
Brannsjef
Karasjok kommune



Anne-Rita Hansen
Brannsjef
Porsanger kommune



Jarl Roska
Brannsjef
Nesseby kommune



Gerd Isaksen
Daglig leder
110-sentralen for Finnmark

Kopi: Hammerfest kommune, brannvesenet

Vår saksbehandler
Nils Petter Bryde, tlf. 33 41 26 03

Dokument dato
24.02.2011

Vår referanse
2011/3635/BRNI

Deres dato

Deres referanse

Arkivkode
331

Til adressat i henhold til vedlagt adresseliste

Svar på tilbakemelding etter tilsyn med nødmeldetjenestene for brann - 110 i Finnmark og mottak av nødmeldinger på samisk

Direktoratet for samfunnssikkerhet og beredskap (DSB) viser til brev av 07.09.10 vedrørende tilbakemelding på tilsynsrapport.

Juridisk grunnlag:

Tilsynsrapportens avvik går ut på at det ikke er etablert en fast bemanning av kvalifisert personell ved 110-sentralen i Finnmark som sikrer forsvarlig mottak, registrering og oppfølging av nødmeldinger på samisk. Grunnlaget for DSBs tilsyn var Justis- og politidepartementet (JD) og Arbeids- og inkluderingsdepartementets (AID) konklusjon vedrørende samelovens § 3-3 (om rett til svar på samisk), sammenholdt med brann- og eksplosjonsvernlovens § 16 annet ledd.

Når det gjelder kommunenes og 110-sentralens innsigelse relatert til hjemmelsgrunnlaget, synes det å foreligge to anførsler i tilbakemeldingen. For det første at forholdet til den samisktalende delen av befolkningen ikke er vurdert i forarbeidene til brann- og eksplosjonsvernloven eller dimensjoneringsforskriften, og at dette ville vært naturlig dersom samisk skulle være operatørspråk. For det andre at DSB ikke har myndighet knyttet til sameloven, og derfor ikke direkte kan forankre et avvik i denne.

DSB kan ikke se at det er behov for at forarbeidene til brannregelverket skulle måtte berøre samisk språk, og grunnen til dette er blant annet at det foreligger en egen lov på området. Av samme grunn må også lovene sees i sammenheng når de skal fortolkes. DSB, som tilsynsmyndighet og nasjonal brannmyndighet, må anvende brannregelverket i overensstemmelse med øvrig regelverk, i dette tilfellet sameloven. Avviket er for øvrig forankret i brann- og eksplosjonsvernloven § 16 og dimensjoneringsforskriften § 4-5.

Postadresse
Direktoratet for
samfunnssikkerhet og beredskap
Hovedkontor
Postboks 2014
3103 Tønsberg

Kontoradresse
Ramborgveien 9
3115 Tønsberg

E-post
postmottak@dsb.no

Telefon
33 41 25 00

Internett
dsb.no

Telefaks
33 31 06 60

Org.nr.
974 760 983
Hovedkontoradresse
Ramborgveien 9
3115 Tønsberg

Handlingsplan for å få lukket avviket i tilsynsrapporten:

DSB verdsetter at kommunene og 110-sentralen vil arbeide for å få etablert en fullverdig tjeneste for den samisk språklige delen av Finnmarks befolkning.

Alternativ 1 om å "stille krav om at en ved nyrekruttering til operatørstillinger kun ansetter folk som behersker både samisk og norsk språk", er etter direktoratets oppfatning et lite realistisk alternativ. DSB kan slutte seg til deres beskrivelse av alternativet, der det fremgår at tidshorizonten ved et slikt alternativ vil være lang på grunn av liten "turn-over" samt vanskelighetene med å rekruttere samisk språklige kandidater fra det brannfaglige miljøet.

Alternativ 2, om å etablere en 2-mannsbetjent sentral hvor de nye operatørene behersker samisk, fremstår som det alternativet som sikrer forsvarlig mottak, registrering og oppfølging av nødmeldinger på samisk. Direktoratet er enig i at man da kan vektlegge språkkunnskaper ved ansettelsen, og at den brannfaglige opplæringen kan komme i ettertid.

DSB ser at kostnadene relatert til alternativ 2 fremstår som høye for de involverte kommunene. Etablering og drift av nødalarmeringssentraler er imidlertid et lovpålagt ansvar som er tillagt kommunene. Lukking av avviket i tilsynsrapporten må følgelig finansieres av de kommunene avviket er rettet mot. Direktoratet anmoder de involverte kommunene om å gjøre en ny vurdering av alternativ 2, i tillegg til andre mulige alternativer som vi tillater oss å fremme.

Alternativ 3, som direktoratet anbefaler kommunene å utrede, er mulighetene for et større regionsamarbeid, herunder sammenslåing med 110-sentralen for Troms. Kostnadene per innbygger kan bli lavere dersom det er flere kommuner å dele kostnadene med, i tillegg til at en 2-mannsbetjent sentral vil gi økt kapasitet til å dekke en større alarmregion. Det er for øvrig også en mulighet at økt bemanning ikke er nødvendig dersom det inngås et regionsamarbeid med en allerede eksisterende 110-sentral. Håndteringen av nødmeldinger på samisk vil da inngå i oppgavene som må løses ved sentralen.

Alternativ 4 går ut på samarbeid med de øvrige nødetatene, og kan også være en mulig løsning i denne sammenheng. Samarbeid kan foregå på forskjellige plan, eksempelvis samlokalisering. Dersom det ikke lar seg gjøre å samarbeide fullt ut, kan det eventuelt være et alternativ at 110-sentralen har samisk språkkompetanse og selger denne som en tjeneste til de øvrige nødetatene.

Alternativ 5 er opplæring av operatørene på 110-sentralen i samisk språk. DSB ber de involverte kommunene om å opplyse om dette alternativet er vurdert. Det vil muligens kunne være en rimeligere samt gjennomførbar løsning å gi den eksisterende bemanningen på nødalarmeringssentralen slik opplæring.

DSB anmoder de involverte kommunene og 110-sentralen om å utrede de ovenfor nevnte alternative løsningene, eventuelt i tilstrekkelig grad belyse andre aktuelle løsninger for å få en ordning som er realiserbar innenfor akseptable økonomiske rammer.

Direktoratet for samfunnssikkerhet og beredskap ber om tilbakemelding innen 14.06.11.

Tilbakemeldingen skal inneholde en forpliktende handlingsplan med tidsangivelse for oppfølging av avviket i tilsynsrapporten datert 06.04.10.

Med hilsen
for Direktoratet for samfunnssikkerhet og beredskap
Enhet for Brannvesen, samband og varsling

Hans Kristian Madsen
avdelingsleder

Nils Petter Bryde
senioringeniør

Kopi til:
Fylkesmannen i
Finnmark

Vår saksbehandler
Nils Petter Bryde, tlf. 33 41 26 03

Dokument dato

24.02.2011

Deres dato

Vår referanse

2011/3635/BRNI

Deres referanse

Arkivkode

331

Adresseliste

Porsanger kommune
Rådhuset
9712 Lakselv

Tana kommune
Rådhusveien 3
9845 Tana

Nesseby kommune
Rådhuset
9840 Varangerbotn

Karasjok kommune
Råddeviessogeaidnu 4
9730 Karasjok

Kautokeino kommune
Bredbuktnesveien 6
9520 Kautokeino

110-sentralen for Finnmark
Postboks 1224
9616 Hammerfest

Hammerfest kommune
Postboks 1224
9616 HAMMERFEST

Postadresse
Direktoratet for
samfunnssikkerhet og beredskap
Hovedkontor
Postboks 2014
3103 Tønsberg

Kontoradresse
Rambergveien 9
3115 Tønsberg

E-post
postmottak@dsb.no

Telefon
33 41 25 00

Internett
dsb.no

Telefaks
33 31 06 60

Org.nr.
974 760 983
Hovedkontoradresse
Rambergveien 9
3115 Tønsberg



Kárašjoga gielda
Karasjok kommune



Unjárga gielda
Nesseby kommune



Guovdageaidnu suohkan
Kautokeino kommune



Deanu gielda
Tana kommune
Porsangin komuuni



Porsáŋggu gielda
Porsanger kommune



110-sentralen
Finnmark

Direktoratet for samfunnssikkerhet og beredskap

Postboks 2014

3103 TØNSBERG

Deres ref.:
2011/3635/BRNI

Vår ref.:
2010/42

Saksbehandler:
Kjell Nilssen, tlf.: 46400203

Dato:
15.06.2011

Tilbakemelding etter tilsyn med nødmeldetjenesten for brann - 110 i Finnmark og mottak av nødmeldinger på samisk

Det vises til brev fra DSB datert 24.2.2011 og til tidligere korrespondanse om nødmeldetjenesten for den samiske del av befolkningen i Finnmark.

I vår tilbakemelding etter tilsynsrapporten datert 6.4.2010, tok vi opp en rekke forhold om våre praktiske og økonomiske muligheter til å lukke påståtte avvik. I tillegg ble det reist tvil om det juridiske grunnlaget for å pålegge 5 småkommuner i Finnmark et selvstendig ansvar for å etablere tomannsbetjening av alarmsentralen i fylket for å dekke tospråklighetskravet. De 5 kommunene og 110-sentralen for Finnmark, heretter benevnt "de 6 partene" vil her kort gå gjennom de momenter som var grunnlaget for vår holdning:

- Tilsynet var rettet mot de 5 kommunene i Finnmark som er forvaltningskommuner for samisk språk og i tillegg 110-sentralen. Vår oppfatning er at det er urimelig og mangler juridisk forankring at 5 småkommuner skal få ansvaret for det faglige innholdet i sentralen.
- Vi stiller oss undrende til koplingen mellom Brann- og eksplosjonsvernlovens § 16 og Samelovens § 3-3. Det er etter vårt syn også tvilsomt at 110-sentralen er et "lokalt offentlig organ" all den tid dette er et organ opprettet av Staten (DBE/DSB) og hvor samtlige kommuner i vedtaks form ble pålagt å tilknytte seg.
- Det bestrides at Dimensjoneringsforskriftenes § 4-5 gir grunnlag for det påståtte avvik rettet mot de 5 kommunene. Kommunene har oppfylt sine forpliktelser ved at de er tilsluttet den sentralen direktoratet har bestemt. Vi reiser også sterk tvil om det kan hevdes at sentralen ikke oppfyller kvalitetskravene som forskriften beskriver.

Direktoratet har i tilbakemeldingen til de 6 partene i liten eller ingen grad vurdert rimeligheten ved å pålegge de 5 kommunene en slik formidabel oppgave. Tvert imot fastslår DSB at etablering av 2-mannsbetjent sentral, hvor den ene operatøren skal beherske samisk, er en kostnad som vil måtte dekkes av disse 5 kommunene. I brevet uttaler DSB at lukking "... av avviket i tilsynsrapporten må *følgelig finansieres av de kommunene avviket er rettet mot*". Vi hadde ventet at direktoratet i sitt svarbrev hadde foretatt en nærmere drøfting både av rimelighet og av det juridiske grunnlaget for at

disse 5 kommunene har et slikt ansvar. Det eneste som nevnes i DSBs brev er at dette er en konklusjon som Justis- og politidepartementet og Arbeids- og inkluderingsdepartementet har tatt.

Det samme gjelder forholdet til Samelovens § 3-3 hvor det ikke gis en klargjøring av hva som gjør 110-sentralen til et "lokalt offentlig organ". Sentralen er lokalisert utenfor forvaltningsområdet og betjener alle fylkets 19 kommuner. De 5 kommunene representerer bare om lag en fjerdedel av kommunene og av folketallet i regionen kun 18,4 % (pr 1.1.2011).

110-sentralen for Finnmark ble opprettet etter et vedtak fra DBE (nå DSB) av 3.7.1995. Her ble samtlige kommuner i fylket pålagt tilknytning. I vedtaket gir direktoratet pålegg om at sentralen skal forpliktes til å holde en samisk tolketjeneste for den samisktalende del av innbyggerne. Dette har sentralen fulgt opp. Selv om lov og forskrift senere er fornyet, er det ikke gjort noen vesentlige endringer som har betydning for forholdet til samisk språk. Samisk språkløst er en betydelig eldre lov, og vi går ut fra at kravet om samisk tolketjeneste dekket det forskriftskrav som gjaldt på etableringstidspunktet for sentralen.

I brev av 24.2.2011 ber DSB de 6 partene å utrede flere nye alternativer for å dekke forholdet til samiske innringere. Et av disse er å gjennomføre en utredning av 2-mannsbetjent sentral hvorav minst en operatør på vakt behersker samisk. En slik utredning forutsettes gjennomført av et lite mindretall av regionens kommuner. De øvrige 13 kommunene er ikke varslet om dette av DSB og har derved heller ikke fått anledning til å komme med sine merknader til det påståtte avviket.

I enda større grad vil øvrige kommuner bli berørt av kravet om utredning av ny regioninndeling. En sammenslåing med alarmsentralen i Tromsø kan muligens være en god økonomisk løsning for den generelle tjenesten, men vil i liten eller ingen grad gi lavere kostnader til de 5 kommunene som forutsettes å betale. Riktignok er det 2 kommuner i Troms som er i forvaltningsområdet, men bare en av disse er tilknyttet 110-sentralen i Tromsø (Kåfjord kommune).

110-sentralen i Finnmark er organisert etter "vertskommunemodellen" og i avtalen med Hammerfest kommune er det fastsatt 2 organer som skal stå for den faglige og økonomiske "ledelsen" av sentralen. Dette er *110-sentralens råd* som er et organ som består av samtlige brannsjefer i fylket og *110-sentralen arbeidsutvalg* som har et ansvarsområde om lag som et styre. Rådet har ett møte pr år, og gjennomførte sitt årlige rådsmøte 26.5.2011. I dette møte ble fylkets brannsjefer orientert om tilsynet og hvordan dette er håndtert av de 6 partene. Rådet har gitt følgende uttalelse til denne saka:

"Rådsmøtet tar den korrespondanse som har vært mellom DSB og partene i ovennevnte tilsyn til orientering. I det siste brevet til de samiske forvaltningskommunene og 110-sentralen ber DSB om utredning av alternative modeller for organisering av varslingstjenesten for Finnmark. 110-sentralens råd vil uttrykke overraskelse over at DSB har signalisert et krav om at et lite mindretall av kommunene skal gjennomføre utredning om store organisatoriske endringer som har betydning for alle 19 kommuner. Et slikt krav er satt uten at det store flertall av deltakerkommunene i vår region er varslet.

Rådet ber om å bli holdt orientert om hvordan denne saka utvikler seg og i hvilken grad foreslåtte tiltak får betydning for alle kommunene".

Med utgangspunkt i merknadene til tilsynsrapporten, direktoratets brev av 24.2.2011 samt de merknader som framgår av dette brev, avviser de 6 partene avviket. Dette begrunnes med

1. at tilsynsmyndigheten ikke kan rette tilsynet mot 5 enkeltkommuner og 110-sentralen og heller ikke at de 5 kommunene alene skal være ansvarlig for kostnadene ved en fordobling av antallet operatører ved sentralen.
2. at påstanden om at sentralen ikke drives i henhold til brann- og eksplosjonsvernloven og dimensjoneringsforskriften savner en presis hjemmel.

Da dette er en sak med potensial for store økonomiske konsekvenser har de 5 kommunene og 110-sentralen valgt å løfte saka til høyeste politiske nivå i kommunene.

Med hilsen

Frank Martin Ingilæ

ordfører i Tana

Inger Katrine Juuso

ordfører i Nesseby

Kjell H Sæther

ordfører i Karasjok

Klemet Erland Hætta

ordfører i Kautokeino

Mona Skanke

ordfører i Porsanger kommune

Alf E. Jakobsen

ordfører i
Hammerfest
(vertskommune 110)

Vår saksbehandler
Suzanne Hauge Norvang, tlf. 33 41 26 06

Dokument dato
19.09.2011

Deres dato
15.06.2011

Vår referanse
2011/3635/NOSU

Deres referanse
2010/42

Arkivkode
331

Til adressat i henhold til vedlagte adresseliste

Tilsyn med nødmeldetjenesten for brann - 110 i Finnmark og mottak av nødmeldinger på samisk - varsel om vedtak om pålegg

Direktoratet for samfunnssikkerhet og beredskap (DSB) viser til deres brev av 15.06.11 vedrørende tilbakemelding etter tilsyn med nødmeldetjenesten.

DSB gjennomførte tilsyn med ivaretagelse av nødmeldinger på samisk ved nødmeldetjenesten i brannvesenet i Finnmark den 16.03.10. Som følge av dette ble det utarbeidet en tilsynsrapport, datert 06.04.10, med ett avvik. Avviket gikk ut på at det ikke er etablert en fast bemanning av kvalifisert personell ved 110-sentralen i Finnmark som sikrer forsvarlig mottak, registrering og oppfølging av nødmeldinger på samisk.

Kommunene og 110-sentralen (heretter kalt de seks partene) og DSB har utvekslet synspunkter i saken, jf. brev av henholdsvis 07.09.10, 24.02.11 og 15.06.11. De seks partene avviser avviket i sistnevnte brev, og **DSB varsler derfor, med hjemmel i brann- og eksplosjonsvernloven § 37, jf. § 16 og dimensjoneringsforskriften § 4-5, om at det vil bli fattet vedtak om pålegg om retting av avvik dersom de seks partene ikke fremlegger en forpliktende handlingsplan med tidsangivelse for oppfølging av avviket innen 10.10.11.**

Innsigelser fra de seks partene:

De seks partene hevder at "påstanden om at sentralen ikke drives i henhold til brann- og eksplosjonsvernloven og dimensjoneringsforskriften savner en presis hjemmel", og at det er "urimelig og at det mangler juridisk forankring at 5 småkommuner skal få ansvaret for det faglige innholdet i sentralen". DSB ønsker ikke å gå nærmere inn i en rimelighetsvurdering. DSB er uenig i at avviket rettet mot de seks partene mangler en presis hjemmel eller juridisk forankring.

Det følger av brann- og eksplosjonsvernloven § 16 andre ledd at:

Nødalarmeringssentralen skal bemannes, utrustes og opereres slik at den til enhver tid fyller behovet for mottak og registrering av nødmeldinger, alarmering av mannskaper og kommunikasjon med innsatsstyrkene og den som melder ulykken. (...)

I dimensjoneringsforskriften § 4-5 andre ledd står det følgende:

Nødalarmeringssentralen skal ha fast bemanning av kvalifisert personell og være organisert slik at melding blir forsvarlig mottatt, registrert og fulgt opp. (...)

Postadresse
Direktoratet for
samfunnssikkerhet og beredskap
Hovedkontor
Postboks 2014
3103 Tønsberg

Kontoradresse
Rambergveien 9
3115 Tønsberg

E-post
postmottak@dsb.no

Telefon
33 41 25 00

Internett
dsb.no

Telefaks
33 31 06 60

Org.nr.
974 760 983
Hovedkontoradresse
Rambergveien 9
3115 Tønsberg

Sameloven § 3-3 første ledd omhandler rett til svar på samisk:

Den som henvender seg på samisk til et lokalt offentlig organ i forvaltningsområdet, har rett til svar på samisk.

Innenfor forvaltningsområdet for samisk språk er samisk og norsk likestilte språk. De seks partene har det faglige og det juridiske ansvaret for at brann- og eksplosjonsvernloven og dimensjoneringsforskriften er oppfylt også for den samisktalende delen av befolkningen. Henvendelser på samisk i forvaltningsområdet for samisk språk skal bli forsvarlig mottatt, registrert og fulgt opp, og den som melder ulykken på samisk har en juridisk rett til å få svar på samme språk. Nødalarmeringssentralen, ved de seks partene, er pålagt å ha en fast bemanning av kvalifisert personell og være organisert slik at oppgavene kan løses på en forsvarlig måte.

At det kun er fem av 19 kommuner som har dette "tospråkelighetskravet", slik det fremkommer av de seks partenes brev, følger av sameloven § 3-1, jf. forskrift til sameloven om forvaltningsområdet for samisk språk § 1. Forvaltningsområdet for samisk språk omfatter som kjent ni kommuner, og fem av disse er parter i ovennevnte tilsyn. Det er således ikke tvilsomt at disse fem har et selvstendig ansvar. De resterende 14 kommunene har ingen lovpålagt plikt til å besvare henvendelser på samisk. DSB tilbakeviser derfor påstanden om at tilsynet ikke kan rettes mot fem kommuner og 110-sentralen.

De seks partene tviler på at nødalarmeringssentralen omfattes av ordlyden "lokalt offentlig organ", jf. sameloven § 3-3. Føringen fra Justis- og politidepartementet på dette punkt er at selv om kommuner som inngår i forvaltningsområdet for samisk språk er tilknyttet en felles 110-sentral lokalisert utenfor forvaltningsområdet, gjelder plikten til å svare samisktalende innringere på samisk når det ringes fra en kommune innenfor forvaltningsområdet. Det er uvesentlig at kommunene ikke frivillig har knyttet seg til nødalarmeringssentralen, jf. brann- og eksplosjonsvernloven § 16 første ledd. Nødmeldetjenesten er like fullt et kommunalt ansvar som må løses av kommunene i fellesskap innenfor den fastsatte regionen.

De seks partene stiller seg fortsatt "undrende til koplingen mellom Brann- og eksplosjonsvernlovens § 16 og Samelovens § 3-3". Dette er besvart i DSBs brev av 14.02.11:

DSB kan ikke se behov for at forarbeidene til brannregelverket skulle måtte berøre samisk språk, og grunnen til dette er blant annet at det foreligger en egen lov på området. Av samme grunn må også lovene sees i sammenheng når de skal fortolkes. DSB, som tilsynsmyndighet og nasjonal brannmyndighet, må anvende brannregelverket i overensstemmelse med øvrig regelverk, i dette tilfellet sameloven. (...)

Lovverket er fragmentarisk bygget opp. Det betyr at lovene må sees i sammenheng.

De seks partene bestrider videre at dimensjoneringsforskriften § 4-5 gir grunnlag for avviket, da kommunene har oppfylt sine forpliktelser ved at de er tilsluttet den sentralen direktoratet har bestemt. Tilslutning er ikke tilstrekkelig for å oppfylle § 4-5. I tillegg til tilslutning følger det av bestemmelsen andre kumulative krav. Tilslutning i seg selv lukker derfor ikke avviket i tilsynet.

Det reises sterk tvil i ovennevnte brev fra de seks partene om det kan hevdes at sentralen ikke oppfyller kvalitetskravene som forskriften beskriver, og slik DSB tolker brevet, fordi det foreligger en ordning med samisk tolketjeneste. Denne tjenesten var på det tidspunktet den ble pålagt, en midlertidig ordning som etter intensjonen senere skulle erstattes med en permanent ordning.

De seks partene skriver selv i brev av 07.09.10 at tolkeordningen ikke er optimal, og at det må på plass en tjeneste ved sentralen som også gir en fullverdig alarmtjeneste til den samiskspråklige del av befolkningen i regionen. I tilsynsrapporten fremkommer det at:

Den samiske tolketjenesten oppleves som ikke tilfredsstillende for den samiske befolkningen, 110-sentralen i Finnmark og brannsjefene i de fem kommunene Kautokeino, Karasjok, Porsanger, Tana og Nesseby som er de kommunene i Finnmark som ligger innenfor forvaltningsområdet for samisk språk.

Erfaringene med tolketjenesten er varierende, og den medfører et tidstap i meldingsbehandlingen. Dette ble også tatt opp av brannsjefene under tilsynet den 16.03.2010. Videre er det uheldig at tolken gjennom tolketjenesten fungerer som operatør for nødmeldesentralen.

Eksisterende ordning er ikke tilfredsstillende, og det må etableres operatørtjeneste ved 110-sentralen i Finnmark som også behersker samisk språk. Eksisterende ordning med tolketjeneste må imidlertid fortsette til annen fast ordning er etablert.

Det er for øvrig uten betydning at lov og forskrift i senere tid er fornyet uten at det er gjort vesentlige endringer som har betydning for forholdet til samisk språk, jf. anførsel fra de seks partene.

Da DSB i tidligere korrespondanse la frem en anbefaling om å utrede et større regionsamarbeid, ble dette alternativet pekt på som en mulighet og ikke et krav, slik 110-sentralens råd mener.

110-sentralens råd ønsker å bli holdt orientert. DSB ser det som naturlig at 110-sentralen holder rådet og tilknyttede kommuner orientert om saken.

DSB ber på bakgrunn av ovennevnte varsel om pålegg, om en forpliktende handlingsplan med tidsangivelse for oppfølging av avviket innen 10.10.11.

Med hilsen
for Direktoratet for samfunnssikkerhet og beredskap
Enhet for Brannvesen, samband og varsling

Hans Kristian Madsen
avdelingsleder

Suzanne Hauge Norvang
rådgiver

Vedlegg

Kopi til:

Fylkesmannen i Finnmark	Statens Hus	9815	Vadsø
Porsanger kommune	Rådhuset	9712	LAKSELV
Tana kommune		9845	TANA
Nesseby kommune		9840	VARANGERBOTN
Karasjok kommune	Postboks 133	9730	KARASJOK
Kautokeino kommune		9520	KAUTOKEINO
Hammerfest kommune	Postboks 1224/K	9616	Hammerfest

Vår saksbehandler
Suzanne Hauge Norvang, tlf. 33 41 26 06

Dokument dato
09.09.2011

Deres dato
15.06.2011

Vår referanse
2011/3635/NOSU

Deres referanse

Arkivkode 331

Adresseliste

Porsanger kommune
Rådhuset
9712 Lakselv

Tana kommune
Rådhusveien 3
9845 Tana

Nesseby kommune
Rådhuset
9840 Varangerbotn

Karasjok kommune
Råddeviessogeaidnu 4
9730 Karasjok

Kautokeino kommune
Bredbuktnesveien 6
9520 Kautokeino

110-sentralen for Finnmark
Postboks 1224
9616 Hammerfest

Hammerfest kommune
Postboks 1224
9616 Hammerfest

Postadresse
Direktoratet for
samfunnssikkerhet og beredskap
Hovedkontor
Postboks 2014
3103 Tønsberg

Kontoradresse
Rambergveien 9
3115 Tønsberg

E-post
postmottak@dsb.no

Telefon
33 41 25 00

Internett
dsb.no

Telefaks
33 31 06 60

Org.nr.
974 760 983
Hovedkontoradresse
Rambergveien 9
3115 Tønsberg



Kárasjoga gielda
Karasjok kommune



Unjárga gielda
Nesseby kommune



Guovdageaidnu suohkan
Kautokeino kommune



Deanu gielda
Tana kommune



Porsáŋggu gielda
Porsanger kommune
Porsáŋgu komuuni



110 sentralen
Finnmark

Direktoratet for samfunnssikkerhet og beredskap

Postboks 2014

3103 Tønsberg

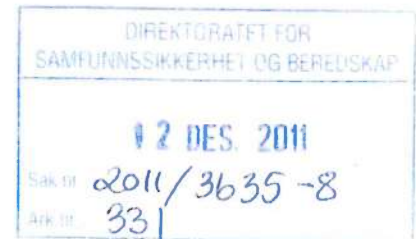

Deres ref.:
2011/3635

Vår ref.:
2010/42

Saksbehandler:
Kjell Nilssen, tlf.: 46400203

Dato:
29.11.2011

Tilsyn fra Direktoratet for samfunnssikkerhet og beredskap rettet mot 5 kommuner i Finnmark vedrørende 110 sentralen i Finnmark sitt mottak av nødmeldinger på samisk

Det vises til

- tilsynsrapport fra DSB datert 6.4.2010
- kommunenes tilbakemelding datert 7.9.2010
- DSBs tilsvarende svar til kommunene datert 24.2.2011
- kommunenes svarbrev datert 15.6.2011
- DSBs forhåndsvarsel om vedtak av pålegg datert 19.9.2011

De 5 angjeldende kommuner og 110-sentralen for Finnmark registrerer varslet fra DSB om at det vil bli utferdiget pålegg om at de 5 finnmarkskommunene i forvaltningsområdet for samisk språk skal etablere og finansiere betjening av 110-sentralen på samisk.

Kommunene er fortsatt av den oppfatning at dette kravet er urimelig og at det savner en klart definert hjemmel. 110-sentralen ble opprettet etter et vedtak fra direktoratet (DBE) 3.7.1995 og med et krav om at alle kommunene i fylket måtte slutte seg til denne. I dette vedtaket framgår det også hvilke forpliktelse sentralen pålegges i forhold til samisk språk ved at sentralen pålegges å etablere en *".. samisk tolketjeneste for den samisktalende del av innbyggerne"*. Dette har sentralen fulgt opp. Direktoratet hevder i sitt forhåndsvarsel at ordningen med tolketjeneste var midlertidig og at det var en forutsetning at denne skulle erstattes med en permanent ordning. Vi ønsker å få klarlagt hvilket vedtak dette framkommer i. Samelovens bestemmelser om rett til å få svar på samisk innebærer ikke automatisk at en umiddelbart skal kunne kommunisere på samisk. I de aller fleste situasjoner er det akseptabelt å benytte tolk selv om dette ikke er den optimale løsning.

Dette gjelder f.eks. lokalt helsevesen hvor en også i forbindelse med akutte hendelser kan benytte tolk.

Da samisk språklov er iverksatt på et betydelig tidligere tidspunkt enn beslutningen om etablering av 110-sentralen i Finnmark, må vi gå ut fra at kravet om tolketjeneste dekket forskriftskravet som gjaldt på etableringstidspunktet av sentralen. De 6 partene kan ikke se at det etter denne tid er gitt nye eller innskjerpende forskrifter som skulle tilsi at kommunene kan pålegges slike formidable oppgaver.

I vurderingen av hvilke kvalitetskrav som direktoratet kan pålegge kommunene ligger det selvsagt en betydelig grad av skjønn. I forbindelse med denne skjønnsutøvelsen må det forutsettes at tilsynsmyndigheten vurderer om det er praktisk og økonomisk mulig å oppfylle kravet. Når det gjelder de praktiske forholdene har kommunene store vansker med å se hvordan de brannfaglige kompetansekravene lar seg oppfylle. Kravene til faglig kompetanse for operatørene vil være svært vanskelig å få oppfylt når en samtidig stiller krav om at operatørene skal være tospråklige (samisk og norsk). Selv om direktoratet signaliserer at de vil lempe på kravene til brannfaglig kompetanse, er dette uansett en midlertidig løsning. En slik løsning gir også store opplæringskostnader over flere år.

Når det gjelder de økonomiske forholdene er disse gjennomgått tidligere men vi vil kort oppsummere hvilke kostnader det her er tale om:

Etablering av 2-mannsbetjent sentral vil etter forsiktige estimater koste de 5 kommunene ca. kr 3.000.000 i årlige driftskostnader. Dette innebærer at kostnadene for disse vil øke fra dagens ca. 37 kr/innbygger til 260 kr/innbygger. For de 5 kommunene vil altså kostnadene til alarmtjenesten 7-dobles.

I direktoratets brev av 19.9.2011 uttales at *"DSB ønsker ikke å gå nærmere inn i en rimelighetsvurdering"*. Selv om forhåndsvarslet ikke er et vedtak i forvaltningslovens forstand, er det i dette signalisert at et pålegg vil bli gitt. I forvaltningslovens § 25 stilles det krav til at hovedhensynene i utøvd skjønn bør nevnes. Da dette er en sak som aldri tidligere er blitt prøvd og hvor spørsmålet om sentralens tjenester oppfyller dimensjoneringsforskriftens § 4-5 andre ledd, åpenbart er skjønnsutøvelse, forventer de 6 partene en grundig redegjørelse i forhold til om skjønnsutøvelsen er rimelig.

De 6 partene har tidligere avvist at et lite mindretall av de kommuner som samarbeider om alarmsentralen kan pålegges å etablere spesialordninger i sentralen. Hvis direktoratet mener det finnes hjemmel for å pålegge en sentral et slikt språkkrav som en i dette tilfellet ønsker, så må kravet enten rettes mot selve sentralen eller vertskommunen som driver denne eller mot alle 19 kommunene. Dette må ses i forhold til det faktum at det er direktoratet selv som har opprettet sentralen og har pålagt alle kommunene i Finnmark et solidarisk ansvar for driften av denne.

Et annet forhold er at de andre 13 kommunene ikke har fått uttale seg til pålegget, selv om direktoratet forutsetter at den felles sentralen skal få betydelige endringer i sin funksjon. En dobling av mannskapsstyrken vil kunne påvirke kostnadene for de øvrige kommunene. I tillegg vil sentralen, i det minste i en overgangsfase bli betjent av operatører uten godkjent kompetanse.

Som nevnt ovenfor er direktoratets forhåndsvarsel om pålegg preget av et betydelig innslag av skjønn. Et slikt skjønn forutsetter at tilsynsmyndighetene foretar en vurdering av om kravet er rimelig og balansert. De 6 partene vil også ved denne anledning påpeke at statens egne nødalarmcentraler (112 og 113) utgjør en betydelig større potensiell risiko enn varslingssentralen forbrann. AMK-sentralen i Finnmark veileder publikum i forhold til førstehjelp i akutte nødsituasjoner hvor liv og helse står på spill, uten at forholdet til samisk språk vekker vesentlig bekymring. Dette forholdet er imidlertid tatt opp en rekke ganger lokalt, noe som har resultert i at Regjeringen i *St. meld. nr 16 (2010-2011) - Nasjonal helse- og omsorgsplan* uttaler: *"Regjeringen ønsker å sikre befolkningen likeverdig tilgang til nødmeldetjenesten. De regionale helseforetakene er derfor bedt om å iverksette tiltak som sikrer likeverdig tilgang til nødmeldetjenesten for funksjonshemmede, minoritetsspråklige og den samiske befolkningen"*.

Forholdet til 110-sentralen og de samisktalende brukerne i Finnmark bør avklares gjennom den samme prosessen som nå forutsettes gjennomført ved AMK-sentralene.

Politiets operasjonssentral har anropstall mange ganger større enn 110-sentralen, men har så vidt vi er kjent med aldri vurdert forholdet til samisktalende innringere. Hvis de angjeldende direktorater og departementer velger sine tilsynsystema og objekter ut fra en risikovurdering er det etter partenes syn åpenbart at det ikke burde vært den minste av de tre sentralene som skulle prioriteres.

Med utgangspunkt i tidligere korrespondanse og det som er nevnt ovenfor imøtegår de 6 partene fortsatt forhåndsvarslet om pålegg fra Direktoratet for brann og eksplosjonsvern. Følgende hovedmomenter legges til grunn:

1. Direktoratet har ikke synliggjort at de 6 partene har brutt lov- eller forskriftsbestemmelser all den tid vi har en etablert ordning med tolking. Påstanden om at vår ordning er ulovlig bygger på en skjønnsmessig vurdering og en tolkning av bestemmelser i Brann- og eksplosjonsvernlov, dimensjoneringsforskrift og Sameloven.
2. Direktoratets skjønnsmessige vurdering er ikke vurdert i forhold til hvilke økonomiske, kvalitets- eller driftsmessige konsekvenser dette vil få for de aktuelle 5 kommunene eller de øvrige 14 kommunene.
3. Det er ikke gjort noen vurderinger av om det en vil oppnå ved et eventuelt pålegg vil stå i noe rimelig forhold til de økonomiske ressurser som må legges inn.

4. Direktoratet har heller ikke vurdert om de 5 angjeldende kommuner blir utsatt for en urimelig forskjellsbehandling i forhold til landets øvrige kommuner, ved at de må etablere og bære kostnadene ved en spesialtjeneste alle andre kommuner slipper.

De 6 partene anmoder Direktoratet for samfunnssikkerhet og beredskap å trekke tilbake forhåndsvarslet om pålegg og i stedet initiere en interdepartemental dialog for å løse problemstillingene rundt nødmeldingstjenesten for den samisktalende bruker. Kommunene innenfor samisk forvaltningsområde stiller gjerne opp med den kompetanse vi har i disse problemstillingene.

Med hilsen

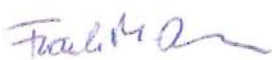

Frank Martin Ingilæ

ordfører i Tana



Knut-Inge Store

ordfører i Nesseby



Anne Toril Eriksen Balto

ordfører i Karasjok



Klemet Erland Hætta

ordfører i Kautokeino



Knut Roger Hanssen

ordfører i Porsanger

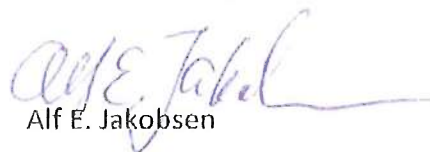

Alf E. Jakobsen

ordfører i Hammerfest
(vertskommune 110)

Vår saksbehandler
Suzanne Hauge Norvang, tlf. 33 41 26 06

Dokument dato
20.02.2012

Deres dato
29.11.2011

Vår referanse
2011/3635/NOSU

Deres referanse
2010/42

Arkivkode
331

Til adressat i henhold til vedlagt liste

Pålegg om retting av avvik i henhold til tilsynsrapport

Direktoratet for samfunnssikkerhet og beredskap (DSB) viser til tidligere korrespondanse, senest deres brev av 29.11.11.

Kort historikk:

DSB gjennomførte tilsyn med ivaretagelse av nodmeldinger på samisk ved nodmeldetjenesten i brannvesenet i Finnmark den 16.03.10. Som følge av dette ble det utarbeidet en tilsynsrapport, datert 06.04.10, med ett avvik. Avviket konkluderte med at det ikke er etablert en fast bemanning av kvalifisert personell ved 110-sentralen i Finnmark som sikrer forsvarlig mottak, registrering og oppfølging av nodmeldinger på samisk.

Kommunene og 110-sentralen (heretter kalt de seks partene) og DSB har utvekslet synspunkter i saken og DSB har sendt varsel om pålegg om retting av avvik, jf. brev av 19.09.11 og brev av 12.10.11 der det ble gitt utsatt frist. DSB kan ikke se at innsigelsene i brev av 29.11.11 fra de seks partene endrer direktoratets synspunkt i saken.

Innsigelser fra de seks partene:

De seks partene er fortsatt av den oppfatning at avviket savner en klart definert hjemmel. DSB har kommentert hjemmelsspørsmålet i brev av henholdsvis 14.02.11 og 19.09.11 og viser derfor til disse brevene.

De seks partene viser til Direktoratet for brann- og eksplosjonsverns vedtak av 03.07.95 vedrørende opprettelsen av 110-sentralen i Hammerfest, og at nodmeldesentralen her ble pålagt å etablere en samisk tolketjeneste. De seks partene bestrider derfor DSBs påstand om at tolketjenesten skulle være en midlertidig ordning. Vedlagt følger kopi av brev av 25.06.09 til Justis- og politidepartementet med vedlegg "Rapport om samisk språk i nodmeldetjenesten". For ordens skyld er relevant avsnitt uthevet i gult i rapporten. DSB ser det ikke som hensiktsmessig å gå nærmere inn på en diskusjon om tolketjenestens eventuelle midlertidighet. Hovedpoenget er at tolketjenesten per i dag ikke fungerer tilfredsstillende i forhold til et forsvarlig mottak, registrering og oppfølging av nodmeldinger på samisk i henhold til dimensjoneringsforskriften § 4-5. Regelverket er dynamisk i forhold til samfunnsutviklingen. Det er derfor dagens nodmeldetjeneste som må vurderes mot regelverket, og løsningen fra 1995 med en tolketjeneste tilfredsstillende ikke dagens kvalitetskrav.

Når det gjelder samelovens rett til svar på samisk, hevder de seks partene at denne ikke innebærer automatisk at en umiddelbart skal kommunisere på samisk. DSB ønsker igjen å presisere at sameloven må

Postadresse
Direktoratet for
samfunnssikkerhet og beredskap
Hovedkontor
Postboks 2014
3103 Tønsberg

Kontoradresse
Rambergveien 9
3115 Tønsberg

E-post
postmottak@dsb.no

Telefon
33 41 25 00

Internett
dsb.no

Telefaks
33 31 06 60

Org.nr.
974 760 983
Hovedkontoradresse
Rambergveien 9
3115 Tønsberg

ses i sammenheng med brann- og eksplosjonsvernloven og dimensjoneringsforskriften. Forsvarlig mottak, registrering og oppfølging av nødmeldinger er en forutsetning for at brannvesenet skal kunne utføre sine lovpålagte oppgaver på en tilfredsstillende måte. Det ligger i sakens natur og i regelverket at tidsperspektivet er viktig i håndteringen av meldinger om branner, ulykker med mer. I brann- og eksplosjonsvernloven § 16 anvendes ordene "til enhver tid" og i dimensjoneringsforskriften anvendes ordet "forsvarlig". Lovgiver har et bevisst ordvalg for at regelverket skal være dynamisk. Hva som eksempelvis er et forsvarlig mottak vil, som vi ser i denne saken, kunne endre seg i tråd med samfunnsutviklingen. Tidsperspektivet ved håndteringen av nødmeldinger, som kun er ett element i hva som er forsvarlig, vil følgelig også endre seg i takt med samfunnsutviklingen.

De seks partene krever at DSB nevner hovedhensynene i skjønnsvurderingen som går på de praktiske og økonomiske sidene av saken knyttet til en to-mannsbetjent sentral, jf. forvaltningsloven § 25. DSB ønsker ikke å gå inn i en slik vurdering. DSB skisserte i brev av 24.02.11 en rekke ulike alternative løsninger, og DSB har således ikke pålagt partene å etablere én økonomisk kostbar løsning for å tilfredsstillende de resultatorienterte bestemmelsene i regelverket.

De hovedhensyn som har vært avgjørende ved utøving av forvaltningsmessig skjønn, fremkom av DSBs brev av 19.09.11:

De seks partene skriver selv i brev av 07.09.10 at tolkeordningen ikke er optimal, og at det må på plass en tjeneste ved sentralen som også gir en fullverdig alarmtjeneste til den samiskspråklige del av befolkningen i regionen. I tilsynsrapporten fremkommer det at:

Den samiske tolketjenesten oppleves som ikke tilfredsstillende for den samiske befolkningen, 110-sentralen i Finnmark og brannsjefene i de fem kommunene Kautokeino, Karasjok, Porsanger, Tana og Nesseby som er de kommunene i Finnmark som ligger innenfor forvaltningsområdet for samisk språk.

Erfaringene med tolketjenesten er varierende, og den medfører et tidstap i meldingsbehandlingen. Dette ble også tatt opp av brannsjefene under tilsynet den 16.03.2010. Videre er det uheldig at tolken gjennom tolketjenesten fungerer som operatør for nødmeldesentralen.

Eksisterende ordning er ikke tilfredsstillende, og det må etableres operatørtjeneste ved 110-sentralen i Finnmark som også behersker samisk språk. Eksisterende ordning med tolketjeneste må imidlertid fortsette til annen fast ordning er etablert.

Språkkrav må, etter de seks partenes oppfatning, rettes mot selve sentralen eller vertskommunen som driver denne eller mot alle 19 kommunene. De seks partene mener dette må ses i forhold til det faktum at det er direktoratet som har opprettet sentralen og har pålagt alle kommunene i Finnmark et solidarisk ansvar for driften av denne. DSB viser til tidligere brev av 19.09.11 der dette er besvart, og ønsker kun å tilføye at solidaransvar nok ikke kan tolkes ut av brann- og eksplosjonsvernloven § 16 der det følger at kommunene "med grunnlag i avtale skal bære sin andel av kostnadene ved etablering og drift av sentralen".

DSB anser det ikke hensiktsmessig å gå inn på en vurdering av nødmeldesentralene til politi og helse, og direktoratet nøyer seg derfor med å vise til vurderingen av "lokalt offentlig organ" som er relevant for 110-sentralen i denne saken, jf. brev av 19.09.11 fra DSB.

De seks partene anmoder DSB om å trekke tilbake varselet om pålegg og i stedet initiere en interdepartemental dialog for å løse problemstillingene rundt nødmeldetjenesten for den samisktalende bruker. DSB er sentral tilsynsmyndighet i henhold til brann- og eksplosjonsvernloven § 31 a. DSB skal

føre tilsyn med kommunenes gjennomføring av plikter pålagt etter §§ 9 til 16. DSB velger derfor å følge det etablerte tilsynsregimet.

Vedtak:

Med hjemmel i lov 14. juni 2002 nr. 20 om vern mot brann, eksplosjon og ulykker med farlig stoff og om brannvesenets redningsoppgaver (brann- og eksplosjonsvernloven) § 37 første ledd, jf. § 16 og forskrift 26. juni 2002 nr. 729 om organisering og dimensjonering av brannvesen § 4-5 annet ledd første punktum, hvoretter:

Nødalarmingssentralen skal ha fast bemanning av kvalifisert personell og være organisert slik at melding blir forsvarlig mottatt, registrert og fulgt opp.

Forsvarlig mottak, registrering og oppfølging ved 110-sentralen i Finnmark må tolkes i sammenheng med lov 12. juni 1987 nr. 56 om Sametinget og andre samiske rettsforhold (sameloven) § 3-3 første ledd første punktum, hvoretter:

Den som henvender seg på samisk til et lokalt offentlig organ har rett til svar på samisk.

De kommuner som er forpliktet etter sameloven § 3-3 i nærværende tilsyn med 110-sentralen i Finnmark er kommunene Karasjok, Kautokeino, Nesseby, Porsanger og Tana slik det følger av forskrift til sameloven 17. juni 2005 nr. 657 om forvaltningsområdet for samisk språk § 1, hvoretter:

Med forvaltningsområde for samisk språk menes kommunene Karasjok, Kautokeino, Nesseby, Porsanger, Tana, (...).

110-sentralen for Finnmark, Kautokeino kommune, Karasjok kommune, Tana kommune, Porsanger kommune og Nesseby kommune pålegges å etablere fast bemanning av kvalifisert personell ved 110-sentralen i Finnmark for å sikre forsvarlig mottak, registrering og oppfølging av nødmeldinger på samisk.

Frist for retting er 31. august 2012.

DSB anser tilsynsrapporten av 06.04.10, dette brevet og brevene av henholdsvis 24.02.11 og 19.09.11, som følger vedlagt i kopier, som tilstrekkelig begrunnelse for vedtaket i henhold til forvaltningsloven § 25.

Vedtaket kan påklages til Justis- og beredskapsdepartementet i henhold til brann- og eksplosjonsvernloven § 41, og klagefristen er 3 uker fra mottak av dette brev, jf. forvaltningsloven § 29. Det vises for øvrig til forvaltningsloven §§ 28-32 og § 36.

Med hilsen
for Direktoratet for samfunnssikkerhet og beredskap
Enhet for Beredskap, redning og nødalarmring

Hans Kristian Madsen
Konst. avdelingsdirektor

for Heidi Vassbotn Lofqvist
Konst. avdelingsleder

Kopi til:

Fylkesmannen i Finnmark
Hammerfest kommune

Statens Hus
Postboks 1224

9815
9616

Vadso
Hammerfest

Vedlegg

Vår saksbehandler
Suzanne Hauge Norvang, tlf. 33 41 26 06

Dokument dato
20.02.2012

Deres dato

Vår referanse
2011/3635/NOSU

Deres referanse

Arkivkode
331

Adresseliste

Porsanger kommune
Rådhuset
9712 Lakselv

Tana kommune
Rådhusveien 3
9845 Tana

Nesseby kommune
Rådhuset
9840 Varangerbotn

Karasjok kommune
Råddeviessogeidnu 4
9730 Karasjok

Kautokeino kommune
Bredbuktnesveien 6
9520 Kautokeino

110-sentralen for Finnmark
Postboks 1224
9616 Hammerfest

Postadresse
Direktoratet for
samfunnssikkerhet og beredskap
Hovedkontor
Postboks 2014
3103 Tønsberg

Kontoradresse
Rambergveien 9
3115 Tønsberg

E-post
postmottak@dsb.no

Telefon
33 41 25 00

Internett
dsb.no

Telefaks
33 31 06 60

Org.nr.
974 760 983
Hovedkontoradresse
Rambergveien 9
3115 Tønsberg

Vår saksbehandler
Nils Petter Bryde, tlf. 33412500

Dokument dato
25.06.2009

Vår referanse
2008/8863/MAHA

Deres dato

Deres referanse

Arkivkode
331

Justis- og politidepartementet
Att. Rednings- og beredskapsavdelingen
v/seniorrådgiver Finn Mørch Andersen
Postboks 8005 Dep
0030 Oslo

Samisk tolketjeneste ved Finnmark 110-sentral

Direktoratet for samfunnssikkerhet og beredskap (DSB) viser til kontakt med Justis- og politidepartementet (JD) om gjennomgang av tjenesten med samisk språk ved nødalarmeringssentralen for brann, 110-sentralen i Finnmark.

Vedlagt følger, som avtalt, DSBs oppsummering av erfaringene med samisk språktjeneste ved 110-sentralen i Finnmark.

Med hilsen
for Direktoratet for samfunnssikkerhet og beredskap
Avdeling for brann, rednings og sivilforsvar

Trygve Bruun
avdelingsdirektør

Hans Kristian Madsen
avdelingsleder

Vedlegg: Oppsummering av erfaringer med samisk tolketjeneste ved Finnmark 110-sentral

Postadresse
Direktoratet for
samfunnssikkerhet og beredskap
Hovedkontor
Postboks 2014
3103 Tønsberg

Kontoradresse
Rambergveien 9
3115 Tønsberg

E-post
postmottak@dsb.no

Telefon
33 41 25 00

Internett
dsb.no

Telefaks
33 31 06 60

Org.nr.
974 760 983
Hovedkontoradresse
Rambergveien 9
3115 Tønsberg

Rapport om samisk språk i nødmeldetjenesten

En oppsummering av erfaring med samisk tolketjeneste ved
Finnmærk 110 – sentral

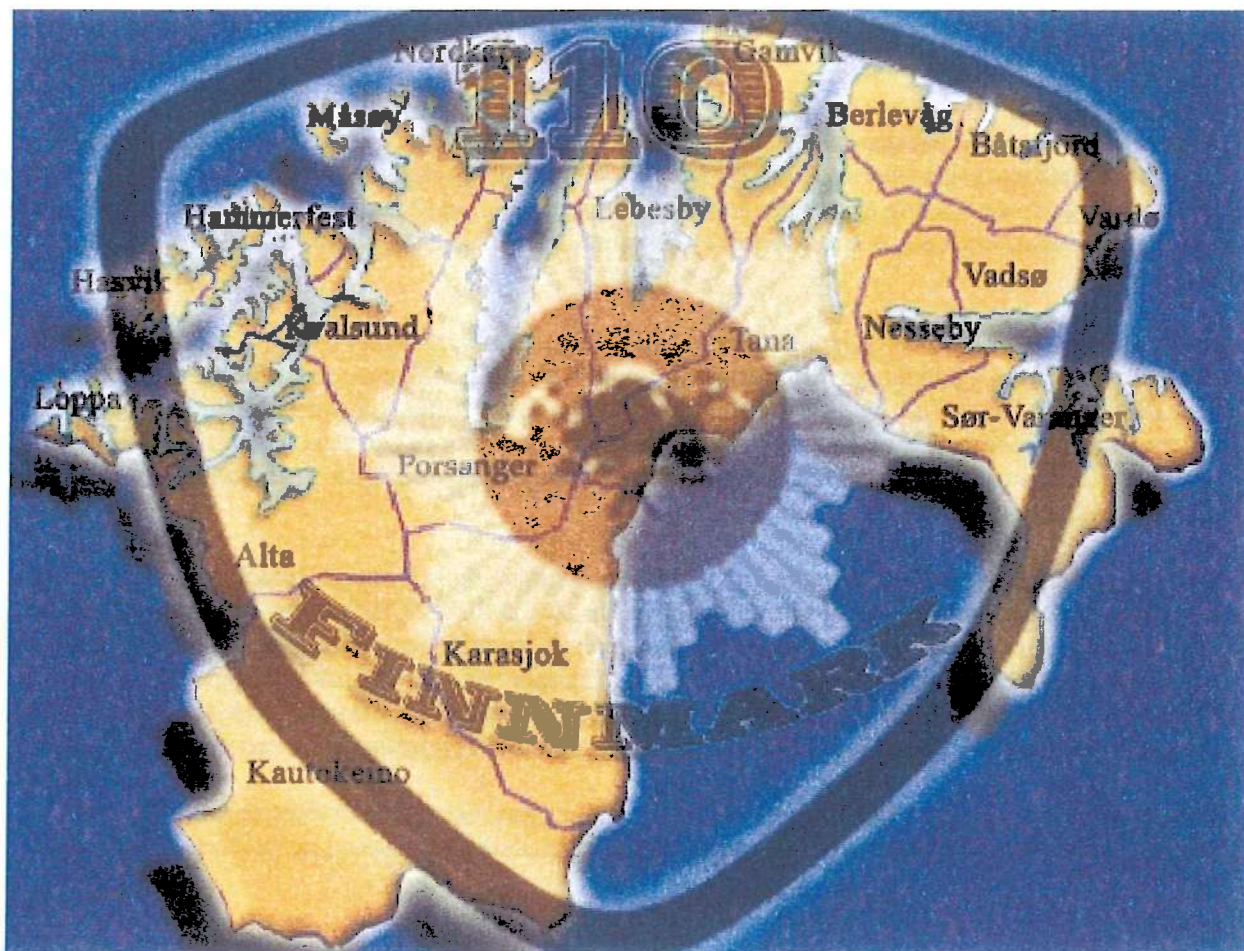

1 Innledning	2
2 Rammer	2
2.1 Regelverk og veiledning	2
2.2 Bakgrunn	3
2.3 Håndtering av samisk språk i politi og helse	3
3 Evaluering av samisk tolketjeneste	4
4 Utfordringer	4
5 Forslag til fremdrift	5
6 Referanseliste	5

1 Innledning

Direktoratet for samfunnssikkerhet og beredskap (DSB) har ansvaret for landets 110 – sentraler og et overordnet samfunnsansvar innen sikkerhet og beredskap. DSB og tidligere DBE arbeider kontinuerlig med kvalitetsheving av nødmeldetjenesten på brann og redningssiden knyttet til nødnummer 110. Dette gjøres gjennom regelverksutvikling og tilsyn med 110 – sentralene. I tillegg arrangeres årlige faglige samlinger for 110 – sentralen

I 2003 gjennomførte DSB reorganisering av nødmeldetjenesten for nødnummer 110, fra 48 til 24 nødmeldesentraler for nødnummer 110, med tilpasning til Politidistriktenes grenser. 110 – sentralen for Finnmark dekker Øst og Vest Finnmark politidistrikter og mottar brann- og nødmeldinger fra hele Finnmark og har dermed ansvar for å sikre at også samisktalende innbyggere får den service de har krav på i nødsituasjoner. 110 – sentralen samarbeider også tverrfaglig med nødmeldetjenesten til politi og helse Finnmark, Troms og 112 sentralen i Rovaniemi i Finland..

DSB har gjennom mange år arbeidet med å etablere en effektiv og velfungerende tolketjeneste for den samisktalende del av befolkningen i Finnmark. DSB har fra 2002 -2003 stillet krav til Finnmark 110 – sentral om at alle samiske innringere skal kunne besvares på samisk . Som følge av dette har 110 – sentralen arbeidet bevisst med å utvikle en samisk tolketjeneste. Ulike løsninger har vært forsøkt iverksatt på brannnsiden i forbindelse med samisk tolketjeneste og varsling til 110 – sentralen i Finnmark. Dette uten at det så langt har vært mulig å etablere en løsning som teknisk og faglig har kunnet gi grunnlag for en permanent løsning.

Denne gjennomgangen sammenfatter de erfaringer som er gjort med samisk tolketjeneste så langt. I tillegg foreligger forslag om videre ivaretagelse av det samiske språk innen nødmeldetjenesten.

2 Rammer

2.1 Regelverk og veiledning

Det følger av brann- og eksplosjonsvernloven at DSB er sentral tilsynsmyndighet. I dette ligger også at DSB er nasjonal fagmyndighet på brannvernområdet.

Lov om brannvern § 16 regulerer kommunenes plikt til felles etablering og drift av nødalarmeringssentral for en fastsatt region.

Det fremgår av Forskrift om organisering og organisering av brannvesen § 4-5 at kommunene innenfor en region skal være tilsluttet felles alarmsentral- brann. Alarmsentralen skal til enhver tid kunne ta imot meldinger om branner

og andre ulykker fra hele den regionen den dekker. Sentralen skal ha fast bemanning av kvalifisert personell og være utrustet slik at melding blir forsvarlig mottatt og registrert, og ved behov samordnet med øvrige nodetater.

Dimensjoneringsforskriften regulerer i § 4-7 behovet for at alarmsentralen skal kunne opprette samband med utrykningsleder i innsatsstyrken og med brannsjef eller overordnet vakt, samt bistå under innsatsen. Samisk språk må dermed kunne beherskes av operatør ved 110- sentralen.

Samarbeid reguleres gjennom § 2-1 hvor brannvesenet skal søke samarbeid med andre myndigheter for å sikre best mulig brannvern for kommunens innbyggere, herunder språklige utfordringer som må søkes løst.

Grunnloven § 110a etablerer en plikt for staten til å legge forholdene til rette for at den samiske folke-gruppen kan «sikre og utvikle sitt Sprog, sin Kultur og sit Samfunnsliv». Dette var en av grunnene for at sameloven fikk et nytt kapittel 3 om språk i 1990 som slår fast at samisk og norsk er likeverdige språk.

Sameloven stiller i tillegg krav om at samisk skal kunne nyttes ved henvendelser til nødsentralene.

2.2 Bakgrunn

I 2005 tok DSB initiativ til et møte i Sametinget med de berorte kommuner, 110 – sentralen i Finnmark, 113 – sentralen i Vest og Øst Finnmark og lensmannsetaten i Karasjok.

I motet ble det besluttet å etablere et samarbeidsprosjekt med deltakere fra 110 – sentralen i Finnmark og Helse Finnmark HF. Hensikten var å vinne erfaringer med om tolketjeneste kunne være en midlertidig løsning som kunne opprettholdes inntil en permanent ordning kunne etableres. Det var enighet i motet om at en permanent løsning måtte baseres på en fast bemanning av samisktalende personell ved nodalarmeringssentralene.

Prosjektet hadde som hensikt å vinne erfaring med en midlertidig løsning hvor benyttelse av samisktalende tolker skulle benyttes i nødsituasjoner med samisktalende innringere. Det ble etter hvert klart at helse ikke deltok i prosjektgjennomføringen.

Tidsramme for prosjektet ble fastsatt til 1.januar – 31. Desember 2005. Prosjektbeskrivelse ligger vedlagt.

Foruten norsk språk må operatørene ved Finnmark 110 – sentral kunne motta nødmeldinger på engelsk, i tillegg til samisk språk som i hovedsak er lokalisert til de samisktalende kommunene Nesseby, Tana, Karasjok og Kautokeino. Imidlertid på det påregnes samiske innringere fra hele Finnmark, grunnet reindriftsnæringens driftsform med sommerbeiter langs kysten og vinterbeiter i innlandet.

Det er behov for samisk språkbeherskelse ved nødmeldesentralen fordi mange eldre i samiske kommuner er enspråklige og behersker kun samisk.

Mange barn er enspråklige inntil de når skolealder.

Det er mange samiske institusjoner i Finnmark bemannet med personell fra Finland og Russland , disse kan bare kan gjøre seg forståelig på samisk.

Samiske stedsnavn er svært vanskelig å forstå for de som ikke behersker samisk språk. Det er mange eksempler på at nodetatene har rykket ut til feil sted grunnet språklige misforståelser.

I tillegg er det mange som ikke ringer til nødmeldetjenesten i nødsituasjoner fordi de kun snakker samisk, og ikke tror de vil få den hjelp de har krav på. Omfang av disse ”ikke henvendelsene” er ikke kartlagt, men DSB har mottatt mange muntlige henvendelser om slike situasjoner.

2.3 Håndtering av samisk språk i politi og helse

DSB har rettet en forespørsel til henholdsvis Politidirektoratet (POD) og Helsedirektoratet (shdir)med forespørsel om hvordan disse etatene håndterer samiske henvendelser til de respektive 112 og 113 sentraler.

Vedlagt følger de svar som er mottatt fra POD og shdir.

3 Evaluering av samisk tolketjeneste

Ordnings med samisk tolketjeneste ved Finnmark 110 – sentral startet i januar 2005 og prosjektet ble formelt avsluttet i desember samme år. Det har ikke vært gjennomført evaluering eller oppsummering ved avslutning av prosjektperioden, det er uvisst hvorfor dette ikke er gjennomført.

Ordnings har imidlertid blitt videreført av prosjektdeltakerne fra brannsjefene, i samarbeid med Finnmark 110 – sentral.

Etter at DSB besluttet å foreta en gjennomgang av ordningen, er det gjennomført et møte 16. Juni då. med de involverte brannsjefene, 110 – sentralen, lensmannen i Karasjok, kommunelegen og med Sametinget som vertskap for møtet og som observatør i møtet.

I møtet ble det foretatt en oppsummering av saken frem til dags dato, og brannsjefene og 110 – sentralen var på forhånd oppfordret til å fremlegge sine synspunkter på tolkeordningen. Disse innspillene følger vedlagt. I tillegg er Politidirektoratet og Helsedirektoratet oppfordret til å beskrive hvordan de praktiserer ordning med samisk språk i nødmeldetjenesten, også disse uttalelsene følger vedlagt.

I møtet ble ”Rapport fra arbeidsgruppe om et felles nødnummer” nevnt. Det ble fokusert på de deler av rapporten hvor hvor samisk språk er nevnt. I tillegg ble forslagene til organisering berørt.

De var enighet i møtet om at det samiske språk er behandlet på en tilfredsstillende måte av arbeidsgruppen.

Følgende konklusjoner kan oppsummeres etter møtet:

- Ordningen med samisk tolketjeneste fortsetter, etter en gjennomgang hvor forbedringer i ordningen innarbeides. Erfaringene med tolketjenesten er varierende, det er entydige signaler på at tilnærmingen medfører et tidstap i meldingsbehandlingen, og at det er uheldig at det blir tolken som fungerer som operatør på nødmeldesentralen. Imidlertid må denne ordningen må fortsette til annen fast ordning er etablert.
- Det må snarest etableres en ordning med fast samisktalende bemanning ved Finnmark 110 – sentral. Saken må tas opp i styret for 110- sentralen, og behandling av saken må skje der. Sametinget bør trekkes inn i prosessen, og DSB som nasjonal fagmyndighet for brannvesen og redning.
- Sametinget bør engasjeres sterkere i eksisterende løsning og i fremtidig permanent løsning , med bakgrunn i Sametingets rolle for det samiske språk, og tilrettelegging for dette i kjerneområdene.
- Ved eventuell etablering av ”Et felles nødnummer” med felles nødmeldesentraler og utrulling av Nødnett, må det innarbeides en fast bemanning for de/ den nødmeldesentral som dekker de samisktalende områdene, fortrinnsvis i Finnmark, Troms og Nordland. Andre geografiske områder bør også utredes for eventuelt behov.
- De tre viktigste varianter av det samiske språket i Norge er nordsamisk, lulesamisk og sørsamisk Disse tre samiske språk må hensyntas i videre arbeid med nødmeldetjenesten.
- Nytt Nødnett vil medvirke til enklere samhandling mellom beredskapsaktørene, og lette kommunikasjonen mellom brannvesen, politi og helse på regionalt og lokalt plan. Nødnett vil dermed også få innvirkning på hvordan samisk språk kan håndteres på en tilfredsstillende måte i nødmeldetjenesten.

4 utfordringer

Det er knyttet følgende utfordringer til bruk av samisk språk i nødmeldetjenesten :

Den samiske tolketjenesten i de deler av landet som har samisk befolkning ikke er tilfredsstillende. Dagens ordning er slik at brannvesenets nødsentral i Finnmark (Hammerfest) har samisktalende personell i vaktordning som kobles inn i samtalen ved behov. For politiets og helsetjenestens nødsentraler benyttes samisktalende personell i egen organisasjon der de finnes.

Grunnloven § 110a etablerer en plikt for staten til å legge forholdene til rette for at den samiske folke-gruppen kan «sikre og utvikle sitt Sprog, sin Kultur og sit Samfunnsliv». Dette var en av grunnene for at sameloven fikk et nytt kapittel 3 om språk i 1990 som slår fast at samisk og norsk er likeverdige språk.

Det finnes ti forskjellige dialekter/språk, og språk-grensene går på tvers av riksgrensene mellom Norge, Sverige, Finland og Russland. En undersøkelse gjort av Samisk nærings- og utredningssenter i år 2005 anslår at det er ca 25 000 samiske språkbrukere i Norge.

De tre viktigste varianter av det samiske språket i Norge er nordsamisk, lulesamisk og sørsamisk. Det nordsamiske språket er klart størst, det er i underkant av 1 000 brukere av lule- og sørsamisk. Det nordsamiske området er hovedsakelig i Finnmark og Troms, i tillegg til kommunene Tjeldsund og Evenes i Nordland. Det lulesamiske språkområdet ligger i Nordland med Tysfjord kommune som den sentrale kommunen. Det sørsamiske språkområdet består av spredt befolkning fra Nordland til Hedmark. Den sentrale kommunen for sørsamisk er Snåsa kommune i Nord-Trøndelag.

I tillegg snakkes det pitesamisk i kommunene Saltdal, Beiarn og deler av Bodø og Fauske, og østsamisk/skoltesamisk i deler av Sør-Varanger kommune.

I tråd med regjeringens handlingsplan for samiske språk mener DSB at det i de aktuelle samiske områdene må legges opp til en ordning slik at den samiskspråklige delen av befolkningen kan kommunisere med nødsentralen på sitt eget språk.

Hyppigheten av samiskspråklige nødmeldinger til nødsentralen vil antakelig gjøre det vanskelig å forsvare samisktalende personell i alle sentraler.

5 Forslag til fremdrift

- Erfaringene med tolketjenesten er varierende, det er entydige signaler på at tilnærmingen medfører et tidstap i meldingsbehandlingen, og at det er uheldig at det blir tolken som fungerer som operatør på nødmeldesentralen. Dette medfører forsinkelser i utalarmering av redningsressurs, hvilket er uakseptabelt for DSB, og gir grunnlag for en gjennomgang av ordningen med tanke på hastetiltak. Imidlertid må denne ordningen må fortsette til annen fast ordning er etablert. Ordningen med samisk tolketjeneste fortsetter, og Finnmark - 110 sentralens styre iverksetter en gjennomgang av ordningen hvor svakhetene i ordningen forbedres slik at den fungerer tilfredsstillende. Sametinget og DSB bør delta.
- Det må snarest etableres en ordning med fast samisktalende bemanning ved Finnmark 110 – sentral. Saken må tas opp i styret for 110- sentralen, og behandling av saken må skje der. Sametinget bør delta i prosessen, og DSB som nasjonal fagmyndighet for samfunnsikkerhet, brannvesen og redning.
- Sametinget bør engasjeres sterkere i eksisterende løsning og i fremtidig permanent løsning , med bakgrunn i Sametingets rolle for det samiske språk, og tilrettelegging for dette i kjerneområdene. I tillegg bør Sametinget engasjeres i videre arbeid med nødmeldetjenesten på tvers av etatene.
- Ved eventuell etablering av ”Et felles nødnummer” med felles nødmeldesentraler og utrulling av Nødnett, må det innarbeides en fast bemanning for de/ den nødmeldesentral som dekker de samisktalende områdene, fortrinnsvis i Finnmark, Troms og Nordland. Andre geografiske områder bør også utredes for eventuelt behov. Arbeid med innføring av samisk språk ved felles nødmeldesentraler vil måtte ivaretas den organisasjon som settes til å forvalte denne tjenesten, og av nasjonal fagkompetanse og Sametinget i fellesskap.
- De tre viktigste varianter av det samiske språket i Norge er nordsamisk, lulesamisk og sørsamisk Disse tre samiske språk må hensyntas i videre arbeid med nødmeldetjenesten.

6 Referanseliste

Grunnloven

Lov om Sametinget og andre samiske rettsforhold (Sameloven)

Lov om brann, eksplosjon og ulykker med farlig stoff og om brannvesenets redningsoppgaver (brann- og eksplosjonsvernloven) av 1. juli 2002.

Forskrift om organisering og dimensjonering av brannvesen (dimensjoneringsforskriften) av 1. juli 2002.

Prosjektbeskrivelse, samisk tolketjeneste, oktober 2005.

Utredning av samisk tolketjeneste, brev av 15.06.2009 fra Finnmark 110 – sentral til DSB.

Evalueringsrapport av tolketjenesten, Innspill fra Kautokeino kommune, brev av 15.06.2009 til DSB

Nødmeldetjenesten, evaluering av samisk språk, mail fra POD, av 08. Juni 2009 til DSB
Nødmeldetjenesten, praktisering av samisk språk, mail fra Helse-Nord, av 16.juni 2009 til DSB
Møtereferat fra møte om samisk tolketjeneste, møtereferat fra DSB av 02.april 2005.
Møtereferat fra møte om erfaringer ifm bruk av samisk på 110 – Finnmark, oppsummering skrevet av 110 –
sentralens leder i møtet. 16.juni 2009 .
Møtereferat Samordningsrådet for nødrelaterte problemstillinger 06.juni 2007
Refereat fra møte i samordningsrådet for nødrelaterte problemstillinger, av 13. Oktober 2004

Vedlegg 8

BRE-BRW



DET KONGELIGE
JUSTIS- OG BEREDSKAPSDEPARTEMENT

Direktoratet for samfunnssikkerhet og beredskap
Postboks 2014
3103 TØNSBERG

Dir. Tona 11/11H
SAMFUNNSSIKKERHET OG BEREDSKAP
13 APR 2012
Saknr: 11/3635
Ark nr: 33i

Deres ref.

Vår ref.
201003395- /SIH

Dato
12.04.2012

Klage over pålegg om at fem kommuner skal etablere og finansiere samiskspråklig nødmeldingstjeneste ved 110-sentralen for Finnmark

Justis- og beredskapsdepartementet viser til vedlagt klage om pålegg til å etablere og finansiere samiskspråklig nødmeldingstjeneste i Finnmark av 16. mars d.å. med vedlegg.

Departementet ber Direktoratet for samfunnssikkerhet og beredskap foreta en fornyet vurdering av saken og eventuelt forberede klagen for behandling i departementet, jf. forvaltningsloven § 33.

Med hilsen

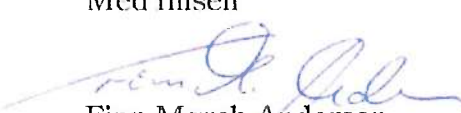
Finn Mørch Andersen
fagdirektør

Silje Heggelund
førstekonsulent

Kopi:
Tana kommune, 9845 Tana

Vedlegg 3

Postadresse
Postboks 8005 Dep
0030 Oslo

Kontoradresse
Gullhaug Torg 4a
0484 Oslo

Telefon - sentralbord
22 24 90 90
Org. nr.: 972 417 831

Rednings- og
beredskapsavdelingen
Telefaks
22 24 51 64

Saksbehandler
Silje Heggelund
22 24 57 31



Karasjoka gielda
Karasjok kommune



Unjárga gielda
Nesseby kommune



Guovdageaidnu suohkan
Kautokeino kommune



Deana gielda
Tana kommune



Porsáiggá gielda
Porsanger kommune
Porsangin komuuni



110 sentralen
Finnmark

Justis- og beredskapsdepartementet
Postboks 8005

0030 OSLO

Deres ref.:

Vår ref.:
2010/42

Saksbehandler:
Kjell Nilssen, tlf.: 46400203

Dato:
16.03.2012

KLAGE OVER PÅLEGG OM AT FEM KOMMUNER SKAL ETABLERE OG FINANSIERE SAMISKSPRÅKLIG NØDMELDINGSTJENESTE VED 110-SENTRALEN I FINNMARK

Det vises til vedtak om pålegg fra Direktoratet for samfunnssikkerhet og beredskap datert 20.2. og mottatt hos oss 24.02.2012. I dette pålegges kommunene Tana, Nesseby, Karasjok, Porsanger og Kautokeino selv å etablere samisktalende betjening ved 110-sentralen for Finnmark. 110-sentralen for Finnmark som er lokalisert i Hamnerfest, er tilsvarende forpliktet til å få etableringen gjennomført.

De fem kommunene og 110-sentralen, representert ved vertskommunen, klager med dette på vedtaket og ber om at Justis- og beredskapsdepartementet opphever direktoratets pålegg.

De seks partene anfører følgende hovedgrunner til at pålegget må oppheves:

1. Direktoratet har ikke synliggjort at de seks partene har brutt gjeldende lov eller forskriftsbestemmelser. Påstanden om at ordningen som i dag er etablert i Finnmark er ulovlig, bygger på en skjønnsmessig tolkning av brann- og eksplosjonsvernloven, dimensjoneringsforskriftene og sameloven.
2. Direktoratets skjønnsmessige vurdering er ikke sett i forhold til hvilke økonomiske, kvalitets- eller driftsmessige konsekvenser pålegget vil få for de fem kommunene eller de 14 andre kommunene i Finnmark.
3. De 14 kommunene utenfor samisk språkforvaltningsområde, som også praktisk og økonomisk vil bli påvirket av direktoratets pålegg, er ikke oppfattet som parter og har heller ikke blitt varslet slik at de kunne ivareta sine partsrettigheter fullt ut.
4. De fem kommunene som pålegget retter seg mot, utsettes for en urimelig forskjellsbehandling i forhold til alle andre kommuner og også i forhold til de statlige nødalarmcentralene.

I det følgende vil de 6 partene gi utfyllende merknader til punktene ovenfor.

1. *Hjemmel for pålegget.*

110-sentralen for Finnmark er etablert av direktoratet for brann- og eksplosjonsvern (DBE) 3.7.1995 med et krav om at alle kommunene i fylket skulle knyttes til. Av vedtaket fremgår det at sentralen skal etablere en "... samisk tolketjeneste for den samisktalende del av innbyggerne".

Sentralen har over flere år hatt en operativ, døgkontinuerlig samisk tolketjeneste. Denne tjenesten utføres av kvalifiserte brannmannskaper med samisk som morsmål. Tolkene sitter imidlertid ikke på sentralen, men settes i konferanse med den nødstedte via mobiltelefon. Pålegget om at det skal være kontinuerlig betjening lokalisert til sentralen bygger på en skjønnsmessig vurdering av bestemmelsen i forskrift om organisering og dimensjonering av brannvesen om at nødalarmcentralen "... skal ha fast bemanning av kvalifisert personell og være organisert slik at melding blir forsvarlig mottatt, registrert og fulgt opp". Dette er sammenholdt med samelovens bestemmelser om at den som henvender seg på samisk til et offentlig lokalt organ innenfor forvaltningsområdet for samisk språk, har rett til svar på samisk.

Kommunenes begrunnelse for å bestride en slik hjemmel er:

- Dimensjoneringsforskriften gir ingen holdepunkter for at det er et krav at operatøren selv skal beherske samisk. Direktoratet selv har i beslutningen om 110-sentralen for Finnmark uttrykt et krav om "tolketjeneste". Heller ikke veiledningen til dimensjoneringsforskriften tar opp et slikt spørsmål, men legger derimot vekt på at operatørene skal ha relevant fagutdanning innen brannfaget.
- Sameloven stiller krav til at betjening av samisktalende brukere som henvender seg til lokale offentlige organer i språkforvaltningskommuner har rett til å bli betjent på samisk. Det er imidlertid ikke slik at loven stiller krav til dette skal skje direkte. Alle offentlige organer benytter tolk som en akseptabel måte å løse språkutfordringen på. Dette gjelder i forbindelse med ordinære forvaltningsoppgaver, men også i akutte medisinske situasjoner lokalt, i forhold til AMK-sentralen og i forhold til andre hendelser av stor og akutt betydning for den samiskspråklige del av befolkningen.
- Både fylkets brannfaglige miljø og de 5 kommunene som nå har mottatt pålegg fra DSB er ut fra et ideelt ståsted enige i at det hadde vært ønskelig med en enda bedre tjeneste enn det som eksisterer i dag. Dette er uttrykt i brev av 19.9.2010 fra brannsjefene. Det at fagledere ønsker optimale løsninger innebærer ikke alltid at dette lar seg gjennomføre. Dette kan det være både praktiske og økonomiske årsaker til.

2. *Pålegget er ikke tilstrekkelig vurdert i forhold til de kvalitetsmessige, praktiske og økonomiske utfordringene som pålegget skaper.*

Direktoratet avviser i brev av 20.2.2012 å redegjøre for de vurderinger som er gjort i forhold til de store kostnadene som de fem kommunene påføres. Det er heller ikke vurdert hvordan pålegget skal oppfylle krav til praktisk gjennomføring og til sikring av den faglige kvaliteten som dimensjoneringsforskriften fastsetter.

Kommunene hevder at direktoratet ikke følger god forvaltningskikk:

- Forvaltningslovens § 25 siste ledd fastslår at forvaltningen bør nevne "...de hovedhensyn som har vært avgjørende ved utøving av forvaltningsmessig skjønn ...". I dette må det også ligge at det må vises hvilke kostnader og praktiske problemer oppfyllelse av pålegget vil gi for

kommunene. Disse kostnadene og praktiske utfordringene må veies opp mot de fordeler endringen innebærer.

- Det er utvilsomt at pålegget som et minimumsanslag vil innebære en 7-dobling av kostnadene for de 5 kommunene. DSB hevder i påleggsbrevet at direktoratet ikke har pålagt kommunene slike kostnader, men at de har skissert "... en rekke ulike alternative løsninger og ... har således ikke pålagt partene å etablere en økonomisk kostbar løsning ...". Dette er for de aktuelle kommunene vanskelig å se. Riktignok har DSB antydnet 5 alternative løsninger:
 - Krav om språkkompetanse ved nyrekruttering.
 - Tomannsbetjent sentral hvor de fem kommunene skal dekke kostnadene for den ene av operatørene (samisk).
 - Sammenslåing med 110-sentralen i Troms.
 - Samarbeid med de øvrige nødalarmcentralene.
 - Opplæring i samisk av dagens operatører.

For **alternativ 1**, språkkompetanse ved nyrekruttering, har DSB selv konkludert med at alternativet er urealistisk.

For **alternativ 2**, tomannsbetjening av sentralen i Finnmark hvor den ene operatøren behersker samisk, har DSB i sitt brev datert 14.2.2011 uttrykt at alternativet "... framstår som det alternativet som sikrer forsvarlig mottak, registrering og oppfølging av nødmeldinger på samisk. Direktoratet er enig i at en da kan vektlegge språkkunnskaper ved ansettelsen og at den brannfaglige opplæringen kan komme i ettertid". Det er vanskelig å forstå dette annerledes enn at direktoratet slår fast at alternativ 2 og eventuelt alternativ 3, er de aktuelle løsningene. Direktoratet slår også fast at den faglige kompetansen til operatøren er underordnet de språklige kunnskapene.

Alternativ 3, sammenslåing med 110-sentralen for Troms. Her må foreligge en misforståelse, da Troms fylke ikke har en 110-sentral, men to. Sentralen i Tromsø omfatter de midtre og nordre delene av Troms.

Det prinsipp som DSB fastsetter i sitt pålegg, gjør at en sammenslåing kun får marginal virkning for kostnadene for de aktuelle kommunene. I pålegget framgår det at "De kommuner som er forpliktet etter samelovens § 3-3, ... kommunene Karasjok, Kautokeino, Nesseby, Porsanger og Tana" også er forpliktet til å sørge for etableringen av språktjenesten ved sentralen. I tidligere brev fra direktoratet er det klart fastsatt at dette gjelder så vel det faglige innholdet i tjenesten og finansiering av denne.

I Finnmark 110-sentral sitt virkeområde er det 5 språkforvaltningskommuner med til sammen 13 433 innbyggere (1.1.2012). Den eneste kommunen i nedslagsfeltet for Troms 110-sentral som er tilsluttet samisk språkforvaltningsområde er Kåfjord som pr 1.1.2012 hadde 2 210 innbyggere. Uavhengig av om den samiskspråklige tjenesten skal gis fra Tromsø eller Hammerfest vil det måtte en ekstra operatør inn i heldøgns turnus. Kostnadsveksten pr innbygger vil derved være om lag kr 223 hvis Kåfjord ikke er med og kr 192 ved en sammenslåing med Tromsøsentralen. I beregningen av kostnadene ligger ikke kostnader til

eventuelle investeringer i bygning eller i drift av denne. I tillegg kommer det kommunene i dag betaler for tjenesten, for Finnmarks vedkommende ca kr 37 pr innbygger.

Det er som en kuriositet verd å merke seg at hvis prinsippet som DSB benytter i sitt pålegg, skal følges opp for Tromsø 110-sentrals nedslagsområde, vil kostnaden for Kåfjord være om lag kr 1 360 kr/innbygger + det kommunen i dag betaler for sin tjeneste. Som den eneste kommunen i Troms som er tilsluttet forvaltningsområdet må Kåfjord bære hele belastningen alene.

Alternativ 4, samarbeid med 112 og 113, er drøftet med AMK og politiet, men betinger en samlokalisering av tjenester som befinner seg i to forskjellige byer (AMK og Øst-Finnmark politidistrikt i Kirkenes og Vest-Finnmark politidistrikt og 110-sentralen i Hammerfest). I tillegg er det velkjent at verken helsemiljøet eller politiet ønsker at operatører uten faglig bakgrunn og kompetanse skal betjene de respektive sentraler. Disse problemstillingene er godt dokumentert i forbindelse med utredningen av felles nødnummer. Finnmark 110-sentral har for få år siden forsøkt å finne en slik samarbeidsløsning uten å lykkes.

Alternativ 5, opplæring i samisk for dagens operatører, vil være en helt uoverkommelig oppgave. Kravene til en operatør som skal betjene den samisktalende bruker på eget språk, må være at vedkommende behersker dette fullt ut. Innringere til sentralen kan ofte være i en tilstand av frykt og opprørthet og vil ble enda mer preget av angst hvis den profesjonelle alarmmottakeren forsøker å betjene brukeren på et ubehjelpelig nybegynnersamisk. Da vil dagens ordning med tolk vil være langt bedre for brukeren.

3. Forholdet til de øvrige 14 kommunene som betjenes av 110-sentralen for Finnmark.

Direktoratet har rettet sitt pålegg mot de fem kommunene i Finnmark som er del av samisk språkforvaltningsområde og mot 110-sentralen selv. Kommunene stiller seg uforstående til at DSB ikke oppfatter alle de nitten kommunene i Finnmark som parter. Dette begrunnes slik:

- Alle de nitten kommunene i fylket vil utvilsomt bli berørt av vedtaket. Selv om de fem kommunene som pålegget er rettet mot, må betale for de nye samisktalende operatørene, vil dette pålegget også påføre de øvrige kommunene store utfordringer.
- Operatørtjenesten vil, i hvert fall i en overgangsperiode på mange år, bli utført av mannskap uten de kvalifikasjonskrav dimensjoneringsforskriften setter. Direktoratet har uttalt at det for disse operatørene kan påregnes dispensasjon fra bestemmelsene slik at språk kan prioriteres.
- Det må påregnes økte kostnader til alle kommunene i fylket til nye operatørplasser, større lokaler, etc. Det antas også at den brannfaglige kompetanseutviklingen til de nye operatørene vil måtte dekkes av alle kommunene.

4. De fem forvaltningskommunene i Finnmark blir urimelig forskjellbehandlet i forhold til andre kommuner.

Ønsket om å styrke rettighetene til den samisktalende del av befolkningen, også i forhold til personer i en nødsituasjon, har stor forståelse i våre kommuner. Det oppfattes allikevel som uakseptabelt at storsamfunnets ansvar for denne gruppen skal veltes over på noen få småkommuner i stedet for å

fordeles som et kollektivt og solidarisk ansvar. Selv om tilsvarende og enda viktigere statlige alarmsentraler ikke omfattes av sameloven, på samme måte som kommunene, føler kommunene seg urimelig behandlet i forhold til AMK og Politiets operasjonssentral, som ikke trenger å bekymre seg i forhold til den samiske befolknings behov for betjening på eget språk.

Det pågår en rekke prosesser i forhold til varsling i nødsituasjoner, både som et resultat av de tragiske hendelsene i 2011 men også igangsatte utredninger før dette. Det pekes spesielt på utredningen omkring felles nødnummer, som det nå forutsettes igangsatt et pilotprosjekt på i Drammensregionen, og til de vurderinger rundt varsling og samband som med stor sannsynlighet vil komme som et resultat av hendelsen 22. juli 2011. Det pekes også på at Regjeringen i St.meld. nr 16 (2010-2011) uttaler: *"Regjeringen ønsker å sikre befolkningen likeverdig tilgang til nødmeldetjenesten. De regionale helseforetakene er derfor bedt om å iverksette tiltak som sikrer likeverdig tilgang til nødmeldetjenesten for funksjonshemmede, minoritetsspråklige og den samiske befolkningen"*.

Det vil være svært uheldig om en først pålegger et lite antall kommuner store endringsutfordringer som etter kort tid kan vise seg å være bortkastede. Det kan for eksempel skje ved innføring av felles nødnummer hvor en kommer til at en ikke kan ha så mange sentraler som det i dag er.

De 6 partene som pålegget er rettet mot, og spesielt de 5 som pålegges å bære kostnadene, vil på det sterkeste anmode Justis- og beredskapsdepartementet om at pålegget fra Direktoratet for samfunnssikkerhet og beredskap oppheves.

Med vennlig hilsen



Frank M. Ingilæ
ordfører i Tana

(På vegne av de 6 partene pålegget retter seg mot)

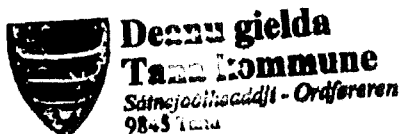

Adresseliste

Alta kommune	Postboks 1403	9506	ALTA	
Berlevåg kommune	Torget 4	9980	Berlevåg	
Båtsfjord kommune	Postboks A	9991	BÅTSFJORD	
Gamvik kommune		9770	MEHAMN	
Hammerfest kommune	Postboks 1224/K	9616	Hammerfest	
Hasvik kommune		9593	BREIVIKBOTN	
Kvalsund kommune		9620	KVALSUND	
Lebesby kommune		9790	KJØLLEFJORD	
Loppa kommune	Postboks C	9550	ØKSFJORD	
Måsøy kommune	Torget 1	9690	HAVØYSUND	
Nordkapp kommune		9751	HONNINGSVÅG	
Sør-Varanger kommune	Postboks 406	9915	KIRKENES	
Vadsø kommune		9811	VADSØ	
Vardø kommune		9951	WARDØ	